



Завод За Изградњу Града

Јавно предузеће Завод за изградњу града Нови Сад

Стевана Брановачког 3

21000 Нови Сад

Република Србија

Тел: 021.488.91.00

Факс: 021.488.93.42

<http://www.zigns.rs>

КОНКУРСНА ДОКУМЕНТАЦИЈА **- ЈАВНА НАБАВКА МАЛЕ ВРЕДНОСТИ -**

Услуге уређења штанда за Сајам инвестиција
"Investexpo" у Новом Саду

Редни број јавне набавке: 123-13

Октобар, 2013. године

САДРЖАЈ

○ ОПШТИ ПОДАЦИ О ЈАВНОЈ НАБАВЦИ	3
○ ПОДАЦИ О ПРЕДМЕТУ ЈАВНЕ НАБАВКЕ	4
○ УПУТСТВО ПОНУЂАЧИМА КАКО ДА САЧИНЕ ПОНУДУ.....	5
○ УСЛОВИ ЗА УЧЕШЋЕ У ПОСТУПКУ ЈАВНЕ НАБАВКЕ ИЗ ЧЛ. 75. И 76. ЗАКОНА О ЈАВНИМ НАБАВКАМА И УПУТСТВО КАКО СЕ ДОКАЗУЈЕ ИСПУЊЕНОСТ ТИХ УСЛОВА	13
○ ИЗЈАВА (образац 1)	15
○ ОБРАЗАЦ СТРУКТУРЕ ЦЕНЕ (образац 2)	16
○ ОБРАЗАЦ ТРОШКОВА ПРИПРЕМЕ ПОНУДЕ (образац 3).....	17
○ ОБРАЗАЦ ИЗЈАВЕ О НЕЗАВИСНОЈ ПОНУДИ (образац 4).....	18
○ ОБРАЗАЦ ИЗЈАВЕ ПОНУЂАЧА ДА ЈЕ ПОШТОВАО ОБАВЕЗЕ КОЈЕ ПРОИЗИЛАЗЕ ИЗ ВАЖЕЋИХ ПРОПИСА О ЗАШТИТИ НА РАДУ, ЗАПОШЉАВАЊУ И УСЛОВИМА РАДА, ЗАШТИТИ ЖИВОТНЕ СРЕДИНЕ (образац 5)	19
○ ОБРАЗАЦ СИТУАЦИЈЕ (образац 6)	20
○ МОДЕЛ УГОВОРА	22
○ ОБРАЗАЦ ПОНУДЕ (образац 7)	25
○ ПОТВРДА О ПРИЈЕМУ МЕНИЦЕ (образац 8)	28
○ МЕНИЧНО ПИСМО (образац 9).....	29
○ ПРЕДРАЧУН	30
○ ТЕХНИЧКИ ОПИС УСЛУГА	36
	УКУПНО 45

ОПШТИ ПОДАЦИ О ЈАВНОЈ НАБАВЦИ

Назив, адреса и интернет страница наручиоца:

Јавно предузеће "Завод за изградњу Града" у Новом Саду
21000 Нови Сад, Улица Стевана Брановачког бр. 3
<http://www.zigns.rs>

Врста поступка јавне набавке:

Јавна набавка мале вредности

Предмет јавне набавке:

Набавка услуга

Поступак јавне набавке се спроводи ради закључења уговора о јавној набавци

Лица за контакт:

Биљана Божанић и Јасмина Обрадовић (тел.: 021/4889-100, факс: 021/4889-164)

ПОДАЦИ О ПРЕДМЕТУ ЈАВНЕ НАБАВКЕ

Предмет јавне набавке:

Услуге уређења штанда за Сајам инвестиција "Investexpo" у Новом Саду

Назив и ознака из општег речника набавки:

39154100 изложбени штандови

УПУТСТВО ПОНУЂАЧИМА КАКО ДА САЧИНЕ ПОНУДУ

1. ПОДАЦИ О ЈЕЗИКУ НА КОМЕ ПОНУДА МОРА БИТИ САСТАВЉЕНА

- 1.1. Понуда и докази који се подносе уз понуду морају бити састављени на српском језику. Уколико је одређени документ на страном језику, понуђач је дужан да поред документа на страном језику достави и превод тог документа на српски језик, који је оверен од стране овлашћеног судског тумача.
- 1.2. Сертификати, фабрички атести и остала техничка и проспектна документација могу бити на енглеском језику.
- 1.3. Поступак се води на српском језику.

2. ПОСЕБНИ ЗАХТЕВИ У ПОГЛЕДУ НАЧИНА САЧИЊАВАЊА ПОНУДЕ И ПОПУЊАВАЊА ОБРАЗАЦА

- 2.1. Понуђач подноси понуду у затвореној коверти или кутији, затворену на начин да се приликом отварања понуда може са сигурношћу утврдити да се први пут отвара. На предњој страни коверте (кутије) уписати: „НЕ ОТВАРАТИ – ПОНУДА за јавну набавку: Услуге уређења штанда за Сајам инвестиција "Investexpo" у Новом Саду, ЈН бр. 123-13". Понуда се подноси поштом или лично на адресу: Јавно предузеће "Завод за изградњу Града" у Новом Саду, 21000 Нови Сад, Ул. Стевана Брановачког бр. 3. Понуђач је дужан на коверти или кутији да назначи назив понуђача, адресу и телефон, као и име и презиме овлашћеног лица за контакт. **У случају да понуду подноси група понуђача, на коверти је потребно назначити да се ради о групи понуђача и навести називе и адресу свих учесника у заједничкој понуди.**
- 2.2. Конкурсна документација не подлеже самоиницијативним променама од стране понуђача. Понуда понуђача који самоиницијативно промени садржај конкурсне документације, биће одбијена.
- 2.3. Понуђачима се препоручује да обиђу предметну локацију, прегледају терен и сакупе све податке о локалним приликама и проуче све услове под којима треба да се изврше предметне услуге. Трошкове посете сноси понуђач.
- 2.4. Уколико понуђач начини грешку у попуњавању, дужан је да исту **превуче оловком (да се види и садржај грешке) и правилно попуни**, а место начињене грешке парафира и овери печатом.
- 2.5. Уколико понуду подноси понуђач који наступа самостално, обрасце оверава и потписује одговорно лице понуђача;
- 2.6. Уколико понуду подноси понуђач који наступа са подизвођачем, обрасце оверава и потписује одговорно лице понуђача, осим ако није другачије наведено у самом обрасцу;
- 2.7. Уколико понуду подноси група понуђача, обрасце оверава и потписује одговорно лице члана групе понуђача који ће бити носилац посла, односно који ће поднети понуду и који ће заступати групу понуђача пред наручиоцем, осим ако није другачије наведено у самом обрасцу;

3. ПОДАЦИ О ОБАВЕЗНОЈ САДРЖИНИ ПОНУДЕ

- 3.1. Обавезну садржину понуде чине:
 - a) средство обезбеђења испуњења обавеза у поступку јавне набавке у складу са тачком 12.1. Упутства понуђачима како да сачине понуду
 - b) у случају подношења заједничке понуде, споразум којим се понуђачи из групе међусобно и према наручиоцу обавезују на извршење јавне набавке (тачка 9.2. Упутства понуђачима како да сачине понуду)
 - c) докази о испуњености услова за учешће у поступку јавне набавке (изјава - образац бр. 1)
 - d) образац понуде (образац бр. 7)
 - e) предрачун
 - f) образац структуре цене (образац 2)

- g) образац изјаве о независној понуди (образац 4)
- h) образац изјаве понуђача да је поштовао обавезе које произилазе из важећих прописа о заштити на раду, запошљавању и условима рада, заштити животне средине (образац 5)

3.2. Понуда која не садржи све елементе и прилоге из обавезне садржине понуде сматраће се неприхватљивом и биће одбијена.

4. ПАРТИЈЕ

Предметна јавна набавка није обликована у више партија.

5. ПОНУДА СА ВАРИЈАНТАМА

Није дозвољено подношење понуде са варијантама.

6. ИЗМЕНЕ, ДОПУНЕ И ОПОЗИВ ПОНУДЕ У СМISЛУ ЧЛАНА 87. СТАВ 6. ЗАКОНА О ЈН

6.1. Понуђач може у року за подношење понуде да измени, допуни или опозове своју понуду, на исти начин на који је поднео и саму понуду - непосредно или путем поште у затвореној коверти или кутији.

6.2. У случају измене, допуне или опозива понуде, понуђач је дужан на коверти или кутији да назначи назив понуђача, адресу и телефон, као и име и презиме овлашћеног лица за контакт. У случају да је понуду поднела група понуђача, на коверти је потребно назначити да се ради о групи понуђача и навести називе и адресу свих учесника у заједничкој понуди.

6.3. Измену, допуну или опозив понуде доставити на адресу: Јавно предузеће "Завод за изградњу Града" у Новом Саду, 21000 Нови Сад, Ул. Стевана Брановачког бр. 3, са назнаком:

„ИЗМЕНА ПОНУДЕ за поступак јавне набавке мале вредности за услуге: Услуге уређења штанда за Сајам инвестиција "Investexpo" у Новом Саду, ЈН бр. 123-13", или

„ДОПУНА ПОНУДЕ за поступак јавне набавке мале вредности за услуге: Услуге уређења штанда за Сајам инвестиција "Investexpo" у Новом Саду, ЈН бр. 123-13", или

„ОПОЗИВ ПОНУДЕ за поступак јавне набавке мале вредности за услуге: Услуге уређења штанда за Сајам инвестиција "Investexpo" у Новом Саду, ЈН бр. 123-13"

6.4. Уколико се "ИЗМЕНА ПОНУДЕ" односи на понуђену цену, **цена мора бити изражена у динарском износу, а не у процентима. У овом случају понуђач је дужан да наведе: укупну понуђену цену и позиције у којима се мења цена.** Уколико су у предмеру већ дефинисане неке цене по позицијама и укупне цене од стране наручиоца, оне не могу бити предмет корекције.

7. ПОНУЂАЧ КОЈИ ЈЕ САМОСТАЛНО ПОДНЕО ПОНУДУ НЕ МОЖЕ ИСТОВРЕМЕНО ДА УЧЕСТВУЈЕ У ЗАЈЕДНИЧКОЈ ПОНУДИ ИЛИ КАО ПОДИЗВОЂАЧ, НИТИ ДА УЧЕСТВУЈЕ У ВИШЕ ЗАЈЕДНИЧКИХ ПОНУДА

7.1. Понуђач може да поднесе само једну понуду.

7.2. Понуђач који је самостално поднео понуду не може истовремено да учествује у заједничкој понуди или као подизвођач, нити исто лице може учествовати у више заједничких понуда.

7.3. Наручилац ће одбити све понуде које су поднете супротно забрани из претходне тачке (7.2.).

8. ПОНУДА СА ПОДИЗВОЂАЧЕМ

8.1. Понуђач је дужан да уколико ангажује подизвођача, наведе у својој понуди проценат укупне вредности набавке који ће поверити подизвођачу (не може бити већи од 50%), део предмета набавке који ће извршити преко подизвођача.

8.2. Ако понуђач у понуди наведе да ће делимично извршење набавке поверити подизвођачу, уколико уговор између наручиоца и понуђача буде закључен, тај подизвођач ће бити наведен у уговору.

- 8.3. Понуђач је дужан да наручиоцу, на његов захтев, омогући приступ код подизвођача ради утврђивања испуњености услова.
 - 8.4. Наручилац може на захтев подизвођача и где природа предмета набавке то дозвољава пренети доспела потраживања директно подизвођачу, за део набавке која се извршава преко тог подизвођача. Пре доношења одлуке о преношењу доспелих потраживања директно подизвођачу наручилац ће омогућити добављачу да у року од 5 дана од дана добијања позива наручиоца приговори уколико потраживање није доспело. Добављач у потпуности одговара наручиоцу за извршење обавеза из поступка јавне набавке, односно за извршење уговорних обавеза, без обзира на број подизвођача.
 - 8.5. Добављач не може ангажовати као подизвођача лице које није навео у понуди, у супротном наручилац ће реализовати средство обезбеђења и раскинути уговор, осим ако би раскидом уговора наручилац претрпео знатну штету.
 - 8.6. У случају из тачке 8.5. наручилац је дужан да обавести организацију надлежну за заштиту конкуренције.
 - 8.7. Добављач може ангажовати као подизвођача лице које није навео у понуди, ако је на страни подизвођача након подношења понуде настала трајнија неспособност плаћања, ако то лице испуњава све услове одређене за подизвођача и уколико добије претходну сагласност наручиоца.
- 9. ЗАЈЕДНИЧКА ПОНУДА И СПОРАЗУМ КАО САСТАВНИ ДЕО ЗАЈЕДНИЧКЕ ПОНУДЕ**
- 9.1. Понуду може поднети група понуђача. Понуђачи који поднесу заједничку понуду одговарају неограничено солидарно према наручиоцу.
 - 9.2. Саставни део заједничке понуде је споразум којим се понуђачи из групе међусобно и према наручиоцу обавезују на извршење јавне набавке, а који обавезно садржи податке о:
 - 9.2.1. члану групе који ће бити носилац посла, односно који ће поднети понуду и који ће заступати групу понуђача пред наручиоцем;
 - 9.2.2. понуђачу који ће у име групе понуђача потписати уговор;
 - 9.2.3. понуђачу који ће у име групе понуђача дати средство обезбеђења;
 - 9.2.4. понуђачу који ће издати привремене односно окончане ситуације;
 - 9.2.5. рачуну на који ће бити извршено плаћање;
 - 9.2.6. обавезама сваког од понуђача из групе понуђача за извршење уговора.
- 10. ЗАХТЕВИ У ПОГЛЕДУ ТРАЖЕНОГ НАЧИНА И УСЛОВА ПЛАЋАЊА, ЕВЕНТУАЛНИХ ДРУГИХ ОКОЛНОСТИ ОД КОЈИХ ЗАВИСИ ПРИХВАТЉИВОСТ ПОНУДЕ**
- 10.1. Извршене услуге наручилац ће плаћати добављачу путем привремених и окончане ситуације – фактуре;
 - 10.2. Привремене ситуације – фактуре добављач испоставља месечно и доставља наручиоцу у 8 примерака најкасније до 5-ог у месецу за протекли месец;
 - 10.3. Привремену ситуацију – фактуру надзорни орган је дужан да овери у року од 8 дана, а наручилац да исплати у року од 45 дана по пријему ситуације од добављача;
 - 10.4. Наручилац може у оправданим случајевима да оспори исплату дела ситуације – фактуре и у том случају дужан је да неоспорени део ситуације – фактуре исплати у наведеном року;
 - 10.5. Рок важења понуде је **60** дана од дана отварања понуда;
- 11. ВАЛУТА И НАЧИН НА КОЈИ МОРА БИТИ НАВЕДЕНА И ИЗРАЖЕНА ЦЕНА У ПОНУДИ**
- 11.1. Цена у понуди се изражава **у динарима без ПДВ**. Цену је потребно изразити нумерички и текстуално, а у случају несагласности, меродавна је текстуално изражена цена;
 - 11.2. У предрачуну за услуге уређења штанда за Сајам инвестиција "Investexpo" у Новом Саду **морају бити уписане све јединичне цене, укупне цене по позицијама и укупна вредност услуга**. Понуда у којој у **предрачуну** нису уписане вредности за све јединичне цене, укупне цене по позицијама и укупна вредност услуга, биће одбијена и проглашена неприхватљивом;

11.3. Ако је у понуди исказана неуобичајено ниска цена, наручилац ће поступити у складу са чланом 92. Закона о јавним набавкама, односно тражиће образложење свих њених саставних делова које сматра меродавним. Наручилац ће понуђачу дати рок од највише 5 дана да достави тражено образложење. Уколико понуђач не достави тражено образложење у датом року, наручилац ће његову понуду одбити као неприхватљиву.

12. ПОДАЦИ О ВРСТИ, САДРЖИНИ, НАЧИНУ ПОДНОШЕЊА, ВИСИНИ И РОКОВИМА ОБЕЗБЕЂЕЊА ИСПУЊЕЊА ОБАВЕЗА ПОНУЂАЧА

12.1. СРЕДСТВО ОБЕЗБЕЂЕЊА ИСПУЊЕЊА ОБАВЕЗА У ПОСТУПКУ ЈАВНЕ НАБАВКЕ

- 12.1.1. Понуђач је у обавези да уз понуду достави средство обезбеђења испуњења обавеза у поступку јавне набавке у облику бланко соло (сопствене) менице евидентираних у регистру меница и овлашћења који води Народна банка Србије у износу од 10% (десет процената) од укупне понуђене цене. У прилогу исте доставити потврду пословне банке понуђача као доказ да је меница регистрована код Народне банке Србије.
- 12.1.2. Бланко соло (сопствена) меница, као средство обезбеђења испуњења обавеза у поступку јавне набавке у случајевима наведеним у тачки 12.1.8. треба да буде попуњена, оверена и потписана од стране одговорног лица (лице чији потпис стоји на депо картону) у складу са Одлуком о јединственом меничном бланкету („Службени гласник Републике Србије“ број 39/04 од 01.06.2004.године) и то на следећи начин: **„Издавалац сопствене менице уписује штампаним словима назив фирме, седиште, адресу, име и презиме одговорног лица, ставља печат и потпис (потпис на последњој црти испод имена и презимена уписаног штампаним словима)“**.
- 12.1.3. Поред наведеног уз меницу је потребно приложити и следеће:
- 12.1.3.1. **МЕНИЧНО ПИСМО-ОВЛАШЋЕЊЕ** за корисника попуњено на износ од 10% од понуђене цене, оверено и потписано од стране одговорног лица понуђача (**лица чији се потпис налази на депо картону**)
- 12.1.3.2. **ПОТВРДА О ПРИЈЕМУ МЕНИЦЕ** попуњена, оверена и потписана од стране одговорног лица понуђача (**лица чији се потпис налази на депо картону**)
- 12.1.3.3. **КАРТОН ДЕПОНОВАНИХ ПОТПИСА** код пословне банке понуђача, као фотокопију
- 12.1.4. Прималац менице (Наручилац) је дужан да одмах по пријему изда потврду о пријему менице.
- 12.1.5. Понуде које не садрже средство обезбеђења испуњења обавеза у поступку јавне набавке у наведеном облику, биће одбијене.
- 12.1.6. Средства обезбеђења неуспешних понуђача биће ослобођена након потписивања уговора.
- 12.1.7. Средство обезбеђења успешног понуђача биће ослобођено након потписивања Уговора и доставе средства обезбеђења испуњења уговорних обавеза.
- 12.1.8. Средство обезбеђења испуњења обавеза у поступку јавне набавке може бити наплаћено у случајевима:
- 12.1.8.1. уколико понуђач након истека рока за подношење понуде повуче или мења своју понуду;
- 12.1.8.2. у случају да изабрани понуђач након донете одлуке о додели уговора одбије да потпише уговор, или у законом одређеном року не потпише уговор о јавној набавци;
- 12.1.8.3. у случају да изабрани понуђач не достави средство обезбеђења испуњења уговорних обавеза у складу са захтевима из конкурсне документације;

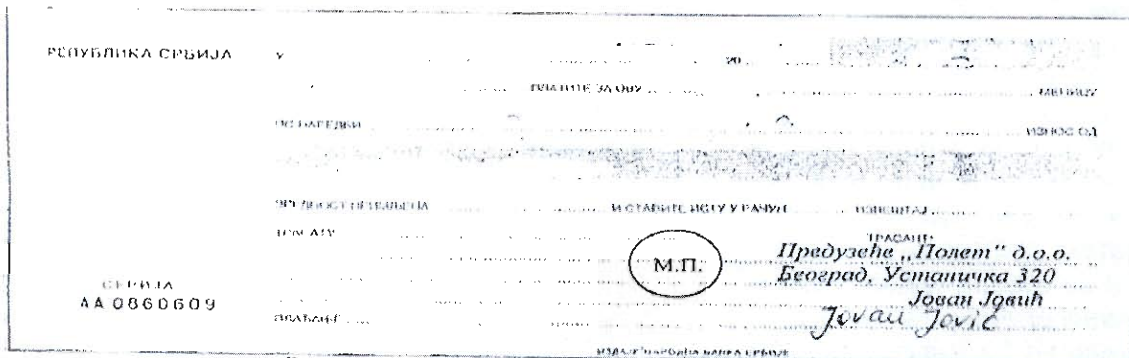

12.2. СРЕДСТВО ОБЕЗБЕЂЕЊА ИСПУЊЕЊА УГОВОРНИХ ОБАВЕЗА

- 12.2.1. Наручилац закључује уговор о јавној набавци са понуђачем којем је додељен уговор у року од осам дана од дана протекла рока за подношење захтева за заштиту права.
- 12.2.2. У року од осам дана од дана протекла рока за подношење захтева за заштиту права наручилац ће доставити потписан уговор понуђачу којем је додељен уговор и у истом року ће понуђач потписати и вратити наручиоцу предметни уговор.
- 12.2.3. Уколико понуђач којем је додељен уговор не потпише и не врати наручиоцу уговор у року од осам дана од дана протекла рока за подношење захтева за заштиту права, наручилац ће сматрати да је понуђач одустао од потписивања уговора. У том случају наручилац може да закључи уговор са првим следећим најповољнијим понуђачем. Ако је због методологије доделе пондера потребно утврдити првог следећег најповољнијег понуђача, наручилац ће поново извршити стручну оцену понуда и донети одлуку о додели уговора.
- 12.2.4. Ако наручилац не достави потписан уговор понуђачу у року од осам дана од дана протекла рока за подношење захтева за заштиту права, понуђач није дужан да потпише уговор, што се неће сматрати одустајањем од понуде и неће због тога сносити било какве последице.
- 12.2.5. Након што наручилац потпише уговор са понуђачем којем је додељен уговор, понуђач – добављач је дужан да најкасније до испостављања прве привремене ситуације – фактуре, као средство обезбеђења испуњења уговорних обавеза, достави **неопозиву банкарску гаранцију** наплативу на први позив на износ од 10% уговорене вредности, са роком важења 20 (двадесет) дана дужим од уговореног рока за извршење предметних услуга.
- 12.2.6. Наручилац ће наплатити банкарску гаранцију као средство обезбеђења испуњења уговорних обавеза у случају када добављач не извршава своје уговорне обавезе, када их не извршава у року и квалитетно.
- 12.2.7. Ако се за време трајања уговора промене рокови за извршење уговорних обавеза, важност банкарске гаранције се мора продужити.

13. ДЕФИНИСАЊЕ ПОСЕБНИХ ЗАХТЕВА, УКОЛИКО ИСТИ ПОСТОЈЕ, У ПОГЛЕДУ ЗАШТИТЕ ПОВЕРЉИВОСТИ ПОДАТАКА КОЈЕ НАРУЧИЛАЦ СТАВЉА ПОНУЂАЧИМА НА РАСПОЛАГАЊЕ, УКЉУЧУЈУЋИ И ЊИХОВЕ ПОДИЗВОЂАЧЕ

Подаци који се налазе у конкурсној документацији нису поверљиви.

14. НАЧИН ОЗНАЧАВАЊА ПОВЕРЉИВИХ ПОДАТАКА

- 14.1. Наручилац ће чувати као поверљиве све податке о понуђачима садржане у понуди који су посебним прописом утврђени као поверљиви и које је као такве понуђач означио у понуди.

- 14.2. Наручилац ће као поверљиве третирати податке у понуди који су садржани у документима који су означени као такви, односно који у горњем десном углу садрже ознаку „ПОВЕРЉИВО“, као и испод поменуте ознаке потпис одговорног лица понуђача и печат.
- 14.3. Уколико се поверљивим сматра само одређени податак садржан у документу који је достављен уз понуду, поверљив податак мора да буде обележен црвеном бојом, поред њега мора да буде наведено „ПОВЕРЉИВО“, а испод поменуте ознаке потпис одговорног лица понуђача и печат. Наручилац не одговара за поверљивост података који нису означени на поменути начин.
- 14.4. Наручилац ће одбити давање информације која би значила повреду поверљивости података добијених у понуди.
- 14.5. Неће се сматрати поверљивим цена и остали подаци из понуде који су од значаја за примену елемената критеријума и рангирање понуде.
- 14.6. Наручилац ће чувати као пословну тајну имена понуђача, као и поднете понуде, до истека рока предвиђеног за отварање понуда.

15. ДОДАТНЕ ИНФОРМАЦИЈЕ ИЛИ ПОЈАШЊЕЊА У ВЕЗИ СА ПРИПРЕМАЊЕМ ПОНУДЕ И КОМУНИКАЦИЈА У ПОСТУПКУ ЈАВНЕ НАБАВКЕ

- 15.1. Заинтересовано лице може у писаном облику, тражити од наручиоца додатне информације или појашњења у вези са припремањем понуде, најкасније пет дана пре истека рока за подношење понуде. Постављена питања потребно је означити са „Захтев за додатним информација или појашњењима - јавна набавка: Услуге уређења штанда за Сајам инвестиција "Investexpo" у Новом Саду, ЈН бр. 123-13“, која могу да се пошаљу на е-mail адресу: biljana.bozanic@zigns.rs или jasmina.obradovic@zigns.rs, или путем поште или факса.
- 15.2. Наручилац ће заинтересованом лицу у року од три дана од дана пријема захтева, послати одговор у писаном облику и истовремено ту информацију објавити на Порталу јавних набавки и на својој интернет страници.
- 15.3. Комуникација у вези са додатним информацијама, појашњењима и одговорима вршиће се на начин одређен чланом 20. Закона о јавним набавкама, а то је писаним путем, односно путем поште, електронске поште или факсом.
- 15.4. Тражење додатних информација или појашњења телефоном није дозвољено.

16. ДОДАТНА ОБЈАШЊЕЊА ОД ПОНУЂАЧА ПОСЛЕ ОТВАРАЊА ПОНУДА И КОНТРОЛА КОД ПОНУЂАЧА ОДНОСНО ЊЕГОВОГ ПОДИЗВОЂАЧА

- 16.1. Наручилац може да захтева од понуђача додатна објашњења која ће му помоћи при прегледу, вредновању и упоређивању понуда, а може да врши и контролу (увид) код понуђача односно његовог подизвођача.
- 16.2. Наручилац не може да захтева, дозволи или понуди промену елемената понуде који су од значаја за примену критеријума за доделу уговора, односно промену којом би се понуда која је неодговарајућа или неприхватљива учинила одговарајућом, односно прихватљивом.
- 16.3. Понуђач је обавезан да у примереном року који буде наведен у захтеву за додатна објашњења понуде достави одговор, у супротном ће се његова понуда одбити као неприхватљива.
- 16.4. Наручилац може, уз сагласност понуђача, да изврши исправке рачунских грешака уочених приликом разматрања понуде по окончаном поступку отварања понуда и то на следећи начин:
 - 16.4.1. Уколико постоји разлика у износу израженом бројем и словима, износ изражен словима сматраће се тачним;
 - 16.4.2. Уколико се рачунском контролом утврди грешка у укупном износу, који је добијен множењем јединичне цене и количине, меродавна је јединична цена како је наведено;
- 16.5. Комисија ће у случају рачунских грешака, поступити према горе наведеном и уз писану сагласност понуђача извршити корекцију вредности понуде.

16.6. Ако се понуђач не сагласи са исправком рачунских грешака, наручилац ће његову понуду одбити као неприхватљиву.

17. ДОДАТНО ОБЕЗБЕЂЕЊЕ ИСПУЊЕЊА УГОВОРНИХ ОБАВЕЗА – ВАЖИ САМО ЗА ПОНУЂАЧЕ КОЈИ СЕ НАЛАЗЕ НА СПИСКУ НЕГАТИВНИХ РЕФЕРЕНЦИ

- 17.1. Управа за јавне набавке води списак негативних референци који објављује на Порталу јавних набавки.
- 17.2. Поред назива понуђача, односно добављача у списак негативних референци, уписује се доказ негативне референце, наручилац који је доставио доказ, предмет јавне набавке за коју је добио негативну референцу са ознаком из општег речника набавке, и датум утврђивања и важења негативне референце.
- 17.3. Наручилац ће понуду понуђача који је на списку негативних референци одбити као неприхватљиву ако је предмет јавне набавке истоврстан предмету за који је понуђач добио негативну референцу.
- 17.4. Ако предмет јавне набавке није истоврстан предмету за који је понуђач добио негативну референцу, наручилац ће захтевати уместо средства обезбеђења које је тражено у тачки 12.2. **додатно обезбеђење испуњења уговорних обавеза** у облику **неопозиве банкарске гаранције** наплативе на први позив на износ од 15% уговорене вредности без ПДВ, са роком важења 20 (двадесет) дана дужим од уговореног рока за извршење предметних услуга, уколико уговор буде закључен са тим понуђачем.
- 17.5. Додатно обезбеђење испуњења уговорних обавеза понуђач доставља након потписивања уговора, а најкасније до испостављања прве привремене ситуације – фактуре.
- 17.6. Наручилац ће наплатити банкарску гаранцију као додатно средство обезбеђења испуњења уговорних обавеза у случају када добављач не извршава своје уговорне обавезе, када их не извршава у року и квалитетно.
- 17.7. Ако се за време трајања уговора промене рокови за извршење уговорних обавеза, важност банкарске гаранције се мора продужити.

18. ВРСТА КРИТЕРИЈУМА И ЕЛЕМЕНТИ КРИТЕРИЈУМА НА ОСНОВУ КОЈИХ СЕ ДОДЕЉУЈЕ УГОВОР

Критеријум за оцењивање понуда је **најнижа понуђена цена**.

19. ЕЛЕМЕНТИ КРИТЕРИЈУМА НА ОСНОВУ КОЈИХ ЋЕ НАРУЧИЛАЦ ИЗВРШИТИ ДОДЕЛУ УГОВОРА У СИТУАЦИЈИ КАДА ПОСТОЈЕ ДВЕ ИЛИ ВИШЕ ПОНУДА СА ИСТОМ ПОНУЂЕНОМ ЦЕНОМ

- 19.1. У случају да две или више понуда имају исту најнижу понуђену цену, наручилац ће позвати понуђаче чије су понуде са истом најнижом понуђеном ценом и најповољнију понуду изабрати жребом.
- 19.2. Поступак избора најповољније понуде путем жреба ће се обавити на следећи начин:
 - 19.2.1. Наручилац ће упутити позив понуђачима чије су понуде са истом најнижом понуђеном ценом да присуствују поступку жребања;
 - 19.2.2. Поступак жребања водиће председник Комисије и биће обављен у просторијама Јавног предузећа „Завод за изградњу града“ у Новом Саду;
 - 19.2.3. Комисија ће водити записник о поступку жребања;
 - 19.2.4. Комисија ће припремити посуду и куглице у којима ће бити папирићи са називима понуђача чије су понуде са истом најнижом понуђеном ценом;
 - 19.2.5. Жребање ће бити обављено тако што ће председник комисије извршити извлачење једне куглице, извадити папирић из исте и прочитати назив понуђача којем ће Наручилац доделити уговор.

20. ОБАВЕЗЕ ПОНУЂАЧА КОЈЕ ПРОИЗИЛАЗЕ ИЗ ВАЖЕЊИХ ПРОПИСА О ЗАШТИТИ НА РАДУ, ЗАПОШЉАВАЊУ И УСЛОВИМА РАДА, ЗАШТИТИ ЖИВОТНЕ СРЕДИНЕ, КАО И ДА ПОНУЂАЧ ГАРАНТУЈЕ ДА ЈЕ ИМАЛАЦ ПРАВА ИНТЕЛЕКТУАЛНЕ СВОЈИНЕ

- 20.1. Понуђач је дужан да при састављању своје понуде поштује обавезе које произилазе из важећих прописа о заштити на раду, запошљавању и условима рада и заштити животне средине. Образац изјаве је дат у конкурсној документацији.
- 20.2. Понуђач гарантује да је ималац права интелектуалне својине.

21. НАКНАДА ЗА КОРИШЋЕЊЕ ПАТЕНАТА И ОДГОВОРНОСТ ЗА ПОВРЕДУ ЗАШТИЋЕНИХ ПРАВА ИНТЕЛЕКТУАЛНЕ СВОЈИНЕ ТРЕЋИХ ЛИЦА

Накнаду за коришћење патената, као и одговорност за повреду заштићених права интелектуалне својине трећих лица, сноси понуђач.

22. ЗАХТЕВ ЗА ЗАШТИТУ ПРАВА ПОНУЂАЧА

- 22.1. Захтев за заштиту права подноси се Републичкој комисији, а предаје наручиоцу.
- 22.2. Захтев за заштиту права којим се оспорава врста поступка, садржина позива за подношење понуда или конкурсне документације сматраће се благовременим ако је примљен од стране наручиоца најкасније три дана пре истека рока за подношење понуда, без обзира на начин достављања. У том случају долази до застоја рока за подношење понуда.
- 22.3. После доношења одлуке о додели уговора и одлуке о обустави поступка, рок за подношење захтева за заштиту права је пет дана од дана пријема одлуке.
- 22.4. Ако је у истом поступку јавне набавке поново поднет захтев за заштиту права од стране истог подносиоца захтева, у том захтеву се не могу оспоравати радње наручиоца за које је подносилац захтева знао или могао знати приликом подношења претходног захтева.
- 22.5. О поднетом захтеву за заштиту права наручилац обавештава све учеснике у поступку јавне набавке, односно објављује обавештење о поднетом захтеву на Порталу јавних набавки, најкасније у року од два дана од дана пријема захтева за заштиту права.
- 22.6. Захтев за заштиту права задржава даље активности наручиоца у поступку јавне набавке до доношења одлуке о поднетом захтеву за заштиту права, осим ако Републичка комисија на предлог наручиоца не одлучи другачије.
- 22.7. Ако је захтев за заштиту права поднет након закључења уговора у складу са чланом 112. став 2. тачка 5. Закона о јавним набавкама, наручилац не може извршити уговор о јавној набавци до доношења одлуке о поднетом захтеву за заштиту права, осим ако Републичка комисија на предлог наручиоца не одлучи другачије.
- 22.8. Подносилац захтева је дужан да на рачун буџета Републике Србије уплати таксу у износу од 40.000,00 динара на број жиро рачуна: 840-742221843-57, шифра плаћања: 253, позив на број 97 50-016, сврха уплате: Републичка административна такса са назнаком јавне набавке на коју се односи (редни број јавне набавке), корисник: буџет Републике Србије.

23. ЗАКЉУЧЕЊЕ УГОВОРА О ЈАВНОЈ НАБАВЦИ

- 23.1. Уговор ће бити закључен у року од осам дана од истека рока за подношење захтева за заштиту права из члана 149. Закона о јавним набавкама
- 23.2. Уколико у року за подношење понуда пристигне само једна понуда и та понуда буде прихватљива, наручилац може сходно члану 112. став 2. тачка 5. Закона о јавним набавкама, закључити уговор са понуђачем у року од три дана од дана када понуђач прими одлуку о додели уговора.

УСЛОВИ ЗА УЧЕШЋЕ У ПОСТУПКУ ЈАВНЕ НАБАВКЕ ИЗ ЧЛ. 75. И 76. ЗАКОНА О ЈАВНИМ НАБАВКАМА И УПУТСТВО КАКО СЕ ДОКАЗУЈЕ ИСПУЊЕНОСТ ТИХ УСЛОВА

А. ОБАВЕЗНИ УСЛОВИ из члана 75. Закона о јавним набавкама („Службени гласник РС“, број 124/12)

Понуђач, подизвођач и сваки члан групе мора да испуни следеће услове:

- 1) да је регистрован код надлежног органа, односно уписан у одговарајући регистар;
- 2) да он и његов законски заступник није осуђиван за неко од кривичних дела као члан организоване криминалне групе, да није осуђиван за кривична дела против привреде, кривична дела против животне средине, кривично дело примања или давања мита, кривично дело преваре;
- 3) да му није изречена мера забране обављања делатности, која је на снази у време објављивања односно слања позива за подношење понуда;
- 4) да је измирио доспеле порезе, доприносе и друге јавне дажбине у складу са прописима Републике Србије или стране државе када има седиште на њеној територији.

ДОКАЗ: ИЗЈАВА (образац број 1)

НАПОМЕНЕ:

А.а. Испуњеност **обавезних** услова (А.1) до А.4)) доказује се **ИЗЈАВОМ** у складу са чланом 77. став 4. Закона о јавним набавкама („Службени гласник РС“, број 124/12) и Правилником о обавезним елементима конкурсне документације у поступцима јавних набавки и начину доказивања испуњености услова;

А.б. У случају да понуду подноси група понуђача, изјаву доставити за сваког учесника из групе;

А.в. У случају да понуђач подноси понуду са подизвођачем, изјаву доставити за понуђача и за подизвођача (ако је више подизвођача доставити за сваког од њих)

ДОПУНСКЕ НАПОМЕНЕ:

6. ПОНУДА ПОНУЂАЧА КОЈИ НЕ ДОКАЖЕ ДА ИСПУЊАВА НАВЕДЕНЕ ОБАВЕЗНЕ УСЛОВЕ ИЗ ТАЧАКА 1. ДО 4. ОВОГ ОБРАСЦА, БИЋЕ ОДБИЈЕНА КАО НЕПРИХВАТЉИВА.

7. ДРУГИ ДОКАЗИ И ОБРАСЦИ које понуђач мора да достави у понуди су дати у тачки 3.1. Упутства понуђачима како да сачине понуду (страна 5-6 конк. док.).

8. ДОКАЗИ КОЈЕ ПОНУЂАЧИ НЕ МОРАЈУ ДА ДОСТАВЕ:

8.1. Наручилац неће одбити понуду као неприхватљиву, уколико не садржи доказ одређен конкурсном документацијом, ако понуђач наведе у понуди интернет страницу на којој су подаци који су тражени у оквиру услова јавно доступни.

9. ФОРМА ДОКАЗА

9.1. Докази о испуњености услова могу се достављати у неоввереним копијама.

10. СТРАНИ ПОНУЂАЧИ

10.1. Ако се у држави у којој понуђач има седиште не издају тражени докази, понуђач може, уместо доказа, приложити своју писану изјаву, дату под кривичном и материјалном одговорношћу оверену пред судским или управним органом, јавним бележником или другим надлежним органом те државе.

10.2. Ако понуђач има седиште у другој држави, наручилац може да провери да ли су документи којима понуђач доказује испуњеност тражених услова издати од стране надлежних органа те државе.

11. ПРОМЕНЕ

11.1. Понуђач, односно добављач је дужан да без одлагања писмено обавести наручиоца о било којој промени у вези са испуњеношћу услова из поступка јавне набавке, која наступи до доношења одлуке, односно закључења уговора, односно током важења уговора о јавној набавци и да је документује на прописани начин.

Образац 1.

У складу са чланом 77. став 4. Закона о јавним набавкама („Службени гласник РС“, број 124/12) и Правилником о обавезним елементима конкурсне документације у поступцима јавних набавки и начину доказивања испуњености услова, дајемо

ИЗЈАВУ

О ИСПУЊАВАЊУ ОБАВЕЗНИХ УСЛОВА ЗА УЧЕШЋЕ У ПОСТУПКУ ЈАВНЕ
НАБАВКЕ МАЛЕ ВРЕДНОСТИ ЗА УСЛУГЕ УРЕЂЕЊА ШТАНДА ЗА САЈАМ ИНВЕСТИЦИЈА
"INVESTEXPO" У НОВОМ САДУ
(редни број јавне набавке: 123-13)

- а) ПОНУЂАЧ
- б) ЧЛАН ГРУПЕ
- в) ПОДИЗВОЂАЧ

(назив/пословно име, улица и број, седиште, ПИБ и матични број)

Изјављујемо под пуном материјалном и кривичном одговорношћу, да испуњавамо све доле наведене обавезне услове за учешће у поступку јавне набавке мале вредности за **услуге уређења штанда за Сајам инвестиција "Investexpo" у Новом Саду** (редни број јавне набавке: **123-13**), прописане чланом 75. Закона о јавним набавкама („Службени гласник РС“, број 124/12), наведене у тачкама А.1) до А.4) на страни **13** конкурсне документације и то:

- 1) да смо регистровани код надлежног органа, односно уписани у одговарајући регистар;
- 2) да понуђач (правно лице) и његов законски заступник нису осуђивани за неко од кривичних дела као члан организоване криминалне групе, да није осуђиван за кривична дела против привреде, кривична дела против животне средине, кривично дело примања или давања мита, кривично дело преваре;
- 3) да понуђачу није изречена мера забране обављања делатности, која је на снази у време објављивања односно слања позива за подношење понуда;
- 4) да је измирио доспеле порезе, доприносе и друге јавне дажбине у складу са прописима Републике Србије или стране државе када има седиште на њеној територији;

Изјава се даје ради учешћа у поступку јавне набавке мале вредности за **услуге уређења штанда за Сајам инвестиција "Investexpo" у Новом Саду** (редни број јавне набавке: **123-13**) и у друге сврхе се не може употребити.

У случају потребе, а на захтев Наручиоца, доставићемо на увид оригинале или оверене копије доказа који потврђују ову изјаву.

Дана, _____

(потпис одговорног лица)

М.П.

НАПОМЕНЕ:

- Заокружити под а), б) или в), зависно од тога да ли изјаву даје понуђач, члан групе или подизвођач;
- У случају да понуду подноси група понуђача, изјаву доставити за сваког учесника из групе;
- У случају да понуђач подноси понуду са подизвођачем, изјаву доставити за понуђача и за подизвођача (ако је више подизвођача доставити за сваког од њих)
- Понуђач, односно добављач је дужан да без одлагања писмено обавести наручиоца о било којој промени у вези са испуњеношћу горе наведених обавезних услова, која наступи до доношења одлуке, односно закључења уговора, односно током важења уговора о јавној набавци и да је документује на прописани начин;

Образац 2.

ОБРАЗАЦ СТРУКТУРЕ ЦЕНЕ СА УПУТСТВОМ КАКО ДА СЕ ПОПУНИ

1. Укупна цена (без ПДВ) _____ динара
2. Стопа ПДВ _____ %
3. Износ ПДВ на укупну цену _____ динара
4. Укупна цена (са ПДВ) _____ динара
5. Трошкови материјала укупно (без ПДВ) _____ динара

Дана, _____

П О Н У Ћ А Ч

МП

УПУСТВО КАКО ДА СЕ ПОПУНИ ОБРАЗАЦ СТРУКТУРЕ ЦЕНЕ

- Образац структуре цене понуђачи попуњавају према следећем упутству:
- Под тачком 1. понуђачи уписују укупну цену без ПДВ;
 - Под тачком 2. уписује се стопа ПДВ у процентима;
 - Под тачком 3. уписује се износ ПДВ на укупну цену;
 - Под тачком 4. понуђачи уписују укупну цену са ПДВ;
 - Под тачком 5. уписују се трошкови материјала у укупној цени без износа ПДВ;

Образац 3.

ОБРАЗАЦ ТРОШКОВА ПРИПРЕМЕ ПОНУДЕ

У овом обрасцу понуђач може да исказе трошкове припреме понуде који се састоје од трошкова прибављања средства обезбеђења.

	Врста трошкова	Износ трошкова
1.		
2.		
3.		
4.		
5.		
6.		

Ако поступак јавне набавке буде обустављен из разлога који су на страни наручиоца, наручилац је, сходно члану 88. став 3. ЗЈН-а, дужан да понуђачу надокнади трошкове прибављања средства обезбеђења, под условом да је понуђач тражио накнаду тих трошкова у својој понуди.

Наручилац задржава право да изврши контролу исказаних трошкова увидом у фактуре и друге релевантне доказе.

Датум

М. П.

Понуђач

ОБРАЗАЦ ИЗЈАВЕ О НЕЗАВИСНОЈ ПОНУДИ

На основу члана 26. Закона о јавним набавкама

(навести назив и адресу понуђача)

даје следећу изјаву:

ИЗЈАВА

Под пуном материјалном и кривичном одговорношћу ПОТВРЂУЈЕМ да сам понуду у поступку јавне набавке услуга за уређење штанда за Сајам инвестиција "Investexpo" у Новом Саду (редни број јавне набавке: **123-13**) поднео независно, без договора са другим понуђачима или заинтересованим лицима.

Датум

М. П.

Понуђач

НАПОМЕНЕ:

- а) **Уколико понуду подноси група понуђача**, Изјава мора бити потписана од стране одговорног лица сваког понуђача из групе понуђача и оверена печатом.
- б) У случају постојања основане сумње у истинитост изјаве о независној понуди, наручилац ће одмах обавестити организацију надлежну за заштиту конкуренције. Организација надлежна за заштиту конкуренције, може понуђачу, односно заинтересованом лицу изрећи меру забране учешћа у поступку јавне набавке ако утврди да је понуђач, односно заинтересовано лице повредило конкуренцију у поступку јавне набавке у смислу закона којим се уређује заштита конкуренције. Мера забране учешћа у поступку јавне набавке може трајати до две године. Повреда конкуренције представља негативну референцу, у смислу члана 82. став 1. тачка 2. Закона.

Образац 5.

**ОБРАЗАЦ ИЗЈАВЕ О ОБАВЕЗАМА ПОНУЂАЧА НА ОСНОВУ
ЧЛ. 75. СТАВ 2. ЗЈН-А**

У вези члана 75. став 2. Закона о јавним набавкама, као заступник понуђача дајем следећу

ИЗЈАВУ

Понуђач:

_____ (навести назив и адресу понуђача)

при састављању своје понуде у поступку јавне набавке услуга за уређење штанда за Сајам инвестиција "Investexpo" у Новом Саду (редни број јавне набавке: **123-13**), поштовао је обавезе које произлазе из важећих прописа о заштити на раду, запошљавању и условима рада, заштити животне средине и гарантујем да је ималац права интелектуалне својине.

Датум

М. П.

Понуђач

НАПОМЕНА:

а) Уколико понуду подноси група понуђача, Изјава мора бити потписана од стране одговорног лица сваког понуђача из групе понуђача и оверена печатом.

Образац 6.**ОБРАЗАЦ СИТУАЦИЈЕ ЗА ИЗВРШЕНЕ УСЛУГЕ**

НАЗИВ ДОБАВЉАЧА

Место:

Адреса

Текући рачун:

Код банке:

НАЗИВ НАРУЧИОЦА/ИНВЕСТИТОРА

Адреса:

Порески идентификациони број:

Матични број:

Шифра делатности:

Датум издавања ситуације:

Место издавања ситуације:

Текући рачун:

Порески идентификациони број:

Матични број:

Шифра делатности:

ПРИВРЕМЕНА/ОКОНЧАНА СИТУАЦИЈА БР. _____

За услуге по уговору (навести предмет уговора): _____

Наш број: _____ од _____ године.

Број наручиоца: _____ од _____ године, на износ: _____ дин.

1. ОБРАЧУН ИЗВРШЕНИХ УСЛУГА

Укупна вредност извршених услуга _____ дин.

Укупна вредност разлике у цени _____ дин.

Обрачунате услуге по претходним ситуацијама _____ дин.

Обрачуната разлика у цени по претходним ситуацијама _____ дин.

Обрачунат аванс по претходним ситуацијама _____ дин.

Вредност извршених услуга по овој ситуацији _____ дин.

Разлика у цени по овој ситуацији _____ дин.

Обрачунат аванс по овој ситуацији _____ дин.

Непредвиђене и накнадне услуге _____ дин.

2. ОБРАЧУН ПДВ

ПДВ за укупну вредност извршених услуга _____ дин.

Обрачунат ПДВ по претходним ситуацијама _____ дин.

Обрачунат ПДВ за аванс по претходним ситуацијама _____ дин.

Обрачунат ПДВ по овој ситуацији _____ дин.

Обрачунат ПДВ за аванс по овој ситуацији _____ дин.

УКУПНО ЗА НАПЛАТУ (услуге+разлика у цени+ПДВ) _____ дин.

Обрачун сачинио:

име и презиме

Одговорни извођач радова

име, презиме и печат

Надзорни орган

Директор

име, презиме, печат

ОБРАЧУН ИЗВРШЕНИХ УСЛУГА ПО ПРЕДМЕТНОЈ СИТУАЦИЈИ

Навести позиције по предрачуну:

укупно (дин)

СВЕУКУПНО:

_____ дин.

РЕКАПИТУЛАЦИЈА

1. Извршене услуге

Укупно:

_____ дин.

2. Непредвиђене и накнадне услуге

_____ дин.

3. Исходовање претходних услова и
коначних сагласности

_____ дин.

(за позицију 3 у рекапитулацији, наручилац ће понуђачу вршити исплату стварних трошкова на основу фактуре (коју треба приложити уз испостављену ситуацију), издате од стране надлежних институција за претходне услове и коначне сагласности)

4. Разлика у цени

_____ дин.

5. Обрачун ПДВ

_____ дин.

СВЕУКУПНО:

_____ дин.

НАПОМЕНА:

Понуђач није дужан да попуни и овери наведени образац!



Број:
Датум:

УГОВОР

ЗА УСЛУГЕ УРЕЂЕЊА ШТАНДА ЗА САЈАМ ИНВЕСТИЦИЈА "INVESTEXPO" У НОВОМ САДУ у поступку јавне набавке мале вредности

Сачињен на основу Програма уређивања грађевинског земљишта за год. број објекта, број активности, економска класификација, редни број јавне набавке и Одлуке број од године, између:

1. ЈП "ЗАВОД ЗА ИЗГРАДЊУ ГРАДА" у Новом Саду, Стевана Брановачког бр. 3, матични број:....., ПИБ:, кога заступа директор Горан Вишњић, (у даљем тексту: Наручилац) са једне стране и

2., матични број:....., ПИБ:, кога заступа директор (у даљем тексту: Извршилац) са друге стране

ПРЕДМЕТ УГОВОРА

Члан 1

Наручилац уступа, а извршилац преузима извршење услуге уређења штанда за Сајам инвестиција "Investexpo" у Новом Саду, у складу са понудом извршиоца број од године, предрачуном и конкурсном документацијом који чине саставни део овог уговора.

ВРЕДНОСТ УСЛУГА

Члан 2

Уговорне стране сагласно констатују да вредност услуга из члана 1. овог уговора износи динара (словима: и/100), да ПДВ (од 20 % процената) износи (словима: и ... /100), што укупно износи динара (словима: и ... /100).

Члан 3

Вредност услуге је фиксна и не може се мењати. Изузетно, извршилац има право на разлику у цени, уколико је индекс потрошачких цена, према подацима Републичког завода за статистику већи од 5%.

Извршилац може захтевати само разлику у цени која прелази 5%.

Када дан увођења извршиоца у посао наступи након истека опције понуде, као базни датум за утврђивање промене у цени узима се датум истека опције понуде.

Члан 4

Евентуална разлика у цени из члана 3. овог Уговора обрачунава се привременим/окончаним рачуном/фактуром .

Члан 5

Уколико се у току реализације овог уговора појаве вишкови или мањкови услуга у односу на утврђени предмер услуга, исплата тих услуга извршиће се у складу са овим уговором по понуђеним јединичним ценама под условом да вишкови и мањкови услуга не прелазе укупно уговорени износ.

Извршилац је дужан да уз привремену/окончану ситуацију (рачун) достави спецификацију свих услуга из става 1. овог члана, коју треба да овери надзорни орган наручиоца.

Уколико се у току реализације овог уговора појаве додатне услуге преко уговореног износа, оне ће бити предмет посебног уговора.

Исплата услуга из става 3. овог члана, извршиће се на основу уговора о додатним услугама. Коначан обрачун услуга, вршиће се након техничке контроле главног пројекта из члана 1. овог уговора.

РОК ИЗВРШЕЊА УСЛУГА

Члан 6

Почетак вршења услуга је одмах након пријема писаног налога од стране надзорног органа наручиоца.

Рок извршења услуге је календарских дана.

ОБАВЕЗЕ ИЗВРШИОЦА

Члан 7

Извршилац се обавезује да услуге из члана 1. овог Уговора изврши квалитетно и у року у складу са понудом и конкурсном документацијом, те у складу са важећим техничким прописима и стандардима за ову врсту услуга.

Члан 8

Извршилац је обавезан да од наручиоца затражи писану сагласност за сва евентуална одступања од уговорених услуга.

Члан 9

У случају подношења заједничке понуде, сви учесници су солидарни и појединачно одговорни према наручиоцу за извршење целог уговора у складу са његовим условима.

Члан 10

Обавезује се извршилац да Наручиоцу, након потписивања уговора а најкасније до испостављања прве фактуре/рачуна, као гаранцију за добро извршење посла, достави неопозиву банкарску гаранцију наплативу на први позив на износ од 10% уговорене вредности, са роком важења 20 (двадесет) дана дужим од уговореног рока из члана 6. овог уговора.

Уколико извршилац не достави гаранцију из става 1 овог члана, то ће бити раскидни услов за овај уговор.

ОБАВЕЗЕ НАРУЧИОЦА

Члан 11

Извршене услуге наручилац ће плаћати извршиоцу путем испостављених рачуна /фактура.

Извршилац рачуне испоставља месечно и доставља наручиоцу у 8 примерака најкасније до 5-ог у месецу за протекли месец.

Примљену фактуру/рачун надзорни орган дужан је да овери у року од 8 дана, а наручилац да исплати у року од 45 дана по пријему рачуна од извршиоца.

Наручилац може у оправданим случајевима да оспори исплату дела рачуна/фактуре и у том случају дужан је да неоспорени део рачуна исплати у наведеном року.

Члан 12

Наручилац задржава право да смањи уговорени обим услуга, о чему је дужан да у писаној форми извести извршиоца.

У случају када се смањи уговорени обим послова на захтев наручиоца, плаћање извршених услуга извршиће се сразмерно њиховом обиму.

УГОВОРНА КАЗНА И НАКНАДА ШТЕТЕ

Члан 13

Ако извршилац прекорачи рок за извршење услуга својом кривицом, дужан је да за сваки дан закашњења плати наручиоцу уговорну казну у износу од 0,5 % (процентата) од укупне

вредности уговорених услуга, с тим да износ тако одређене уговорне казне не може бити већи од 10% (процентата) укупно уговорене цене услуга.

Делимично извршење или испоруке уговорених услуга у предвиђеном року не искључује обавезу плаћања уговорне казне.

Члан 14

Ако је наручилац због закашњења извршиоца у вршењу услуге претрпео штету која је већа од износа уговорне казне, може уместо уговорне казне захтевати накнаду штете, односно поред уговорне казне може захтевати и разлику до пуног износа претрпљене штете.

ОПШТЕ ОДРЕДБЕ

Члан 15

Прилози овог уговора који чине његов саставни део јесу:

1. Понуда бр..... одгодине
2. предрачун
3. технички опис услуга и
4. остала документа која чине понуду и конкурсну документацију

Члан 16

Овај уговор ступа на снагу даном потписивања.

Члан 17

Наручилац и извршилац споразумели су се да све спорове који проистекну из овог Уговора првенствено решавају међусобним договором, уколико се спор не реши споразумно, уговара се надлежност суда у Новом Саду.

Члан 18

Уговор је сачињен у 10 (десет) истоветних примерака од којих се 4 (четири) примерка налази код Извршиоца, а 6 (шест) код Наручиоца.

за ИЗВРШИОЦА
директор

за НАРУЧИОЦА
директор

.....

.....

Горан Вишњић

НАПОМЕНА: овај модел уговора представља садржину уговора који ће бити закључен са изабараним понуђачем. Уколико изабрани понуђач, након што му је додељен уговор, без оправданих разлога одбије да закључи уговор наручилац ће Управи за ЈН доставити негативну референцу тј. исправу о реализованом средству обезбеђења испуњења обавеза у поступку јавне набавке.

Образац бр. 7 (ОБРАЗАЦ ПОНУДЕ)

ПОНУДА број _____ од _____ године за јавну набавку мале вредности за:
Услуге уређења штанда за Сајам инвестиција "Investexpo" у Новом Саду
(редни број јавне набавке: 123-13)

1. Назив понуђача _____
2. Адреса понуђача _____
3. Матични број понуђача _____
4. Порески идентификациони број понуђача (ПИБ) _____
5. Особа за контакт _____
6. e-mail понуђача _____
7. Телефон/факс понуђача _____
8. Број рачуна понуђача и назив банке _____
9. Одговорно лице за потписивање уговора _____

Понуду дајем (заокружити и уписати податке):

а) самостално

б) са учесницима у заједничкој понуди (ТАБЕЛА 1.):

1)	Назив учесника у заједничкој понуди:	
	Адреса:	
	Матични број:	
	Порески идентификациони број:	
	Име особе за контакт:	

2)	Назив учесника у заједничкој понуди:	
	Адреса:	
	Матични број:	
	Порески идентификациони број:	
	Име особе за контакт:	

в) са подизвођачима (ТАБЕЛА 2.):

1)	Назив подизвођача:	
	Адреса:	
	Матични број:	
	Порески идентификациони број:	
	Име особе за контакт:	
	Процент укупне вредности набавке који ће извршити подизвођач:	
	Део предмета набавке који ће извршити подизвођач:	

Нудимо да услуге уређења штанда за Сајам инвестиција "Investexpo" у Новом Саду извршимо за укупан износ од:

_____ динара (без ПДВ)

(и словима _____ динара)

Нудимо рок за извршење услуга: кал. дана (максимални рок је 4 кал. дана!)

Рок важења понуде је 60 дана од дана отварања понуда.

Датум

М. П.

Понуђач

М. П.

Подизвођач

НАПОМЕНЕ:

1. Образац понуде је потребно попунити
2. проценат укупне вредности набавке који ће бити поверен свим подизвођачима не може бити већи од 50%
3. Уколико има више подизвођача или учесника у заједничкој понуди него што има места у табелама 1. и 2., потребно је копирати наведене табеле и попунити податке за све подизвођаче или учеснике у заједничкој понуди.
4. Уколико група понуђача подноси заједничку понуду, податке о понуђачу треба са својим подацима да попуни носилац посла, док податке о осталим учесницима у заједничкој понуди треба навести у табели 1. овог обрасца.
5. Уколико понуђачи подnose заједничку понуду, група понуђача може да се определи да образац понуде потписују и печатом оверавају сви понуђачи из групе понуђача или група понуђача може да овласти једног понуђача из групе понуђача из групе који ће потписати и печатом оверити образац понуде.
6. Уколико понуђачи подnose заједничку понуду, понуђач ће као саставни део понуде приложити и споразум, којим се понуђачи из групе међусобно и према наручиоцу обавезују на извршење јавне набавке, а који обавезно садржи податке из члана 81. Закона о јавним набавкама
7. Уколико понуђач подноси понуду са подизвођачем(има), овај образац потписују и оверавају печатом понуђач и подизвођач(и)

Образац 8.

ПОТВРДА О ПРИЈЕМУ МЕНИЦЕ

Јавно предузеће „Завод за изградњу града“ у Новом Саду, Улица Стевана Брановачког број 3, потврђује пријем бланко соло менице без протеста издате од стране дужника - правног лица:

Меница из серије: _____

као средство обезбеђења испуњења обавеза у поступку јавне набавке за

Услуге уређења штанда за Сајам инвестиција "Investexpo" у Новом Саду

Дужник – правно лице: _____

Седиште и адреса: _____

Порески идентификациони број: _____

Текући рачун: _____

Код банке: _____

Дана: _____

У месту: _____

Меницу предао:
(Дужник – правно лице)

Меницу примио:
ЈП „Завод за изградњу града“
у Новом Саду

М.П. _____

М.П. _____

Образац 9.

На основу Закона о меници

ДУЖНИК: _____

издаје:

**МЕНИЧНО ПИСМО – ОВЛАШЋЕЊЕ
ЗА КОРИСНИКА БЛАНКО, СОЛО МЕНИЦА**

КОРИСНИК (Поверилац): Јавно предузеће "Завод за изградњу града" у Новом Саду, Улица Стевана Брановачког број 3.

Предајемо вам бланко соло меницу, без протеста из серије _____ и овлашћујемо Јавно предузеће „Завод за изградњу града“ у Новом Саду, Улица Стевана Брановачког број 3, као Повериоца да предату меницу, може попунити на износ до _____ динара и безусловно и неопозиво, без протеста и трошкова, вансудски преко банке дужника изврши наплату издавањем налога за наплату на терет рачуна Дужника, а у корист рачуна Повериоца, а на име средства обезбеђења испуњења обавеза у поступку јавне набавке за

Услуге уређења штанда за Сајам инвестиција "Investexpro" у Новом Саду

Меница је важећа и у случају да у току трајања или након доспећа наплате дође до промене лица овлашћених за располагање средствима на текућем рачуну Дужника, статусних промена код Дужника, оснивања нових правних субјеката од стране Дужника и др.

Датум издавања овлашћења

Дужник-издавалац менице
(пун назив, адреса, потпис и печат)

М.П. _____

ПРЕДМЕР УСЛУГА

30/45

УСЛУГЕ УРЕЂЕЊА ШТАНДА ЗА САЈАМ ИНВЕСТИЦИЈА

СПЕЦИФИКАЦИЈА	ЈЕД. МЕРЕ	КОЛИЧИНА	ЈЕДИНИЧНА ЦЕНА	ИЗНОС ДИНАРА
ПОС 1				
КОНСТРУКЦИЈА ПОДИЈУМА				
<p>1. Набавка, израда и демонтажа дрвене потконструкције (роштиљ) за подијум штанда од штафли $b/h=8/5\text{cm}$, на осовинском размаку од 60cm, на бетонској подлози. Обрачун по m^2 површине подијума штанда (димензије подијума: површина $11\text{m}\times 12\text{m}$, висина $h=10\text{cm}$). При давању понуде (формирању цене) за ову позицију, узети у обзир да инвеститор поседује одређену количину материјала (штафле $b/h=8/5\text{cm}$, дужине од 3m, укупно око 50 комада) коју је потребно искористити (видети графички прилог бр.1). Демонтажа подразумева и транспорт - одвожење са сајма до складишта инвеститора (удаљност око 3,5km).</p>	m2	135,00		
<p>2. Набавка, израда и демонтажа пода од дрвених плоча, дебљине $d=18\text{mm}$ (универ) преко дрвене роштиљ конструкције подијума. Додатно прекрити фронтоне подијума (висина подијума $h=10\text{cm}$. Обрачун по m^2 површине подијума штанда. При давању понуде (формирању цене) за ову позицију, узети у обзир да инвеститор поседује одређену количину материјала - универ плоче дебљине $d=18\text{mm}$, (димензије $207\text{cm}\times 275\text{cm}$ око 19 комада, и димензије $170\text{cm}\times 275\text{cm}$ око 4 комада), коју је потребно искористити (видети графички прилог бр.1). Демонтажа подразумева и транспорт - одвожење са сајма до складишта инвеститора (удаљност око 3,5km).</p>	m2	140,00		
<p>3. Опшивање по обиму подијума штанда алуминијумским лајснама $l=46\text{m}$.</p>	m	46,00		
<p>4. Репарација постојећег грађ. материјала (дрвених плоча од иверице) што подразумева опсецање постојећих плоча по обиму (од 10-15cm) како би се одстранила оштећена места настала услед претходне демонтаже.</p>	пауш.			
УКУПНО ПОС 1				

УСЛУГЕ УРЕЂЕЊА ШТАНДА ЗА САЈАМ ИНВЕСТИЦИЈА				
СПЕЦИФИКАЦИЈА	ЈЕД. МЕРЕ	КОЛИЧИНА	ЈЕДИНИЧНА ЦЕНА	ИЗНОС ДИНАРА
ПОС 2				
ОРТОФОТО НА ПОДИЈУМУ				
1. Колор штампа према идејном решењу инвеститора (ортофото Града Новог Сада са маркерима - означеним локацијама и инвестицијама) на самолепљивој ПВЦ фолији са пластификацијом (због ходања по подлози) и лепљење фолије на подне плоче (део подијума штанда димензије 8,85mх11m, према графичком прилогу бр. 7). Обрачун по m ² површине дела подијума штанда који се покрива ортофотом.	m ²	100,00		
2. Припрема за штампу на самолепљивој фолији.	пауш.			
УКУПНО ПОС 2				
ПОС 3				
ТЕПИХ ТРАВА НА ПОДИЈУМУ				
1. Набавка и уградња тепих траве (зелене боје, винаина влакна од 7mm) на делу подијума штанда 3,15mх11m, према графичком прилогу бр. 7. Обрачун по m ² површине дела подијума штанда који се покрива тепих травом.	m ²	35,00		
УКУПНО ПОС 3				
ПОС 4				
"ЛУСТЕР КОЦКЕ"				
1. Израда, монтажа и демонтажа "лустер коцки" од штапаног текстила на алуминијумском раму са сајлама за утезање конструкције и качење на носећу алуминијумску решеткасту конструкцију од стандардизованих елемената (решекаста ал. конструкција не улази у понуђену цену за ову ПОС, већ је предмет друге набавке). У свему према цртежу - идејном решењу инвеститора. Инвеститор поседује елементе за склапање "лустер коцки" - штапано платно разапето на алуминијумској конструкцију-раму, за 4 "коцке-лустера". Елемети су правоугаоници димензије 3mх1,5m којих има 16 комада - видети графички прилог бр. 2 и 3). Обрачун по комаду (коцки). Демонтажа подразумева и транспорт - одвожење са сајма до складишта инвеститора (удаљност око 3,5km).	ком	4,00		
2. Репарација и чишћење постојећих елемената за "лустер коцке".	пауш.			
3. Набавка материјала и затварање доње хоризонталне стране коцке дужине странице 3m (формиране од елемената из тачке 1. ове ПОС 4) разапињањем полутранспарентног белог платна (површине по комаду 9m ²) и спајање са постојећом конструкцијом коцке (спојеве одрадити са унутрашње стране коцке како не би били видљиви). Видети графички прилог бр. 3. Обрачун по комаду (коцки).	ком	4,00		
УКУПНО ПОС 4				

УСЛУГЕ УРЕЂЕЊА ШТАНДА ЗА САЈАМ ИНВЕСТИЦИЈА

СПЕЦИФИКАЦИЈА	ЈЕД. МЕРЕ	КОЛИЧИНА	ЈЕДИНИЧНА ЦЕНА	ИЗНОС ДИНАРА
ПОС 5				
ПУЛТ				
1. Монтажа и транспорт постојећег дрвеног пулта од медијапана у свему према цртежу. Видети графичке прилоге бр. 1, 6,7 и 8. Транспорт подразумева преузимање постојећег пулта, као и одвожење са сајма до складишта инвеститора (удаљност око 3,5km), и треба узети у обзир да је пулт монолитни комад дужине 3,5m, висине 0,9m, дужине 0,6m.	ком	1,00		
2. Завршна обрада пулта - облагање спољних елемената пулта самолепљивом пластифицираном фолијом беле боје, високог сјаја. Спољне елементе геровати да се створи утисак монолитног комада.	m2	3,18		
3. Колор штампа и лепљење самолепљиве фолије на пулт према идејном решењу инвеститора.	m2	3,15		
Припрема за штампу на самолепљивој фолији.	пауш.			
УКУПНО ПОС 5				
ПОС 6				
ПЛАКАР ПАРАВАН				
1. Израда, монтажа и демонтажа плакар-паравана (универ 18mm, опционо гипс плоче) у свему према идејном решењу инвеститора (дато у графичком прилогу 7,8 и 9). У зони где је планирано монтирање плазма телевизора екрана димензије 65 инча (тежине 80kg) на носачу, потребно је ојачати конструкцију плакара постављањем елемента од пуног дрвета унутар панела (100x50cm). Демонтажа подразумева и транспорт - одвожење са сајма до складишта инвеститора (удаљност око 3,5km).	ком	1,00		
2. Завршна обрада плакар паравана - облагање самолепљивом пластифицираном фолијом беле боје, високог сјаја. Спољне елементе геровати да се створи утисак монолитног комада.	m2	20,00		
3. Колор штампа и лепљење самолепљиве фолије на плакар параван према идејном решењу инвеститора.	m2	20,00		
3. Припрема за штампу на самолепљивој фолији.	пауш.			
УКУПНО ПОС 6				
ПОС 7				
БАНЕРИ				
1. Набавка и постављање roll-up банера, димензије 85cmx200cm (механизам + штампа платна према идејном решењу инвеститора).	ком	8,00		
2. Припрема за штампу банера	пауш.			
УКУПНО ПОС 7				

УСЛУГЕ УРЕЂЕЊА ШТАНДА ЗА САЈАМ ИНВЕСТИЦИЈА				
СПЕЦИФИКАЦИЈА	ЈЕД. МЕРЕ	КОЛИЧИНА	ЈЕДИНИЧНА ЦЕНА	ИЗНОС ДИНАРА
ПОС 8				
НАТПИС ОД ЗД СЛОВА - "Нови Сад"				
1. Израда, транспорт, постављање ЗД слова која формирају реч "Нови Сад". Слова се постављају на делу подијума означеног на графичком прилогу бр. 7, чиме се дефинише простор у оквиру којег ће се слова поставити да буду самостојећа, свако слово посебно. Оквирне димензије великих слова "Н" и "С" - висина 1,2m, ширина 0,9m, дебљина 0,6m (мала слова сразмерна), материјал - стиропор (постићи утисак монолитности), фронт - по избору инвеститора. Видети и графички прилог бр. 4. Транспорт подразумева одвожење са сајма до складишта инвеститора (удаљност око 3,5km).	ком	1,00		
УКУПНО ПОС 8				
ПОС 9				
ПРОМО МАТЕРИЈАЛ				
1. Израда и испорука промо материјала - флајера. Колор штампа 4/4 на А4 формату, 170gr мат кунсдрук, два пута савијено), према идејном решењу инвеститора.	ком	1000,00		
2. Припрема за штампу промо материјала - флајера.	пауш.			
3. Израда и испорука промо материјала - каталога. Колор штампа 4/4, 300gr мат кунсдрук, отворени формат 31x68,4cm (затворен 31x22,8cm), два пута савијено, мат пластификација 1/1.	ком	1000,00		
4. Припрема за штампу промо материјала - брошуре.	пауш.			
5. Израда и испорука промо материјала - папирне кесе са памучним дршкама, димензије 23,5x8x37cm, штампа 4/0, 150gr мат кунсдрук, 1/0 пластификација (спољашња страна кесе), према идејном решењу инвеститора.	ком	1000,00		
6. Припрема за штампу промо материјала - папирне кесе.				
УКУПНО ПОС 9				

УСЛУГЕ УРЕЂЕЊА ШТАНДА ЗА САЈАМ ИНВЕСТИЦИЈА				
СПЕЦИФИКАЦИЈА	ЈЕД. МЕРЕ	КОЛИЧИНА	ЈЕДИНИЧНА ЦЕНА	ИЗНОС ДИНАРА

РЕКАПИТУЛАЦИЈА

УКУПНО ПОС 1				
УКУПНО ПОС 2				
УКУПНО ПОС 3				
УКУПНО ПОС 4				
УКУПНО ПОС 5				
УКУПНО ПОС 6				
УКУПНО ПОС 7				
УКУПНО ПОС 8				
УКУПНО ПОС 9				
СВЕ УКУПНО				

У Новом Саду, _____ 2013.година

МП

Понуђач

ГРАФИЧКИ ПРИЛОГ 1

ПОСТОЈЕЋИ МАТЕРИЈАЛ И ЕЛЕМЕНТИ ШТАНДА



ПУЛТ – фронт



ПУЛТ –постојећа самолепљива фолија

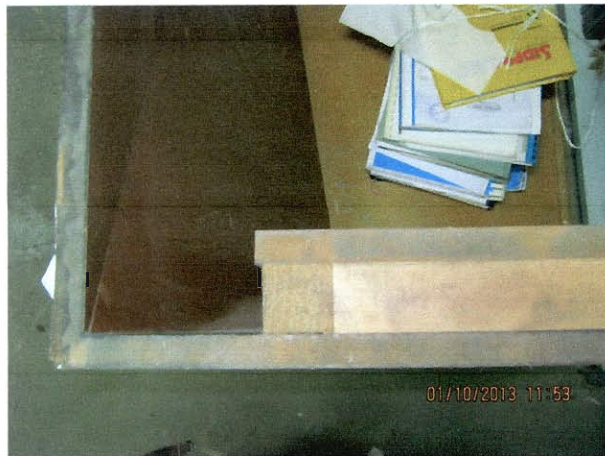

ПУЛТ – фронт



ШТАФЛЕ за потконструкцију – 8/5cm,
дужине 3m



ПЛОЧЕ за потконструкцију – бели универ $d=18\text{mm}$. Препорука је да се ове постојеће плоче користе при конструкцији дела подијума на који ће се постављати тепих трава у зони од $3,15\text{m} \times 11\text{m}$, с обзиром да је на преосталом делу подијума где је планирано лепљење ортофото снимка неопходно остварити што равнију површину-подлогу.

ГРАФИЧКИ ПРИЛОГ 2

ПОСТОЈЕЋИ МАТЕРИЈАЛ И ЕЛЕМЕНТИ ШТАНДА Елементи „ЛУСТЕР КОЦКИ“



Укупно 16 елемената (8 белих + 8 штампаних).



Начин разаципања и причвршћивања платна за рам од ал профила.



Правоугаоници димензије 3mх1,5m - рам од алуминијумских профила 15х15mm преко којих је разапето штампано и бело платно (8+8 комада), причвршћено лепљивом траком и металним вијцима. Ове постојеће елементе потребно је спојити тако да формирају „лустер коцку“, два штампана платна + два бела платна (видети графички прилог 3).

„ЛУСТЕР КОЦКЕ“ -



Позиција „лустер коцака“ на штанду

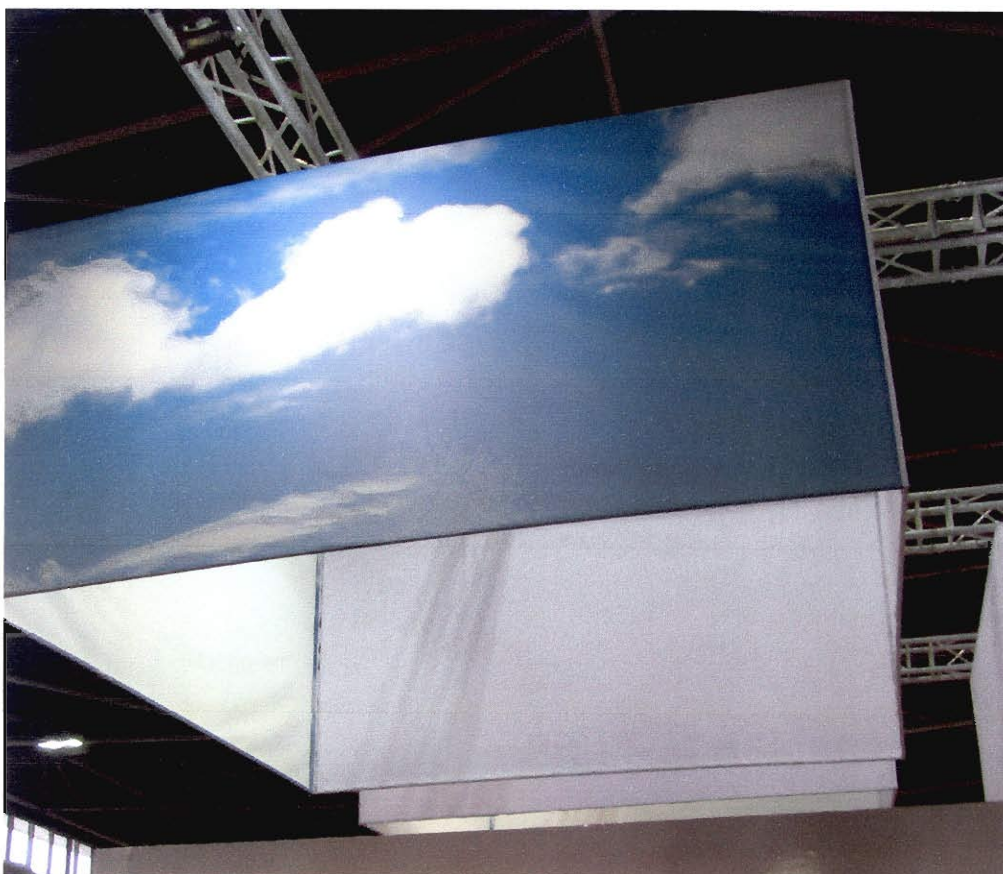

Доња хоризонтална страница коцке коју треба затворити белим платном 3x3m.

„Лустер коцке“ се постављају (вешају) на алуминијумску решеткасту конструкцију од стандардизованих елемената (тачка вешања је на висини од 5,5m од пода подијума).

ЗД СЛОВА (пример са једне од претходних сајамских манифестација)

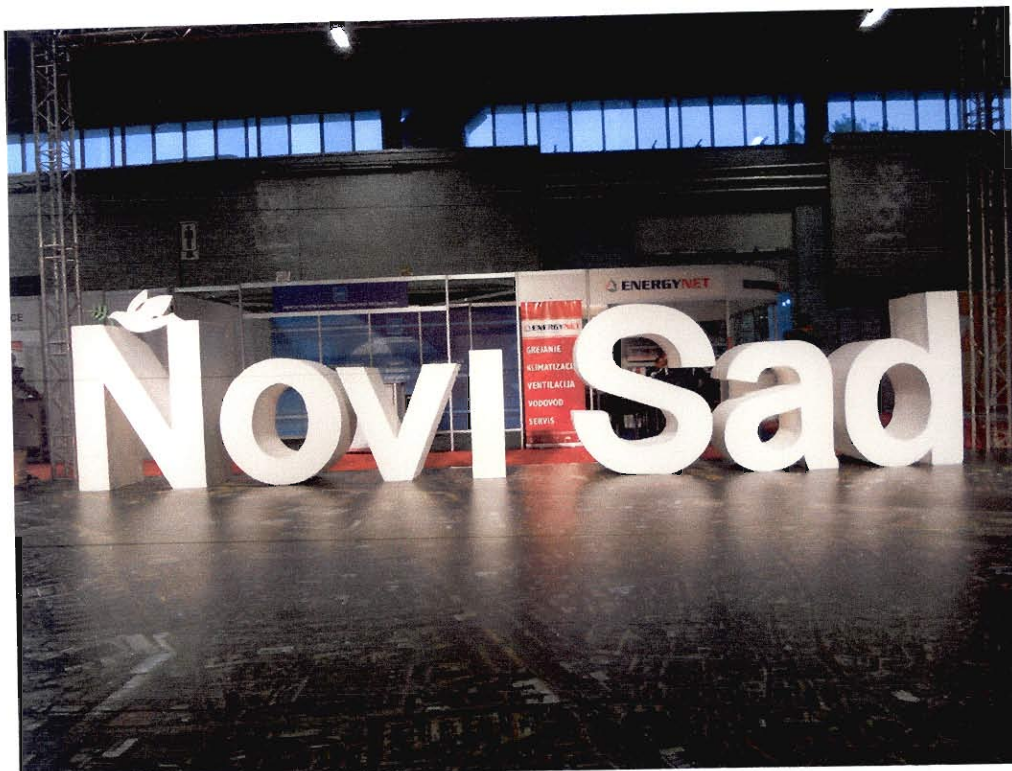

Овог пута потребно је израдити слова у ћириличном писму.

ГРАФИЧКИ ПРИЛОГ 5

ЗД ПРИКАЗИ ШТАНДА

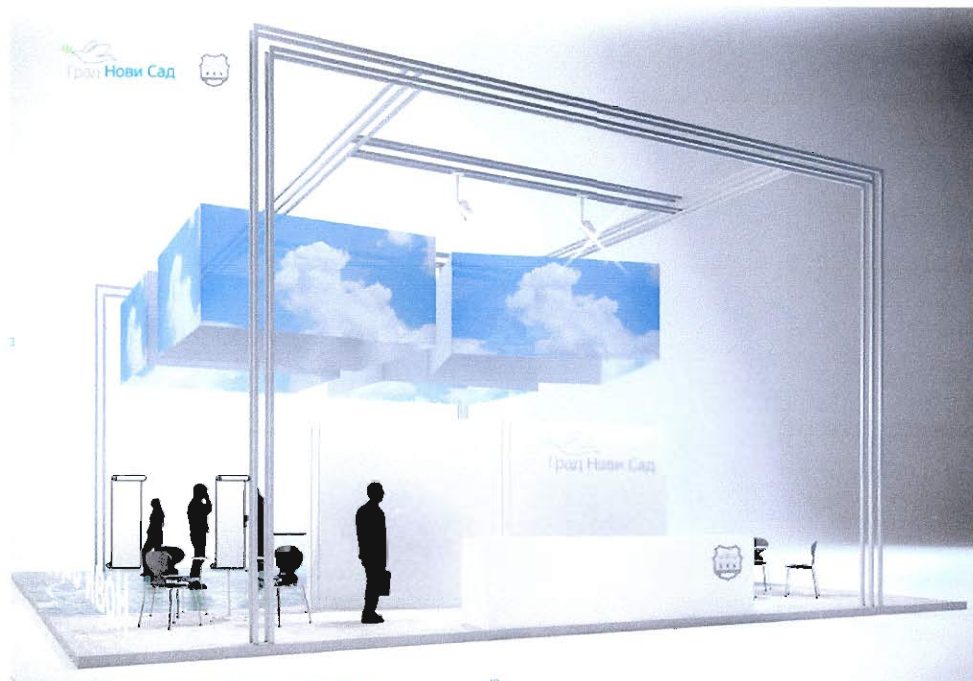
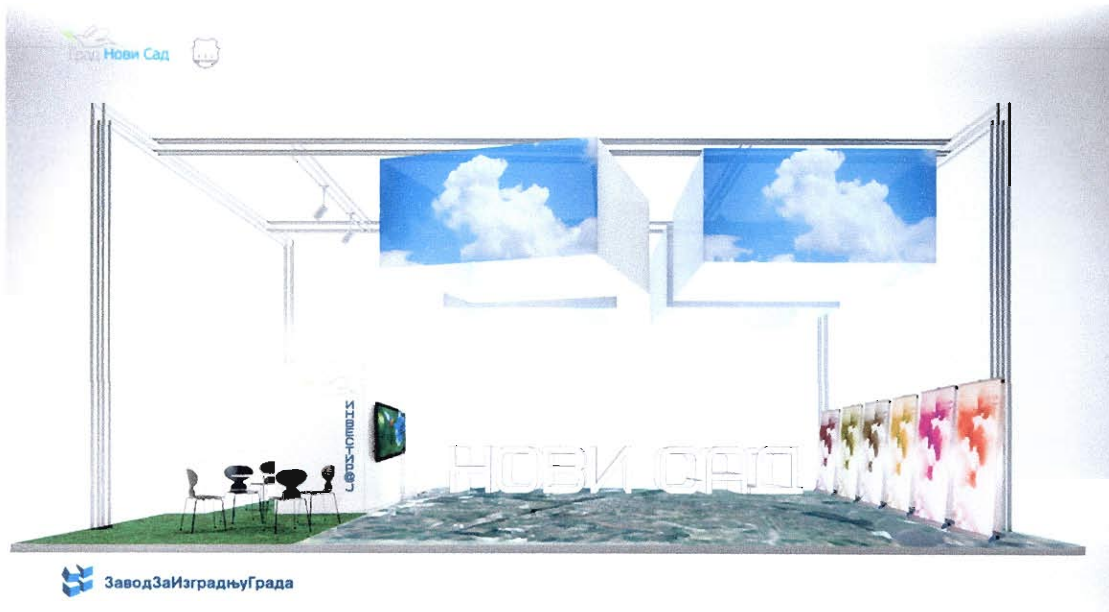

ПУЛТ – постојећи

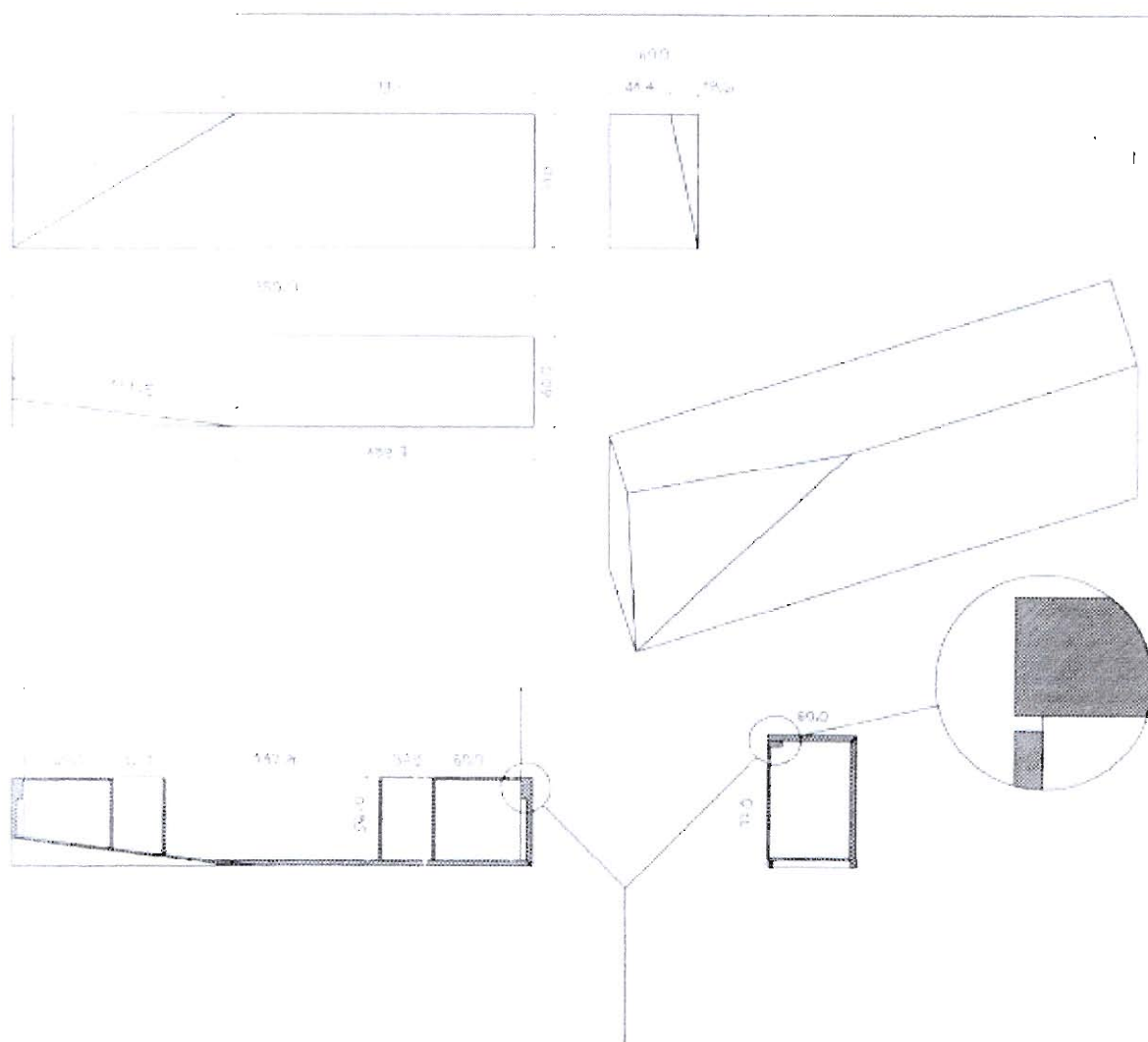

Са пулта је потребно уклонити (одлепити) постојећу белу самолепљиву фолију којом је пулт обложен.

Изглед 3

ПОС ШТАНДА	
пос 1	конструкција подијума
пос 2	ортофото на подијуму
пос 3	тепих трава на подијуму
пос 4	"лустер коцке"
пос 5	пулт
пос 6	плакар - параван
пос 7	банери
пос 8	ЗД слова

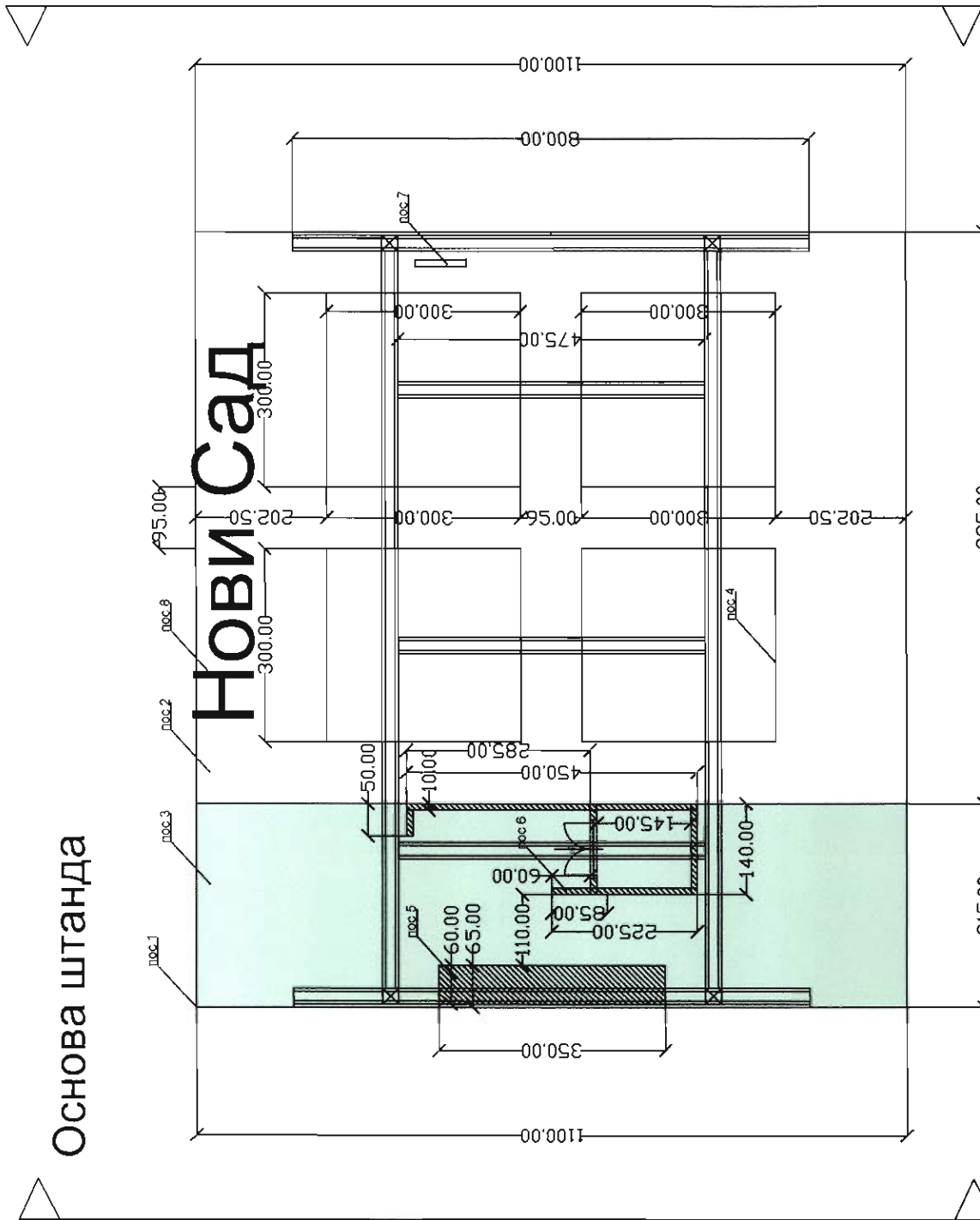

Изглед 2

Изглед 1

42/45

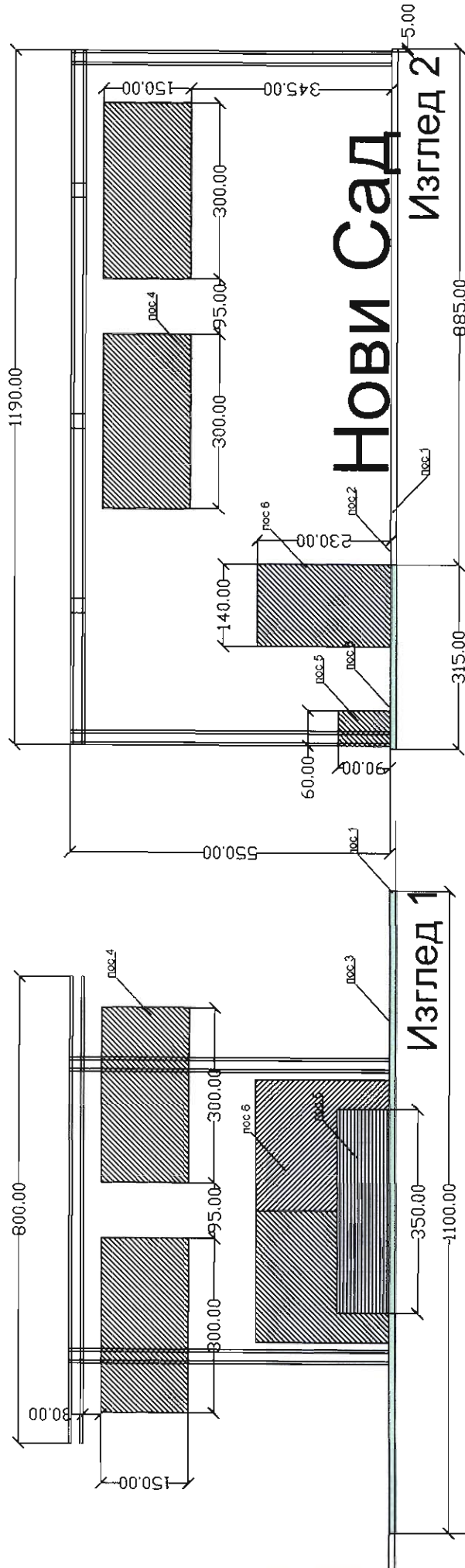

пос штанда	
пос 1	конструкција подијума
пос 2	ортофото на подијуму
пос 3	тепих трава на подијуму
пос 4	"лустер коцке"
пос 5	пулт
пос 6	плакар - параван
пос 7	банери
пос 8	ЗД слова

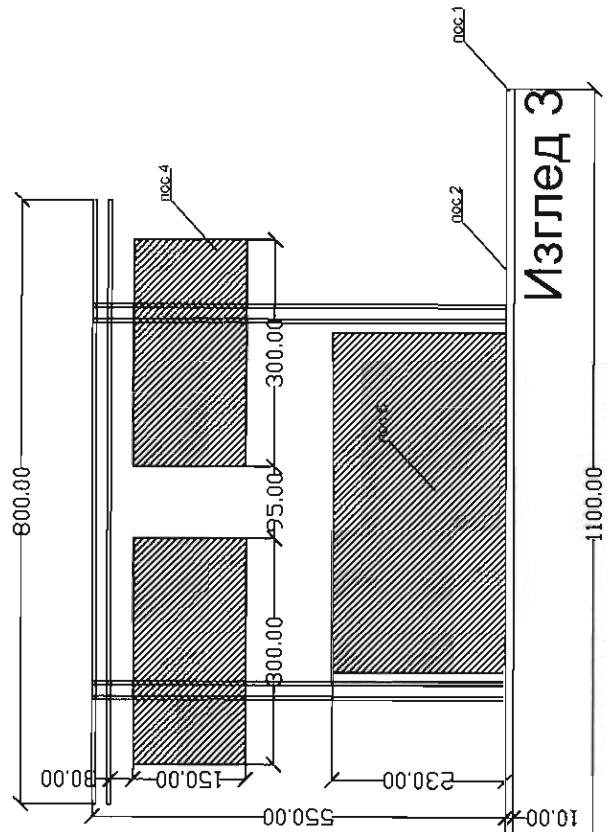

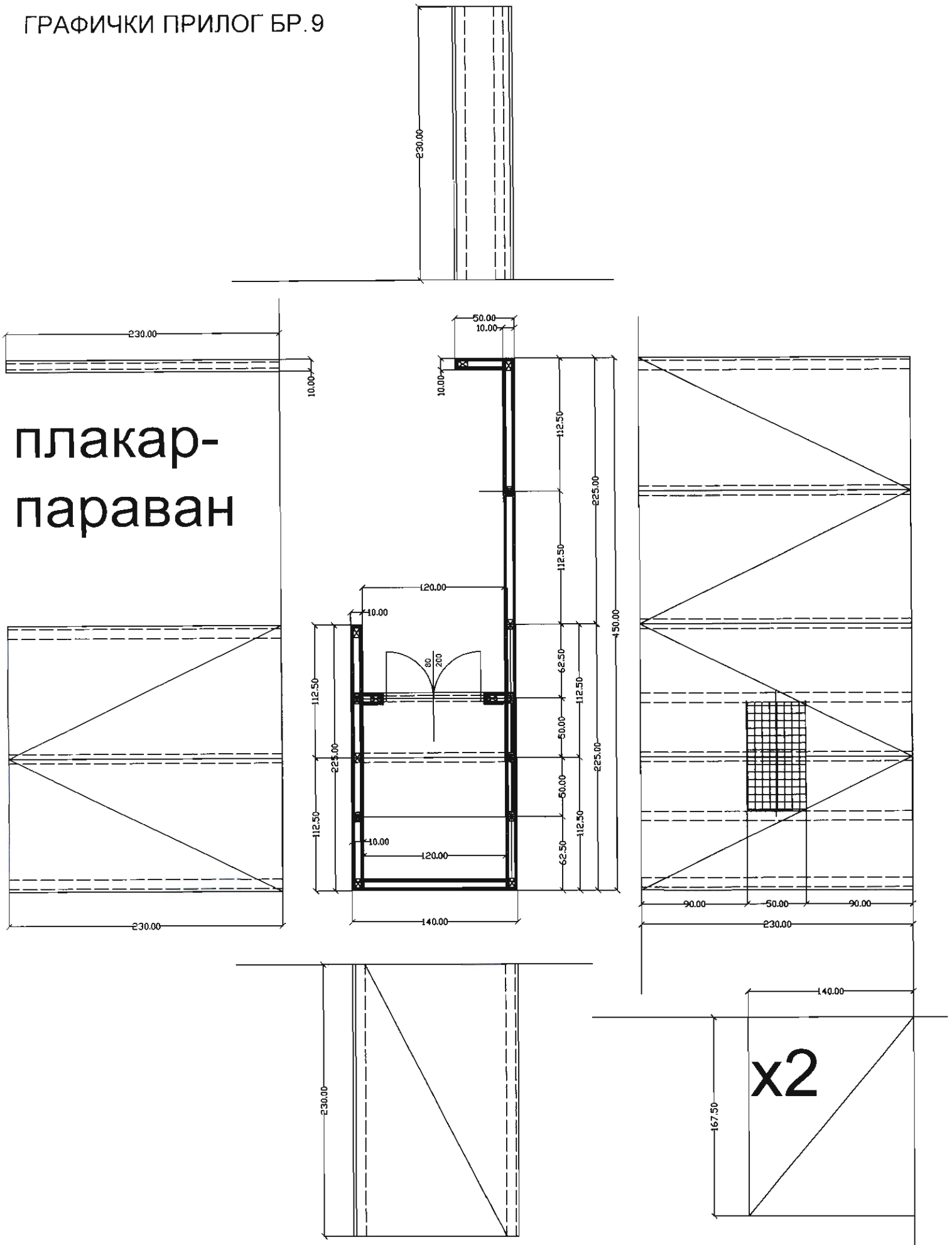

плакар-
параван

x2

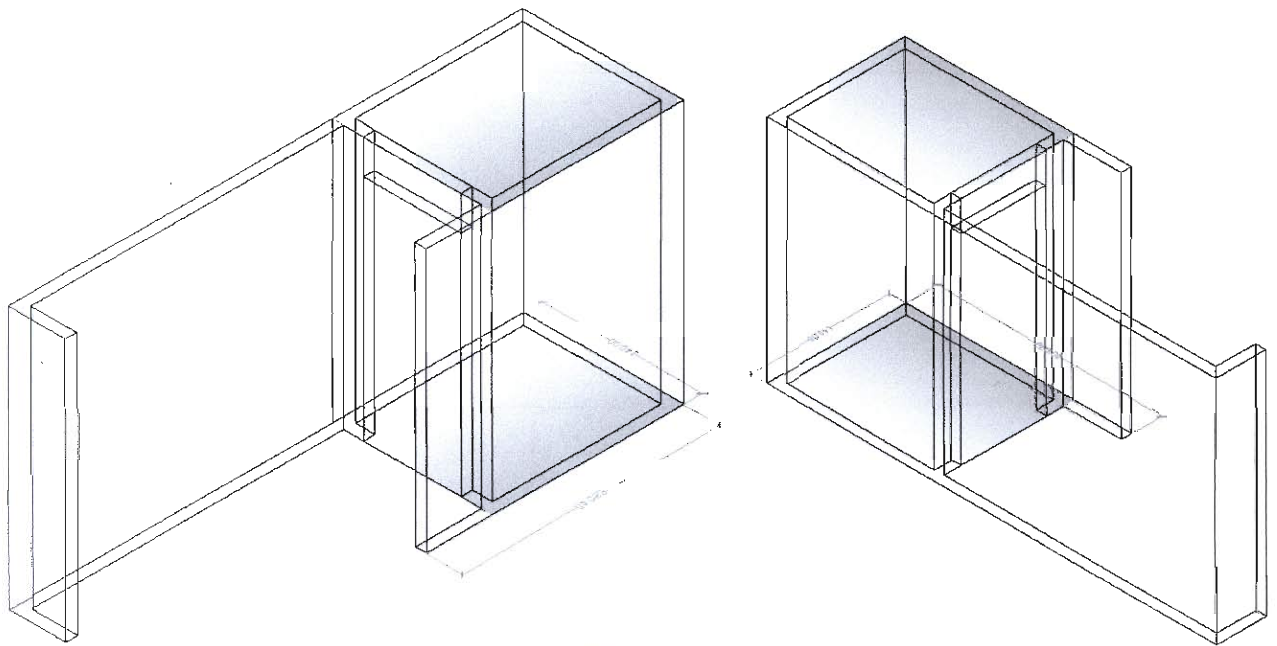

ПЛАКАР ПАРАВАН - ПРОСТОРНИ ПРИКАЗ

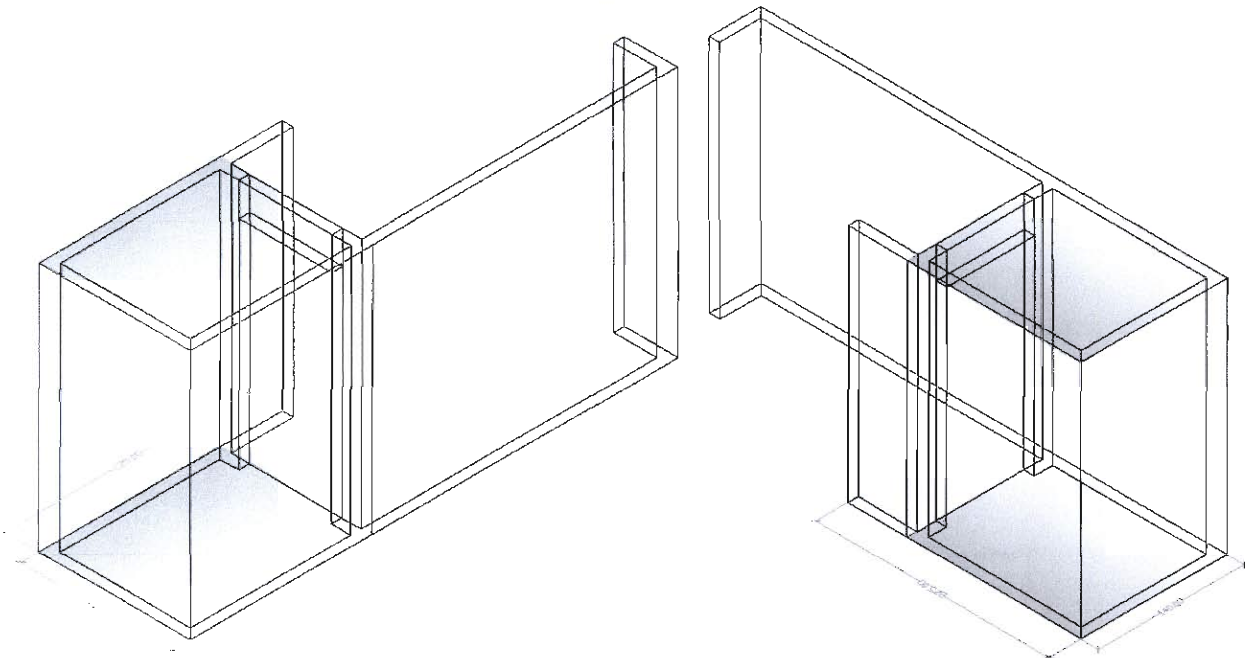

Доњу плочу плакар паравана добро причврстити за подијум, како би се обезбедила стабилност.

