



## **КОНКУРСНА ДОКУМЕНТАЦИЈА** **- ОТВОРЕНИ ПОСТУПАК -**

**ГЛАВНИ ПРОЈЕКАТ САОБРАЋАЈНИХ ПОВРШИНА УЛИЦЕ МИЛАНА САВИЋА ДЕОНИЦА: ОД УЛИЦЕ ПЕТЕФИ ШАНДОРА ПРЕМА УЛИЦИ КАПЕТАНА БЕРИЋА У ДУЖИНИ ОД Л~255м' У НОВОМ САДУ**

**Редни број јавне набавке: 62-13**

**Јул, 2013. године**

# САДРЖАЈ

○ ОПШТИ ПОДАЦИ О ЈАВНОЈ НАБАВЦИ .....	3
○ ПОДАЦИ О ПРЕДМЕТУ ЈАВНЕ НАБАВКЕ .....	4
○ УПУТСТВО ПОНУЂАЧИМА КАКО ДА САЧИНЕ ПОНУДУ.....	5
○ УСЛОВИ ЗА УЧЕШЋЕ У ПОСТУПКУ ЈАВНЕ НАБАВКЕ ИЗ ЧЛ. 75. И 76. ЗАКОНА О ЈАВНИМ НАБАВКАМА И УПУТСТВО КАКО СЕ ДОКАЗУЈЕ ИСПУЊЕНОСТ ТИХ УСЛОВА .....	14
○ СПИСАК НАЈВАЖНИЈИХ ИЗВРШЕНИХ УСЛУГА (РЕФЕРЕНЦ ЛИСТА ПОНУЂАЧА) (образац 1) .....	19
○ СПИСАК НАЈВАЖНИЈИХ ИЗВРШЕНИХ УСЛУГА (РЕФЕРЕНЦ ЛИСТА ОДГОВОРНОГ ПРОЈЕКТАНТА) (образац 2) .....	20
○ ПОТВРДА ЗА РЕФЕРЕНЦЕ ЗА ПОНУЂАЧА (образац 1.1.) .....	21
○ ПОТВРДА ЗА РЕФЕРЕНЦЕ ЗА ОДГ. ПРОЈ. (образац 2.1.) .....	22
○ ОБРАЗАЦ ПОНУДЕ (образац 3) .....	23
○ ПРЕДРАЧУН .....	26
○ ОБРАЗАЦ СТРУКТУРЕ ЦЕНЕ (образац 4) .....	27
○ ОБРАЗАЦ ТРОШКОВА ПРИПРЕМЕ ПОНУДЕ (образац 5).....	28
○ ОБРАЗАЦ ИЗЈАВЕ О НЕЗАВИСНОЈ ПОНУДИ (образац 6).....	29
○ ОБРАЗАЦ ИЗЈАВЕ ПОНУЂАЧА ДА ЈЕ ПОШТОВАО ОБАВЕЗЕ КОЈЕ ПРОИЗИЛАЗЕ ИЗ ВАЖЕЋИХ ПРОПИСА О ЗАШТИТИ НА РАДУ, ЗАПОШЉАВАЊУ И УСЛОВИМА РАДА, ЗАШТИТИ ЖИВОТНЕ СРЕДИНЕ (образац 7) .....	30
○ ОРГАНИЗАЦИЈА И ДИНАМИКА (образац 8) .....	31
○ ОБРАЗАЦ СИТУАЦИЈЕ (образац 9) .....	32
○ МОДЕЛ УГОВОРА .....	34
○ ПОТВРДА О ПРИЈЕМУ МЕНИЦЕ (образац 10) .....	37
○ МЕНИЧНО ПИСМО (образац 11).....	38
○ ПРОЈЕКТНИ ЗАДАТАК .....	39
○ ИЗВОД ИЗ ТЕХНИЧКЕ ДОКУМЕНТАЦИЈЕ .....	48
	УКУПНО 55

## ОПШТИ ПОДАЦИ О ЈАВНОЈ НАБАВЦИ

**Назив, адреса и интернет страница наручиоца:**

Јавно предузеће "Завод за изградњу Града" у Новом Саду  
21000 Нови Сад, Улица Стевана Брановачког бр. 3  
<http://www.zigns.rs>

**Врста поступка јавне набавке:**

Отворени поступак

**Предмет јавне набавке:**

Набавка услуга

**Поступак јавне набавке се спроводи ради закључења уговора о јавној набавци**

**Лица за контакт:**

Биљана Божанић и Јасмина Обрадовић (тел.: 021/4889-100, факс: 021/4889-164)

## ПОДАЦИ О ПРЕДМЕТУ ЈАВНЕ НАБАВКЕ

**Предмет јавне набавке:**

Главни пројекат саобраћајних површина Улице Милана Савића деоница: од Улице Петефи Шандора према Улици капетана Берића у дужини од Л~255м' У Новом Саду

**Назив и ознака из општег речника набавки:**

71242000 израда пројеката и нацрта, процена трошкова



## УПУТСТВО ПОНУЂАЧИМА КАКО ДА САЧИНЕ ПОНУДУ

### 1. ПОДАЦИ О ЈЕЗИКУ НА КОМЕ ПОНУДА МОРА БИТИ САСТАВЉЕНА

- 1.1. Понуда и докази који се подносе уз понуду морају бити састављени на српском језику. Уколико је одређени документ на страном језику, понуђач је дужан да поред документа на страном језику достави и превод тог документа на српски језик, који је оверен од стране овлашћеног судског тумача.
- 1.2. Сертификати, фабрички атести и остала техничка и проспектна документација могу бити на енглеском језику.
- 1.3. Поступак се води на српском језику.

### 2. ПОСЕБНИ ЗАХТЕВИ У ПОГЛЕДУ НАЧИНА САЧИЊАВАЊА ПОНУДЕ И ПОПУЊАВАЊА ОБРАЗАЦА

- 2.1 Понуђач подноси понуду у затвореној коверти или кутији, затворену на начин да се приликом отварања понуда може са сигурношћу утврдити да се први пут отвара. На предњој страни коверте (кутије) уписати: „НЕ ОТВАРАТИ – ПОНУДА за јавну набавку: Главни пројекат саобраћајних површина Улице Милана Савића деоница: од Улице Петефи Шандора према Улици капетана Берића у дужини од Л~255м' У Новом Саду, ЈН бр. 62-13". Понуда се подноси поштом или лично на адресу: Јавно предузеће "Завод за изградњу Града" у Новом Саду, 21000 Нови Сад, Ул. Стевана Брановачког бр. 3. Понуђач је дужан на коверти или кутији да назначи назив понуђача, адресу и телефон, као и име и презиме овлашћеног лица за контакт. У случају да понуду подноси група понуђача, на коверти је потребно назначити да се ради о групи понуђача и навести називе и адресу свих учесника у заједничкој понуди.
- 2.2. Конкурсна документација не подлеже самоиницијативним променама од стране понуђача. Понуда понуђача који самоиницијативно промени садржај конкурсне документације, биће одбијена.
- 2.3. Понуђачима се препоручује да обиђу предметну локацију, прегледају терен и сакупе све податке о локалним приликама и проуче све услове под којима треба да се уради главни пројекат. Трошкове посете сноси понуђач.
- 2.4. Уколико понуђач начини грешку у попуњавању, дужан је да исту **превуче оловком (да се види и садржај грешке) и правилно попуни**, а место начињене грешке парафира и овери печатом.
- 2.5. Уколико понуду подноси понуђач који наступа самостално, обрасце оверава и потписује одговорно лице понуђача;
- 2.6. Уколико понуду подноси понуђач који наступа са подизвођачем, обрасце оверава и потписује одговорно лице понуђача, осим ако није другачије наведено у самом образцу;
- 2.7. Уколико понуду подноси група понуђача, обрасце оверава и потписује одговорно лице члана групе понуђача који ће бити носилац посла, односно који ће поднети понуду и који ће заступати групу понуђача пред наручиоцем, осим ако није другачије наведено у самом образцу;

### 2. ПОДАЦИ О ОБАВЕЗНОЈ САДРЖИНИ ПОНУДЕ

- 2.1. Обавезну садржину понуде чине:
  - a) средство обезбеђења испуњења обавеза у поступку јавне набавке у складу са тачком 12.1. Упутства понуђачима како да сачине понуду
  - b) у случају подношења заједничке понуде, споразум којим се понуђачи из групе међусобно и према наручиоцу обавезују на извршење јавне набавке (тачка 9.2. Упутства понуђачима како да сачине понуду)
  - c) докази о испуњености услова за учешће у поступку јавне набавке
  - d) образац понуде (образац бр. 3)
  - e) предрачун
  - f) образац структуре цене (образац 4)
  - g) образац трошкова припреме понуде (образац 5)
  - h) образац изјаве о независној понуди (образац 6)
  - i) образац изјаве понуђача да је поштовао обавезе које произилазе из важећих прописа о заштити на раду, запошљавању и условима рада, заштити животне

средине (образац 7)

ј) организација и динамика (образац 8)

- 2.2. Понуда која не садржи све елементе и прилоге из обавезне садржине понуде сматраће се неприхватљивом и биће одбијена.

### 3. ПАРТИЈЕ

Предметна јавна набавка није обликована у више партија.

### 4. ПОНУДА СА ВАРИЈАНТАМА

Није дозвољено подношење понуде са варијантама.

### 5. ИЗМЕНЕ, ДОПУНЕ И ОПОЗИВ ПОНУДЕ У СМISЛУ ЧЛАНА 87. СТАВ 6. ЗАКОНА О ЈН

- 5.1. Понуђач може у року за подношење понуде да измени, допуни или опозове своју понуду, на исти начин на који је поднео и саму понуду - непосредно или путем поште у затвореној коверти или кутији.
- 5.2. У случају измене, допуне или опозива понуде, понуђач је дужан на коверти или кутији да назначи назив понуђача, адресу и телефон, као и име и презиме овлашћеног лица за контакт. У случају да је понуду поднела група понуђача, на коверти је потребно назначити да се ради о групи понуђача и навести називе и адресу свих учесника у заједничкој понуди.
- 5.3. Измену, допуну или опозив понуде доставити на адресу: Јавно предузеће "Завод за изградњу Града" у Новом Саду, 21000 Нови Сад, Ул. Стевана Брановачког бр. 3, са назнаком:  
„ИЗМЕНА ПОНУДЕ за отворени поступак за јавну набавку услуга: Главни пројекат саобраћајних површина Улице Милана Савића деоница: од Улице Петефи Шандора према Улици капетана Берића у дужини од Л~255м' У Новом Саду, ЈН бр. 62-13“, или „ДОПУНА ПОНУДЕ за отворени поступак за јавну набавку услуга: Главни пројекат саобраћајних површина Улице Милана Савића деоница: од Улице Петефи Шандора према Улици капетана Берића у дужини од Л~255м' У Новом Саду, ЈН бр. 62-13“, или „ОПОЗИВ ПОНУДЕ за отворени поступак за јавну набавку услуга: Главни пројекат саобраћајних површина Улице Милана Савића деоница: од Улице Петефи Шандора према Улици капетана Берића у дужини од Л~255м' У Новом Саду, ЈН бр. 62-13“
- 5.4. Уколико се "ИЗМЕНА ПОНУДЕ" односи на понуђену цену, **цена мора бити изражена у динарском износу, а не у процентима. У овом случају понуђач је дужан да наведе: укупну понуђену цену и позиције у којима се мења цена.** Уколико су у предмеру већ дефинисане неке цене по позицијама од стране наручиоца, оне не могу бити предмет корекције.

### 6. ПОНУЂАЧ КОЈИ ЈЕ САМОСТАЛНО ПОДНЕО ПОНУДУ НЕ МОЖЕ ИСТОВРЕМЕНО ДА УЧЕСТВУЈЕ У ЗАЈЕДНИЧКОЈ ПОНУДИ ИЛИ КАО ПОДИЗВОЂАЧ, НИТИ ДА УЧЕСТВУЈЕ У ВИШЕ ЗАЈЕДНИЧКИХ ПОНУДА

- 6.1. Понуђач може да поднесе само једну понуду.
- 6.2. Понуђач који је самостално поднео понуду не може истовремено да учествује у заједничкој понуди или као подизвођач, нити исто лице може учествовати у више заједничких понуда.
- 6.3. Наручилац ће одбити све понуде које су поднете супротно забрани из претходне тачке (7.2.).

### 7. ПОНУДА СА ПОДИЗВОЂАЧЕМ

- 7.1. Понуђач је дужан да уколико ангажује подизвођача, наведе у својој понуди проценат укупне вредности набавке који ће поверити подизвођачу (не може бити већи од 50%), део предмета набавке који ће извршити преко подизвођача.
- 7.2. Ако понуђач у понуди наведе да ће делимично извршење набавке поверити подизвођачу, уколико уговор између наручиоца и понуђача буде закључен, тај подизвођач ће бити наведен у уговору.
- 7.3. Понуђач је дужан да наручиоцу, на његов захтев, омогући приступ код подизвођача ради утврђивања испуњености услова.
- 7.4. Наручилац може на захтев подизвођача и где природа предмета набавке то

*Главни пројекат саобраћајних површина Улице Милана Савића,  
деоница: од Улице Петефи Шандора према Улици капетана Берића у дужини од Л~255м' у  
Новом Саду*

6/55

дозвољава пренети доспела потраживања директно подизвођачу, за део набавке која се извршава преко тог подизвођача. Пре доношења одлуке о преношењу доспелих потраживања директно подизвођачу наручилац ће омогућити добављачу да у року од 5 дана од дана добијања позива наручиоца приговори уколико потраживање није доспело. Добављач у потпуности одговара наручиоцу за извршење обавеза из поступка јавне набавке, односно за извршење уговорних обавеза, без обзира на број подизвођача.

- 7.5. Добављач не може ангажовати као подизвођача лице које није навео у понуди, у супротном наручилац ће реализовати средство обезбеђења и раскинути уговор, осим ако би раскидом уговора наручилац претрпео знатну штету.
- 7.6. У случају из тачке 7.5. наручилац је дужан да обавести организацију надлежну за заштиту конкуренције.
- 7.7. Добављач може ангажовати као подизвођача лице које није навео у понуди, ако је на страни подизвођача након подношења понуде настала трајнија неспособност плаћања, ако то лице испуњава све услове одређене за подизвођача и уколико добије претходну сагласност наручиоца.

## **8. ЗАЈЕДНИЧКА ПОНУДА И СПОРАЗУМ КАО САСТАВНИ ДЕО ЗАЈЕДНИЧКЕ ПОНУДЕ**

- 8.1. Понуду може поднети група понуђача. Понуђачи који поднесу заједничку понуду одговарају неограничено солидарно према наручиоцу.
- 8.2. Саставни део заједничке понуде је споразум којим се понуђачи из групе међусобно и према наручиоцу обавезују на извршење јавне набавке, а који обавезно садржи податке о:
  - 8.2.1. члану групе који ће бити носилац посла, односно који ће поднети понуду и који ће заступати групу понуђача пред наручиоцем;
  - 8.2.2. понуђачу који ће у име групе понуђача потписати уговор;
  - 8.2.3. понуђачу који ће у име групе понуђача дати средство обезбеђења;
  - 8.2.4. понуђачу који ће издати рачун, привремене и окончане ситуације;
  - 8.2.5. рачуну на који ће бити извршено плаћање;
  - 8.2.6. обавезама сваког од понуђача из групе понуђача за извршење уговора.

## **9. ЗАХТЕВИ У ПОГЛЕДУ ТРАЖЕНОГ НАЧИНА И УСЛОВА ПЛАЋАЊА, ЕВЕНТУАЛНИХ ДРУГИХ ОКОЛНОСТИ ОД КОЈИХ ЗАВИСИ ПРИХВАТЉИВОСТ ПОНУДЕ**

- 9.1. Извршене услуге наручилац ће плаћати добављачу путем привремених и окончане ситуације – фактуре;
- 9.2. Привремене ситуације – фактуре добављач испоставља месечно и доставља наручиоцу у 8 примерака најкасније до 5-ог у месецу за протекли месец;
- 9.3. Привремену ситуацију – фактуру надзорни орган је дужан да овери у року од 8 дана, а наручилац да исплати у року од 45 дана по пријему ситуације од добављача;
- 9.4. Наручилац може у оправданим случајевима да оспори исплату дела ситуације – фактуре и у том случају дужан је да неоспорени део ситуације – фактуре исплати у наведеном року;
- 9.5. Рок важења понуде је **60** дана од дана отварања понуда;

## **10. ВАЛУТА И НАЧИН НА КОЈИ МОРА БИТИ НАВЕДЕНА И ИЗРАЖЕНА ЦЕНА У ПОНУДИ**

- 10.1. Цена у понуди се изражава **у динарима без ПДВ**. Цену је потребно изразити нумерички и текстуално, а у случају несагласности, меродавна је текстуално изражена цена;
- 10.2. У предрачуну за израду главног пројекта **морају бити уписане све цене по позицијама и укупна цена**, а уколико понуђач не упише све цене по позицијама и укупну цену, његова понуда ће бити одбијена, као неприхватљива;
- 10.3. Ако је у понуди исказана неуобичајено ниска цена, наручилац ће поступити у складу са чланом 92. Закона о јавним набавкама, односно тражиће образложење свих њених саставних делова које сматра меродавним. Наручилац ће понуђачу дати рок од највише 5 дана да достави тражено образложење. Уколико понуђач не достави тражено образложење у датом року, наручилац ће његову понуду одбити као неприхватљиву.



## 11. ПОДАЦИ О ВРСТИ, САДРЖИНИ, НАЧИНУ ПОДНОШЕЊА, ВИСИНИ И РОКОВИМА ОБЕЗБЕЂЕЊА ИСПУЊЕЊА ОБАВЕЗА ПОНУЂАЧА

### 11.1. СРЕДСТВО ОБЕЗБЕЂЕЊА ИСПУЊЕЊА ОБАВЕЗА У ПОСТУПКУ ЈАВНЕ НАБАВКЕ

- 11.1.1. Понуђач је у обавези да уз понуду достави средство обезбеђења испуњења обавеза у поступку јавне набавке у облику бланко соло (сопствене) менице евидентираних у регистру меница и овлашћења који води Народна банка Србије у износу од 10% (десет процената) од укупне понуђене цене. У прилогу исте доставити потврду пословне банке понуђача као доказ да је меница регистрована код Народне банке Србије.
- 11.1.2. Бланко соло (сопствена) меница, као средство обезбеђења испуњења обавеза у поступку јавне набавке у случајевима наведеним у тачки 11.1.8. треба да буде попуњена, оверена и потписана од стране одговорног лица (лице чији потпис стоји на депо картону) у складу са Одлуком о јединственом меничном бланкету („Службени гласник Републике Србије“ број 39/04 од 01.06.2004.године) и то на следећи начин: **„Издавалац сопствене менице уписује штампаним словима назив фирме, седиште, адресу, име и презиме одговорног лица, ставља печат и потпис (потпис на последњој црти испод имена и презимена уписаног штампаним словима)“**.
- 11.1.3. Поред наведеног уз меницу је потребно приложити и следеће:
  - 11.1.3.1. **МЕНИЧНО ПИСМО-ОВЛАШЋЕЊЕ** за корисника попуњено на износ од 10% од понуђене цене, оверено и потписано од стране одговорног лица понуђача, стр. 38 конк. док. **(лица чији се потпис налази на депо картону)**
  - 11.1.3.2. **ПОТВРДА О ПРИЈЕМУ МЕНИЦЕ** попуњена, оверена и потписана од стране одговорног лица понуђача, стр. 37 конк. док. **(лица чији се потпис налази на депо картону)**
  - 11.1.3.3. **КАРТОН ДЕПОНОВАНИХ ПОТПИСА** код пословне банке понуђача, као фотокопију
- 11.1.4. Прималац менице (Наручилац) је дужан да одмах по пријему изда потврду о пријему менице.
- 11.1.5. Понуде које не садрже средство обезбеђења испуњења обавеза у поступку јавне набавке у наведеном облику, биће одбијене.
- 11.1.6. Средства обезбеђења неуспешних понуђача биће ослобођена након потписивања уговора.
- 11.1.7. Средство обезбеђења успешног понуђача биће ослобођено након потписивања Уговора и доставе средства обезбеђења испуњења уговорних обавеза.
- 11.1.8. Средство обезбеђења испуњења обавеза у поступку јавне набавке може бити наплаћено у случајевима:
  - 11.1.8.1. уколико понуђач након истека рока за подношење понуде повуче или мења своју понуду;
  - 11.1.8.2. у случају да изабрани понуђач након донете одлуке о додели уговора одбије да потпише уговор, или у законом одређеном року не потпише уговор о јавној набавци;
  - 11.1.8.3. у случају да изабрани понуђач не достави средство обезбеђења испуњења уговорних обавеза у складу са захтевима из конкурсне документације;

РЕПУБЛИКА СРБИЈА	ПЛАТИТЕ ЗА ОВУ	ЛИБРОС ОД
ПОСЛАБЕЉИ	ИСТАРИТЕ ИСЕТ У РАЧУНИ	ПРЕСВИТАЈ
СЕРИЈА AA 0860609	М.П.	ТРАСАНИ: Предузеће „Полет“ д.о.о. Београд, Устаничка 320 Јован Јовић Јован Јовић

## 11.2. СРЕДСТВО ОБЕЗБЕЂЕЊА ИСПУЊЕЊА УГОВОРНИХ ОБАВЕЗА

- 11.2.1. Наручилац закључује уговор о јавној набавци са понуђачем којем је додељен уговор у року од осам дана од дана протеча рока за подношење захтева за заштиту права.
- 11.2.2. У року од осам дана од дана протеча рока за подношење захтева за заштиту права наручилац ће доставити потписан уговор понуђачу којем је додељен уговор и у истом року ће понуђач потписати и вратити наручиоцу предметни уговор.
- 11.2.3. Уколико понуђач којем је додељен уговор не потпише и не врати наручиоцу уговор у року од осам дана од дана протеча рока за подношење захтева за заштиту права, наручилац ће сматрати да је понуђач одустао од потписивања уговора. У том случају наручилац може да закључи уговор са првим следећим најповољнијим понуђачем. Ако је због методологије доделе пондера потребно утврдити првог следећег најповољнијег понуђача, наручилац ће поново извршити стручну оцену понуда и донети одлуку о додели уговора.
- 11.2.4. Ако наручилац не достави потписан уговор понуђачу у року од осам дана од дана протеча рока за подношење захтева за заштиту права, понуђач није дужан да потпише уговор, што се неће сматрати одустајањем од понуде и неће због тога сносити било какве последице.
- 11.2.5. Након што наручилац потпише уговор са понуђачем којем је додељен уговор, понуђач – добављач је дужан да најкасније до испостављања прве привремене ситуације – фактуре, као средство обезбеђења испуњења уговорних обавеза, достави **неопозиву банкарску гаранцију** наплативу на први позив на износ од 10% уговорене вредности, са роком важења 20 (двадесет) дана дужим од уговореног рока за извршење предметне услуге.
- 11.2.6. Наручилац ће наплатити банкарску гаранцију као средство обезбеђења испуњења уговорних обавеза у случају када добављач не извршава своје уговорне обавезе, када их не извршава у року и квалитетно.
- 11.2.7. Ако се за време трајања уговора промене рокови за извршење уговорних обавеза, важност банкарске гаранције се мора продужити.

## 12. ДЕФИНИСАЊЕ ПОСЕБНИХ ЗАХТЕВА, УКОЛИКО ИСТИ ПОСТОЈЕ, У ПОГЛЕДУ ЗАШТИТЕ ПОВЕРЉИВОСТИ ПОДАТАКА КОЈЕ НАРУЧИЛАЦ СТАВЉА ПОНУЂАЧИМА НА РАСПОЛАГАЊЕ, УКЉУЧУЈУЋИ И ЊИХОВЕ ПОДИЗВОЂАЧЕ

Подаци који се налазе у конкурсној документацији нису поверљиви.

## 13. НАЧИН ОЗНАЧАВАЊА ПОВЕРЉИВИХ ПОДАТАКА

- 13.1. Наручилац ће чувати као поверљиве све податке о понуђачима садржане у понуди који су посебним прописом утврђени као поверљиви и које је као такве понуђач означио у понуди.
- 13.2. Наручилац ће као поверљиве третирати податке у понуди који су садржани у

документима који су означени као такви, односно који у горњем десном углу садрже ознаку „ПОВЕРЉИВО“, као и испод поменуте ознаке потпис одговорног лица понуђача и печат.

- 13.3. Уколико се поверљивим сматра само одређени податак садржан у документу који је достављен уз понуду, поверљив податак мора да буде обележен црвеном бојом, поред њега мора да буде наведено „ПОВЕРЉИВО“, а испод поменуте ознаке потпис одговорног лица понуђача и печат. Наручилац не одговара за поверљивост података који нису означени на поменути начин.
- 13.4. Наручилац ће одбити давање информације која би значила повреду поверљивости података добијених у понуди.
- 13.5. Неће се сматрати поверљивим цена и остали подаци из понуде који су од значаја за примену елемената критеријума и рангирање понуде.
- 13.6. Наручилац ће чувати као пословну тајну имена понуђача, као и поднете понуде, до истека рока предвиђеног за отварање понуда.

#### **14. ДОДАТНЕ ИНФОРМАЦИЈЕ ИЛИ ПОЈАШЊЕЊА У ВЕЗИ СА ПРИПРЕМАЊЕМ ПОНУДЕ И КОМУНИКАЦИЈА У ПОСТУПКУ ЈАВНЕ НАБАВКЕ**

- 14.1. Заинтересовано лице може у писаном облику, тражити од наручиоца додатне информације или појашњења у вези са припремањем понуде, најкасније пет дана пре истека рока за подношење понуде. Постављена питања потребно је означити са „Захтев за додатним информација или појашњењима – јавна набавка **услуга** – Главни пројекат саобраћајних површина Улице Милана Савића деоница: од Улице Петефи Шандора према Улици капетана Берића у дужини од Л~255м' У Новом Саду, ЈН бр. 62-13 “, која могу да се пошаљу на е-mail адресу: [biljana.bozanic@zigns.rs](mailto:biljana.bozanic@zigns.rs) или [jasmina.obradovic@zigns.rs](mailto:jasmina.obradovic@zigns.rs), или путем поште или факса.
- 14.2. Наручилац ће заинтересованом лицу у року од три дана од дана пријема захтева, послати одговор у писаном облику и истовремено ту информацију објавити на Порталу јавних набавки и на својој интернет страници.
- 14.3. Комуникација у вези са додатним информацијама, појашњењима и одговорима вршиће се на начин одређен чланом 20. Закона о јавним набавкама, а то је писаним путем, односно путем поште, електронске поште или факсом.
- 14.4. Тражење додатних информација или појашњења телефоном није дозвољено.

#### **15. ДОДАТНА ОБЈАШЊЕЊА ОД ПОНУЂАЧА ПОСЛЕ ОТВАРАЊА ПОНУДА И КОНТРОЛА КОД ПОНУЂАЧА ОДНОСНО ЊЕГОВОГ ПОДИЗВОЂАЧА**

- 15.1. Наручилац може да захтева од понуђача додатна објашњења која ће му помоћи при прегледу, вредновању и упоређивању понуда, а може да врши и контролу (увид) код понуђача односно његовог подизвођача.
- 15.2. Наручилац не може да захтева, дозволи или понуди промену елемената понуде који су од значаја за примену критеријума за доделу уговора, односно промену којом би се понуда која је неодговарајућа или неприхватљива учинила одговарајућом, односно прихватљивом.
- 15.3. Понуђач је обавезан да у примереном року који буде наведен у захтеву за додатна објашњења понуде достави одговор, у супротном ће се његова понуда одбити као неприхватљива.
- 15.4. Наручилац може, уз сагласност понуђача, да изврши исправке рачунских грешака уочених приликом разматрања понуде по окончаном поступку отварања понуда и то на следећи начин:
  - 15.4.1. Уколико постоји разлика у износу израженом бројем и словима, износ изражен словима сматраће се тачним;
  - 15.4.2. Уколико постоји разлика између цене по позицијама и укупног износа добијеног сабирањем по позицијама, меродавна је цена по позицијама.
- 15.5. Комисија ће у случају рачунских грешака, поступити према горе наведеном и уз писану сагласност понуђача извршити корекцију вредности понуде.
- 15.6. Ако се понуђач не сагласи са исправком рачунских грешака, наручилац ће његову понуду одбити као неприхватљиву.

#### **16. ДОДАТНО ОБЕЗБЕЂЕЊЕ ИСПУЊЕЊА УГОВОРНИХ ОБАВЕЗА – ВАЖИ САМО ЗА**

*Главни пројекат саобраћајних површина Улице Милана Савића,  
деоница: од Улице Петефи Шандора према Улици капетана Берића у дужини од Л~255м' у  
Новом Саду*

10/55

## ПОНУЂАЧЕ КОЈИ СЕ НАЛАЗЕ НА СПИСКУ НЕГАТИВНИХ РЕФЕРЕНЦИ

- 16.1. Управа за јавне набавке води списак негативних референци који објављује на Порталу јавних набавки.
- 16.2. Поред назива понуђача, односно добављача у списак негативних референци, уписује се доказ негативне референце, наручилац који је доставио доказ, предмет јавне набавке за коју је добио негативну референцу са ознаком из општег речника набавке, и датум утврђивања и важења негативне референце.
- 16.3. Наручилац ће понуду понуђача који је на списку негативних референци одбити као неприхватљиву ако је предмет јавне набавке истоврстан предмету за који је понуђач добио негативну референцу.
- 16.4. Ако предмет јавне набавке није истоврстан предмету за који је понуђач добио негативну референцу, наручилац ће захтевати уместо средства обезбеђења које је тражено у тачки 11.2. **додатно обезбеђење испуњења уговорних обавеза** у облику **неопозиве банкарске гаранције** наплативе на први позив на износ од 15% уговорене вредности без ПДВ, са роком важења 20 (двадесет) дана дужим од уговореног рока за извршење предметне услуге, уколико уговор буде закључен са тим понуђачем.
- 16.5. Додатно обезбеђење испуњења уговорних обавеза понуђач доставља након потписивања уговора, а најкасније до испостављања прве привремене ситуације – фактуре.
- 16.6. Наручилац ће наплатити банкарску гаранцију као додатно средство обезбеђења испуњења уговорних обавеза у случају када добављач не извршава своје уговорне обавезе, када их не извршава у року и квалитетно.
- 16.7. Ако се за време трајања уговора промене рокови за извршење уговорних обавеза, важност банкарске гаранције се мора продужити.

## 17. ВРСТА КРИТЕРИЈУМА И ЕЛЕМЕНТИ КРИТЕРИЈУМА НА ОСНОВУ КОЈИХ СЕ ДОДЕЉУЈЕ УГОВОР

17.1. Критеријум за доделу уговора је економски најповољнија понуда, а елементи критеријума су:

17.1.1. Понуђена цена (Ц)	95 пондера
17.1.2. Рок за испоруку главног пројекта (Р)	5 пондера

### 17.2. Понуђена цена (Ц)

Број пондера за понуђену цену добија се по формули:

$$Ц = \frac{Ц_{мин}}{Ц_{пон}} * 95$$

Ц – број остварених пондера на основу елемента критеријума „понуђена цена“  
Ц<sub>мин</sub> – најнижа понуђена цена  
Ц<sub>пон</sub> – цена понуђача

### 17.3. Рок за испоруку главног пројекта (Р)

Број пондера за рок за испоруку главног пројекта добија се по формули:

$$Р = \frac{Р_{мин}}{Р_{пон}} * 5$$

Р – број остварених пондера на основу елемента критеријума „рок за испоруку главног пројекта“  
Р<sub>мин</sub> – најнижи рок за испоруку главног пројекта  
Р<sub>пон</sub> – рок за испоруку главног пројекта понуђача

### 17.4. Укупан број пондера (УП)

Укупан број пондера добија се по формули:

$$УП = Ц + Р$$

## 18. ЕЛЕМЕНТИ КРИТЕРИЈУМА НА ОСНОВУ КОЈИХ ЋЕ НАРУЧИЛАЦ ИЗВРШИТИ ДОДЕЛУ УГОВОРА У СИТУАЦИЈИ КАДА ПОСТОЈЕ ДВЕ ИЛИ ВИШЕ ПОНУДА СА ЈЕДНАКИМ

Главни пројекат саобраћајних површина Улице Милана Савића,  
деоница: од Улице Петефи Шандора према Улици капетана Берића у дужини од Л~255м' у  
Новом Саду



## **БРОЈЕМ ПОНДЕРА ИЛИ ИСТОМ ПОНУЂЕНОМ ЦЕНОМ**

- 18.1. У случају да две или више понуда имају исти највећи број пондера, наручилац ће дати предност понуђачу који је понудио нижу цену израде главног пројекта.
- 18.2. У случају да две или више понуда имају исти највећи број пондера, исту цену израде главног пројекта и исти рок за израду главног пројекта, наручилац ће позвати понуђаче са истим највећим бројем пондера и најповољнију понуду изабрати жребом.
- 18.3. Поступак избора најповољније понуде путем жреба ће се обавити на следећи начин:
  - 18.3.1. Наручилац ће упутити позив понуђачима чије су понуде добиле исти – највећи број пондера да присуствују поступку жребања;
  - 18.3.2. Поступак жребања водиће председник Комисије и биће обављен у просторијама Јавног предузећа „Завод за изградњу града“ у Новом Саду;
  - 18.3.3. Комисија ће водити записник о поступку жребања;
  - 18.3.4. Комисија ће припремити посуду и куглице у којима ће бити папирићи са називима понуђача чије су понуде добиле исти – највећи број пондера;
  - 18.3.5. Жребање ће бити обављено тако што ће председник комисије извршити извлачење једне куглице, извадити папирић из исте и прочитати назив понуђача чија ће понуда бити проглашена најповољнијом.

## **19. ОБАВЕЗЕ ПОНУЂАЧА КОЈЕ ПРОИЗИЛАЗЕ ИЗ ВАЖЕЋИХ ПРОПИСА О ЗАШТИТИ НА РАДУ, ЗАПОШЉАВАЊУ И УСЛОВИМА РАДА, ЗАШТИТИ ЖИВОТНЕ СРЕДИНЕ, КАО И ДА ПОНУЂАЧ ГАРАНТУЈЕ ДА ЈЕ ИМАЛАЦ ПРАВА ИНТЕЛЕКТУАЛНЕ СВОЈИНЕ**

- 19.1. Понуђач је дужан да при састављању своје понуде поштује обавезе које произилазе из важећих прописа о заштити на раду, запошљавању и условима рада и заштити животне средине. Образац изјаве (образац бр. 7) је дат у конкурсној документацији.
- 19.2. Понуђач гарантује да је ималац права интелектуалне својине.

## **20. НАКНАДА ЗА КОРИШЋЕЊЕ ПАТЕНАТА И ОДГОВОРНОСТ ЗА ПОВРЕДУ ЗАШТИЋЕНИХ ПРАВА ИНТЕЛЕКТУАЛНЕ СВОЈИНЕ ТРЕЋИХ ЛИЦА**

Накнаду за коришћење патената, као и одговорност за повреду заштићених права интелектуалне својине трећих лица, сноси понуђач.

## **21. ЗАХТЕВ ЗА ЗАШТИТУ ПРАВА ПОНУЂАЧА**

- 21.1. Захтев за заштиту права подноси се Републичкој комисији, а предаје наручиоцу.
- 21.2. Захтев за заштиту права којим се оспорава врста поступка, садржина позива за подношење понуда или конкурсне документације сматраће се благовременим ако је примљен од стране наручиоца најкасније седам дана пре истека рока за подношење понуда, без обзира на начин достављања. У том случају долази до застоја рока за подношење понуда.
- 21.3. После доношења одлуке о додели уговора и одлуке о обустави поступка, рок за подношење захтева за заштиту права је десет дана од дана пријема одлуке.
- 21.4. Ако је у истом поступку јавне набавке поново поднет захтев за заштиту права од стране истог подносиоца захтева, у том захтеву се не могу оспоравати радње наручиоца за које је подносилац захтева знао или могао знати приликом подношења претходног захтева.
- 21.5. О поднетом захтеву за заштиту права наручилац обавештава све учеснике у поступку јавне набавке, односно објављује обавештење о поднетом захтеву на Порталу јавних набавки, најкасније у року од два дана од дана пријема захтева за заштиту права.
- 21.6. Захтев за заштиту права задржава даље активности наручиоца у поступку јавне набавке до доношења одлуке о поднетом захтеву за заштиту права, осим ако Републичка комисија на предлог наручиоца не одлучи другачије.
- 21.7. Ако је захтев за заштиту права поднет након закључења уговора у складу са чланом 112. став 2. тачка 5. Закона о јавним набавкама, наручилац не може извршити уговор о јавној набавци до доношења одлуке о поднетом захтеву за заштиту права, осим ако Републичка комисија на предлог наручиоца не одлучи другачије.
- 21.8. Подносилац захтева је дужан да на рачун буџета Републике Србије уплати таксу у износу од 80.000,00 динара уколико оспорава одређену радњу наручиоца пре отварања понуда на број жиро рачуна: 840-742221843-57, шифра плаћања: 153, позив на број 97 50-016, сврха уплате: Републичка административна такса са назнаком јавне



набавке на коју се односи (број или друга ознака конкретне јавне набавке), корисник: буџет Републике Србије.

- 21.9. Уколико подносилац захтева оспорава одлуку о додели уговора такса износи 80.000,00 динара уколико понуђена цена понуђача којем је додељен уговор није већа од 80.000.000 динара, односно такса износи 0,1 % понуђене цене понуђача којем је додељен уговор ако је та вредност већа од 80.000.000 динара.
- 21.10. Уколико подносилац захтева оспорава одлуку о обустави поступка јавне набавке или радњу наручиоца од момента отварања понуда до доношења одлуке о додели уговора или обустави поступка, такса износи 80.000,00 динара уколико процењена вредност јавне набавке (коју ће подносилац сазнати на отварању понуда или из записника о отварању понуда) није већа од 80.000.000 динара, односно такса износи 0,1 % процењене вредности јавне набавке ако је та вредност већа од 80.000.000 динара.

## **22. ЗАКЉУЧЕЊЕ УГОВОРА О ЈАВНОЈ НАБАВЦИ**

- 22.1. Уговор ће бити закључен у року од осам дана од истека рока за подношење захтева за заштиту права из члана 149. Закона о јавним набавкама
- 22.2. Уколико у року за подношење понуда пристигне само једна понуда и та понуда буде прихватљива, наручилац сходно члану 112. став 2. тачка 5. Закона о јавним набавкама, закључити уговор са понуђачем у року од три дана од дана када понуђач прими одлуку о додели уговора.

**УСЛОВИ ЗА УЧЕШЋЕ У ПОСТУПКУ ЈАВНЕ НАБАВКЕ ИЗ ЧЛ. 75. И 76. ЗАКОНА О ЈАВНИМ НАБАВКАМА И УПУТСТВО КАКО СЕ ДОКАЗУЈЕ ИСПУЊЕНОСТ ТИХ УСЛОВА**

**Понуђач у поступку јавне набавке мора доказати:**

1) **УСЛОВ:** да је понуђач регистрован код надлежног органа, односно уписан у одговарајући регистар.

**ДОКАЗ:**

1.1. **ПРАВНО ЛИЦЕ:** Извод из регистра Агенције за привредне регистре, односно извод из регистра надлежног Привредног суда

1.2. **ПРЕДУЗЕТНИК:** Извод из регистра Агенције за привредне регистре

**НАПОМЕНА:**

1.3. У случају да понуду подноси група понуђача, овај доказ доставити за сваког учесника из групе

1.4. У случају да понуђач подноси понуду са подизвођачем, овај доказ доставити и за подизвођача (ако је више подизвођача доставити за сваког од њих)

2) **УСЛОВ:** да понуђач и његов законски заступник није осуђиван за неко од кривичних дела као члан организоване криминалне групе, да није осуђиван за кривична дела против привреде, кривична дела против животне средине, кривично дело примања или давања мита, кривично дело преваре;

**ДОКАЗ:**

2.1. **ЗАКОНСКИ ЗАСТУПНИК, ФИЗИЧКО ЛИЦЕ И ПРЕДУЗЕТНИК:** Извод из казнене евиденције, односно уверење оне полицијске управе Министарства унутрашњих послова где је пребивалиште лица, да није осуђиван за неко од кривичних дела као члан организоване криминалне групе, да није осуђиван за кривична дела против привреде, кривична дела против заштите животне средине, кривично дело примања или давања мита, кривично дело преваре

2.2. **ПРАВНО ЛИЦЕ:** Уверење првостепеног суда на чијем подручју је седиште домаћег правног лица, односно седиште представништва или огранка страног правног лица, да није осуђивано за неко од кривичних дела као члан организоване криминалне групе, да није осуђивано за неко од кривичних дела против привреде, кривична дела против заштите животне средине, кривично дело примања или давања мита, кривично дело преваре. За побројана кривична дела првостепени судови, чије је уверење потребно доставити, су:

2.2.1 Основни суд на чијем подручју је седиште правног лица,

2.2.2 Виши суд на чијем подручју је седиште правног лица,

2.2.3 Виши суд у Београду да није осуђиван за неко од кривичних дела као члан организоване криминалне групе

**НАПОМЕНА:**

2.3. Уверење Вишег суда из тачке 2.2.2 понуђач није дужан да достави уколико уверење Основног суда обухвата кривична дела из надлежности тог суда и Вишег суда.

2.4. У случају да понуду подноси правно лице потребно је доставити овај доказ и за правно лице и за законског заступника

2.5. У случају да правно лице има више законских заступника, ове доказе доставити за сваког од њих

2.6. У случају да понуду подноси група понуђача, ове доказе доставити за сваког учесника из групе

2.7. У случају да понуђач подноси понуду са подизвођачем, ове доказе доставити и за подизвођача (ако је више подизвођача доставити за сваког од њих)

2.8. **Ови докази не могу бити старији од два месеца пре отварања понуда.**

3) **УСЛОВ:** да понуђачу није изречена мера забране обављања делатности, која је на снази у време објављивања позива за подношење понуда;

**ДОКАЗ:**

- 3.1. **ПРАВНО ЛИЦЕ:** Потврде привредног **и** прекршајног суда да му није изречена мера забране обављања делатности, **или** потврда Агенције за привредне регистре да код овог органа није регистровано, да му је као привредном друштву изречена мера забране обављања делатности
- 3.2. **ПРЕДУЗЕТНИК:** Потврда прекршајног суда да му није изречена мера забране обављања делатности **или** потврда Агенције за привредне регистре да код овог органа није регистровано, да му је као привредном субјекту изречена мера забране обављања делатности
- 3.3. **ФИЗИЧКО ЛИЦЕ:** Потврда прекршајног суда да му није изречена мера забране обављања одређених послова

**НАПОМЕНА:**

- 3.4. У случају да понуду подноси група понуђача, овај доказ доставити за сваког учесника из групе
  - 3.5. У случају да понуђач подноси понуду са подизвођачем, ове доказе доставити и за подизвођача (ако је више подизвођача доставити за сваког од њих)
  - 3.6. **Потврде морају бити издате након објављивања позива за подношење понуда на Порталу јавних набавки.**
- 4) **УСЛОВ:** да је понуђач измирио доспеле порезе, доприносе и друге јавне дажбине у складу са прописима Републике Србије или стране државе када има седиште на њеној територији;

**ДОКАЗ:**

- 4.1. **ПРАВНО ЛИЦЕ, ПРЕДУЗЕТНИК, ФИЗИЧКО ЛИЦЕ:**
  - 4.1.1. **Уверење Пореске управе** Министарства финансија и привреде да је измирио доспеле порезе и доприносе **и**
  - 4.1.2. **Уверење Управе јавних прихода града, односно општине** да је измирио обавезе по основу изворних локалних јавних прихода

**НАПОМЕНА:**

- 4.2. Уколико је понуђач у поступку приватизације, уместо 2 горе наведена доказа треба доставити **уверење Агенције за приватизацију да се налази у поступку приватизације**
  - 4.3. У случају да понуду подноси група понуђача, ове доказе доставити за сваког учесника из групе
  - 4.4. У случају да понуђач подноси понуду са подизвођачем, ове доказе доставити и за подизвођача (ако је више подизвођача доставити за сваког од њих)
  - 4.5. **Ова уверења не могу бити старија од два месеца пре отварања понуда**
- 5) **УСЛОВ:** да има важећу дозволу надлежног органа за обављање делатности која је предмет јавне набавке, ако је таква дозвола предвиђена посебним прописом.
- 5.1. Важећа дозвола надлежног органа за вршење геодетских услуга
  - 5.2. Важећа дозвола надлежног органа за вршење геотехничких испитивања

**ДОКАЗИ:**

- 5.3. Решење Републичког геодетског завода за вршење геодетских услуга
- 5.4. Сертификат о акредитацији са обимом акредитације које издаје Акредитационо тело Србије за вршење геотехничких испитивања

**НАПОМЕНЕ:**

- 5.5. Ако је за извршење дела јавне набавке чија вредност не прелази 10% укупне вредности јавне набавке потребно испунити обавезан услов из члана 75. став 1. тачка 5) Закона о јавним набавкама, понуђач може доказати испуњеност тог услова преко подизвођача којем је поверио извршење тог дела набавке
- 5.6. Услов из тачке 5.1. и 5.2. дужан је да испуни понуђач из групе понуђача, односно подизвођач (ако је испуњен услов из тачке 5.5.), којем је поверено извршење дела набавке за који је неопходна испуњеност тог услова

- 6) **УСЛОВ:** неопходан финансијски капацитет понуђача је да је понуђач за претходне три године (2010., 2011. и 2012.) имао укупне пословне приходе у висини од најмање 10.000.000,00 динара.

**ДОКАЗ:** Биланс стања и успеха са мишљењем овлашћеног ревизора за претходне три обрачунске године (за 2010., 2011. и 2012. годину).

**НАПОМЕНА:**

- 6.1. У случају да понуду подноси група понуђача, услов група понуђача испуњава заједно, те је потребно доставити тражене доказе за чланове групе који испуњавају тражени услов.
- 6.2. У случају да понуђач подноси понуду са подизвођачем, овај доказ **не треба доставити за подизвођача.**

- 7) **УСЛОВ:** неопходан пословни капацитет понуђача је да је понуђач у задње 3 године (2010., 2011. и 2012.) урадио **минимум 2 (два)** главна пројекта саобраћајних површина.

**ДОКАЗИ:**

- 7.1. списак најважнијих извршених услуга пројектовања – **минимум 2 (два)** пројекта саобраћајних површина – списак може бити на оригиналном обрасцу број 1, страна 19 конкурсне документације или на обрасцу понуђача;
- 7.2. потврде наручилаца о реализацији закључених уговора (потврде наручилаца о реализацији закључених уговора могу бити на оригиналном обрасцу 1.1., на страни 21 конкурсне документације, или издате од стране других наручилаца на њиховим обрасцима, при чему такве потврде морају имати следеће податке: 1. назив и адреса наручиоца, 2. назив и седиште понуђача, 3. назив извршених услуга – назив пројекта, 4. уговорена вредност, 5. број и датум уговора, 6. контакт особа наручиоца и телефон, 7. потпис одговорног лица и печат наручиоца). **Понуђач је дужан да достави потврде наручилаца за минимум 2 (два) главна пројекта саобраћајних површина, наведених у списку најважнијих извршених услуга пројектовања из тачке 7.1..**

**НАПОМЕНА:**

- 7.3. У случају да понуду подноси група понуђача, услов група понуђача испуњава заједно, те је потребно доставити тражене доказе за чланове групе који испуњавају тражени услов.
- 7.4. У случају да понуђач подноси понуду са подизвођачем, овај доказ **не треба доставити за подизвођача.**

- 8) **УСЛОВ:** неопходан кадровски капацитет:

8.1. **минимум 2 (два) ОДГОВОРНА ПРОЈЕКТАНТА** са важећом лиценцом бр. **312 или 315**, који мора да задовољи следеће услове:

- 8.1.1. да буде стално запослен код понуђача (учесника у заједничкој понуди)
- 8.1.2. да минимум 1 (један) одговорни пројектант са лиценцом 312 или 315 има **минимум 2 (две) личне референце**, као одговорни пројектант техничке документације из области пројектовања саобраћајница у задње 3 године (2010., 2011. и 2012.)
- 8.1.3. други одговорни пројектант са лиценцом 312 или 315 да има **минимум 1 (једну) личну референцу** као одговорни пројектант техничке документације из области пројектовања саобраћајница у задње 3 године (2010., 2011. и 2012.)

8.2. **минимум 1 (један) ОДГОВОРНИ ПРОЈЕКТАНТ** са важећом лиценцом бр. **370**, који мора да задовољи следећи услов:

- 8.2.1. да буде стално запослен код понуђача (учесника у заједничкој понуди)
- 8.2.2. да има **минимум 2 (две) личне референце**, као одговорни пројектант техничке документације из области пројектовања саобраћаја и саобраћајне сигнализације у задње 3 године (2010., 2011. и 2012.)



**8.3. минимум 1 (један) ОДГОВОРНИ ПРОЈЕКТАНТ** са важећом лиценцом бр. **372**, који мора да задовољи следећи услов:

8.3.1. да буде стално запослен код понуђача (учесника у заједничкој понуди) или подизвођача

**8.4. минимум 1 (један) ОДГОВОРНИ ИЗВОЂАЧ РАДОВА** са важећом лиценцом бр. **491**, који мора да задовољи следећи услов:

8.4.1. да буде стално запослен код понуђача (учесника у заједничкој понуди) или подизвођача

#### **ДОКАЗИ:**

За све одговорне пројектанте – одговорне извођаче радова наведене у тачки 8.1. до 8.4. потребно је доставити следеће:

**8.5. лиценце** за одговорне пројектанте – одговорне извођаче радова и **потврде** о важењу исте, које издаје Инжењерска комора Србије, с тим да се лиценце достављају у виду фотокопија које морају бити **оверене оригинал печатом и оригинал потписом** од стране власника исте и

**8.6. обрасце (М)** пријаве и одјаве на осигурање.

За одговорне пројектанте наведене у тачки 8.1. и 8.2. поред доказа из тачке 8.5. и 8.6., потребно је доставити и:

**8.7. списак најважнијих пројеката – извршених услуга.** Списак може бити достављен на оригиналном обрасцу 2. на страни 20. конкурсне документације или на самостално сачињеном обрасцу, с тим да исти садржи све потребне елементе из наведеног обрасца 2.: име и презиме одговорног пројектанта, назив наручиоца – инвеститора, назив пројекта – извршених услуга, година извршених услуга - израде пројекта, датум, потпис и печат одговорног пројектанта.

**8.8. потврде наручиоца.** Потврде наручиоца могу бити на оригиналном обрасцу 2.1. на страни 22. конкурсне документације или на обрасцима наручилаца који издају потврду, при чему такве потврде морају да садрже следеће податке: назив и адреса наручиоца, име и презиме одговорног пројектанта, тачан назив извршених услуга – пројеката, локалитет на који се односи пројектовање канализације или саобраћајница или потпорних зидова, контакт особа наручиоца и телефон, потпис одговорног лица и печат наручиоца). Референце које се односе на идејна решења и генералне пројекте неће се узимати у обзир приликом признавања квалификације. Референце које се односе на идејне и главне пројекте који су предмет истог уговора биће прихваћене као једна, а не као две референце.

#### **НАПОМЕНЕ:**

**8.9.** У случају да понуду подноси група понуђача, услов група понуђача испуњава заједно, те је потребно доставити тражене доказе за чланове групе који испуњавају тражени услов.

**8.10.** У случају да понуђач подноси понуду са подизвођачем/има, услове за одговорне пројектанте – одговорне извођаче радова из тачке 8.3. и 8.4., могу да испуњавају и подизвођачи.

**9) УСЛОВ:** неопходан технички капацитет:

9.1. инструмент за геодетске радове

#### **ДОКАЗ:**

9.а. За инструмент за геодетске радове (тачка 9.1.) доставити важеће Уверење о исправности мерила;

#### **НАПОМЕНА:**

9.2. Услов је дужан да испуни понуђач из групе понуђача, односно подизвођач, којем је поверено извршење дела набавке за који је неопходна испуњеност тог услова

*Главни пројекат саобраћајних површина Улице Милана Савића,  
деоница: од Улице Петефи Шандора према Улици капетана Берића у дужини од Л~255м' у  
Новом Саду*

## **ДОПУНСКЕ НАПОМЕНЕ:**

**10. ПОНУДА ПОНУЂАЧА КОЈИ НЕ ДОКАЖЕ ДА ИСПУЊАВА НАВЕДЕНЕ ОБАВЕЗНЕ И ДОДАТНЕ УСЛОВЕ ИЗ ТАЧАКА 1. ДО 9. ОВОГ ОБРАСЦА, БИЋЕ ОДБИЈЕНА КАО НЕПРИХВАТЉИВА.**

**11. ДРУГИ ДОКАЗИ И ОБРАСЦИ** које понуђач мора да достави у понуди су дати у тачки 3.1. Упутства понуђачима како да сачине понуду (страна 5-6 конк. док.).

## **12. ДОКАЗИ КОЈЕ ПОНУЂАЧИ НЕ МОРАЈУ ДА ДОСТАВЕ:**

12.1. Понуђачи који су регистровани у регистру који води Агенција за привредне регистре не морају да доставе доказ под бројем 1. (извод из регистра Агенције за привредне регистре), јер је то доказ који је јавно доступан на интернет страници Агенције за привредне регистре.

12.2. Наручилац неће одбити понуду као неприхватљиву, уколико не садржи доказ одређен конкурсном документацијом, ако понуђач наведе у понуди интернет страницу на којој су подаци који су тражени у оквиру услова јавно доступни.

12.3. Понуђач не мора да достави образац трошкова припреме понуде (образац бр. 5)

## **13. ФОРМА ДОКАЗА**

13.1. Докази о испуњености услова који су тражени у овом обрасцу могу се достављати у неовереним копијама.

## **14. СТРАНИ ПОНУЂАЧИ**

14.1. Ако се у држави у којој понуђач има седиште не издају тражени докази, понуђач може, уместо доказа, приложити своју писану изјаву, дату под кривичном и материјалном одговорношћу оверену пред судским или управним органом, јавним бележником или другим надлежним органом те државе.

14.2. Ако понуђач има седиште у другој држави, наручилац може да провери да ли су документи којима понуђач доказује испуњеност тражених услова издати од стране надлежних органа те државе.

## **15. ПРОМЕНЕ**

15.1. Понуђач, односно добављач је дужан да без одлагања писмено обавести наручиоца о било којој промени у вези са испуњеношћу услова из поступка јавне набавке, која наступи до доношења одлуке, односно закључења уговора, односно током важења уговора о јавној набавци и да је документује на прописани начин.

**Образац 1.**

**СПИСАК НАЈВАЖНИЈИХ ИЗВРШЕНИХ УСЛУГА  
(РЕФЕРЕНЦ ЛИСТА ПОНУЂАЧА)**

НАЗИВ ПОНУЂАЧА: \_\_\_\_\_

Ред. бр.	Наручилац услуга	Вредност уговора	Предмет уговора	Година закључења уговора
1				
2				
3				
4				
5				
6				
7				
8				
9				
10				

Потпис \_\_\_\_\_ Датум \_\_\_\_\_  
(потписује одговорно лице понуђача)

М.П.

**Образац 2.**

**СПИСАК НАЈВАЖНИЈИХ ПРОЈЕКТА – ИЗВРШЕНИХ УСЛУГА  
(РЕФЕРЕНЦ ЛИСТА ОДГОВОРНОГ ПРОЈЕКТАНТА)**

(уписати име и презиме одговорног пројектанта)

Ред. бр.	Наручилац услуга	Назив пројекта – извршених услуга	Година извршених услуга - израде пројекта
1			
2			
3			
4			
5			
6			
7			

Потпис \_\_\_\_\_ Датум \_\_\_\_\_  
(потписује одговорни пројектант)

М.П.ИКС\*

\*М.П.ИКС – ПЕЧАТ ВЛАСНИКА ЛИЦЕНЦЕ (ИНЖ. КОМ. СРБИЈЕ)



**Образац 1.1.**

**ПОТВРДА ЗА РЕФЕРЕНЦЕ**

\_\_\_\_\_ *назив Наручиоца*

\_\_\_\_\_ *адреса Наручиоца*

Овим потврђујемо да је предузеће:

\_\_\_\_\_,  
из \_\_\_\_\_,

за потребе Наручиоца извршило услуге на изради:

\_\_\_\_\_  
\_\_\_\_\_  
\_\_\_\_\_  
\_\_\_\_\_  
\_\_\_\_\_  
\_\_\_\_\_  
*(назив извршених услуга – назив пројекта.)*

у вредности од \_\_\_\_\_ динара, а на основу уговора број \_\_\_\_\_ од \_\_\_\_\_ године.

Контакт особа Наручиоца: \_\_\_\_\_,  
телефон: \_\_\_\_\_

Потврђујем печатом и потписом да су горе наведени подаци тачни:

у \_\_\_\_\_, дана \_\_\_\_\_

\_\_\_\_\_  
М.П. одговорно лице наручиоца

Образац 2.1.

## ПОТВРДА ЗА РЕФЕРЕНЦЕ ЗА ОДГОВОРНОГ ПРОЈЕКТАНТА

\_\_\_\_\_ *назив Наручиоца*

\_\_\_\_\_ *адреса Наручиоца*

Овим потврђујемо да је:

\_\_\_\_\_ *(име и презиме одговорног пројектанта)*

одговорни пројектант на пројекту:

\_\_\_\_\_ *(назив извршених услуга – назив пројекта )*

на локалитету \_\_\_\_\_.

Пројекат је израђен \_\_\_\_\_ године.

Контакт особа Наручиоца: \_\_\_\_\_,

телефон: \_\_\_\_\_

Потврђујем печатом и потписом да су горе наведени подаци тачни:

У \_\_\_\_\_, дана \_\_\_\_\_

\_\_\_\_\_  
М.П. одговорно лице наручиоца

ПОНУДА број \_\_\_\_\_ од \_\_\_\_\_ године за јавну набавку у отвореном поступку за:

ГЛАВНИ ПРОЈЕКАТ САОБРАЋАЈНИХ ПОВРШИНА УЛИЦЕ МИЛАНА САВИЋА, ДЕОНИЦА: ОД УЛИЦЕ ПЕТЕФИ ШАНДОРА ПРЕМА УЛИЦИ КАПЕТАНА БЕРИЋА У ДУЖИНИ ОД ~255м' У НОВОМ САДУ

(редни број јавне набавке: 62-13)

1. Назив понуђача \_\_\_\_\_
2. Адреса понуђача \_\_\_\_\_
3. Матични број понуђача \_\_\_\_\_
4. Порески идентификациони број понуђача (ПИБ) \_\_\_\_\_
5. Особа за контакт \_\_\_\_\_
6. e-mail понуђача \_\_\_\_\_
7. Телефон/факс понуђача \_\_\_\_\_
8. Број рачуна понуђача и назив банке \_\_\_\_\_
9. Одговорно лице за потписивање уговора \_\_\_\_\_

Понуду дајем (заокружити и уписати податке):

а) самостално

б) са учесницима у заједничкој понуди (ТАБЕЛА 1.):

1)	Назив учесника у заједничкој понуди:	
	Адреса:	
	Матични број:	
	Порески идентификациони број:	
	Име особе за контакт:	

2)	Назив учесника у заједничкој понуди:	
	Адреса:	
	Матични број:	
	Порески идентификациони број:	
	Име особе за контакт:	

в) са подизвођачима (ТАБЕЛА 2.):

1)	Назив подизвођача:	
----	--------------------	--

	Адреса:	
	Матични број:	
	Порески идентификациони број:	
	Име особе за контакт:	
	Процент укупне вредности набавке који ће извршити подизвођач:	
	Део предмета набавке који ће извршити подизвођач:	

2)	Назив подизвођача:	
	Адреса:	
	Матични број:	
	Порески идентификациони број:	
	Име особе за контакт:	
	Процент укупне вредности набавке који ће извршити подизвођач:	
	Део предмета набавке који ће извршити подизвођач:	

Нудимо да услуге на изради главног пројекта саобраћајних површина Улице Милана Савића, деоница: од Улице Петефи Шандора према Улици капетана Берића у дужини од ~255м' у Новом Саду, извршимо за укупан износ од:

\_\_\_\_\_ динара (без ПДВ)

(и словима \_\_\_\_\_ динара)

Нудимо рок за испоруку главног пројекта: ..... кал. дана (**минимално 40, максимално 60 кал. дана**)

Рок важења понуде је **60** дана од дана отварања понуда.

Датум

М. П.

Понуђач

\_\_\_\_\_

\_\_\_\_\_

М. П.

Подизвођач

\_\_\_\_\_

**НАПОМЕНЕ:**

1. Образац понуде је потребно попунити
2. проценат укупне вредности набавке који ће бити поверен свим подизвођачима не може бити већи од 50%
3. Уколико има више подизвођача или учесника у заједничкој понуди него што има места у табелама 1. и 2., потребно је копирати наведене табеле и попунити податке за све подизвођаче или учеснике у заједничкој понуди.
4. Уколико група понуђача подноси заједничку понуду, податке о понуђачу треба са својим подацима да попуни носилац посла, док податке о осталим учесницима у заједничкој понуди треба навести у табели 1. овог обрасца.
5. Уколико понуђачи подnose заједничку понуду, група понуђача може да се определи да образац понуде потписују и печатом оверавају сви понуђачи из групе понуђача или група понуђача може да овласти једног понуђача из групе понуђача из групе који ће потписати и печатом оверити образац понуде.
6. Уколико понуђачи подnose заједничку понуду, понуђач ће као саставни део понуде приложити и споразум, којим се понуђачи из групе међусобно и према наручиоцу обавезују на извршење јавне набавке, а који обавезно садржи податке из члана 81. Закона о јавним набавкама
7. Уколико понуђач подноси понуду са подизвођачем(има), овај образац потписују и оверавају печатом понуђач и подизвођач(и)



Образац 4.

**ОБРАЗАЦ СТРУКТУРЕ ЦЕНЕ СА УПУТСТВОМ КАКО ДА СЕ ПОПУНИ**

1. Укупна цена (без ПДВ) \_\_\_\_\_ динара
2. Стопа ПДВ \_\_\_\_\_ %
3. Износ ПДВ на укупну цену \_\_\_\_\_ динара
4. Укупна цена (са ПДВ) \_\_\_\_\_ динара
5. Трошкови материјала укупно (без ПДВ) \_\_\_\_\_ динара

Дана, \_\_\_\_\_

П О Н У Ћ А Ч

\_\_\_\_\_  
МП

**УПУСТВО КАКО ДА СЕ ПОПУНИ ОБРАЗАЦ СТРУКТУРЕ ЦЕНЕ**

- Образац структуре цене понуђачи попуњавају према следећем упутству:  
Под тачком 1. понуђачи уписују укупну цену без ПДВ;  
Под тачком 2. уписује се стопа ПДВ у процентима;  
Под тачком 3. уписује се износ ПДВ на укупну цену;  
Под тачком 4. понуђачи уписују укупну цену са ПДВ;  
Под тачком 5. уписују се трошкови материјала у укупној цени без износа ПДВ;

Образац 5.

**ОБРАЗАЦ ТРОШКОВА ПРИПРЕМЕ ПОНУДЕ**

У овом образцу понуђач може да исказе трошкове припреме понуде који се састоје од трошкова прибављања средства обезбеђења.

	<b>Врста трошкова</b>	<b>Износ трошкова</b>
1.		
2.		
3.		
4.		
5.		
6.		

Ако поступак јавне набавке буде обустављен из разлога који су на страни наручиоца, наручилац је, сходно члану 88. став 3. ЗЈН-а, дужан да понуђачу надокнади трошкове прибављања средства обезбеђења, под условом да је понуђач тражио накнаду тих трошкова у својој понуди.

*Наручилац задржава право да изврши контролу исказаних трошкова увидом у фактуре и друге релевантне доказе.*

Датум

М. П.

Понуђач

\_\_\_\_\_

\_\_\_\_\_



## ОБРАЗАЦ ИЗЈАВЕ О НЕЗАВИСНОЈ ПОНУДИ

У складу са чланом 26. Закона, \_\_\_\_\_,  
(Назив понуђача)  
даје:

### ИЗЈАВУ

Под пуном материјалном и кривичном одговорношћу потврђујем да сам понуду у поступку јавне набавке Главни пројекат саобраћајних површина Улице Милана Савића деоница: од Улице Петефи Шандора према Улици капетана Берића у дужини од Л~255м' У Новом Саду, редни бр. 62-13, поднео независно, без договора са другим понуђачима или заинтересованим лицима.

Датум

М.П.

Потпис понуђача

\_\_\_\_\_

\_\_\_\_\_

**Напомена:** услучају постојања основане сумње у истинитост изјаве о независној понуди, наручилац ће одмах обавестити организацију надлежну за заштиту конкуренције. Организација надлежна за заштиту конкуренције, може понуђачу, односно заинтересованом лицу изрећи меру забране учешћа у поступку јавне набавке ако утврди да је понуђач, односно заинтересовано лице повредило конкуренцију у поступку јавне набавке у смислу закона којим се уређује заштита конкуренције. Мера забране учешћа у поступку јавне набавке може трајати до две године. Повреда конкуренције представља негативну референцу, у смислу члана 82. став 1. тачка 2. Закона.

**Уколико понуду подноси група понуђача,** Изјава мора бити потписана од стране овлашћеног лица сваког понуђача из групе понуђача и оверена печатом.

**ОБРАЗАЦ ИЗЈАВЕ О ОБАВЕЗАМА ПОНУЂАЧА НА ОСНОВУ  
ЧЛ. 75. СТАВ 2. ЗЈН-А**

На основу члана 75. став 2. Закона о јавним набавкама

---

(навести назив и адресу понуђача)

даје следећу изјаву:

**ИЗЈАВА**

У поступку јавне набавке Главни пројекат саобраћајних површина Улице Милана Савића деоница: од Улице Петефи Шандора према Улици капетана Берића у дужини од Л~255м' У Новом Саду, редни бр. 62-13, поштовао сам обавезе које произлазе из важећих прописа о заштити на раду, запошљавању и условима рада, заштити животне средине и гарантујем да сам ималац права интелектуалне својине.

Датум

М. П.

Понуђач

---

**Напомена:** Уколико понуду подноси група понуђача, Изјава мора бити потписана од стране овлашћеног лица сваког понуђача из групе понуђача и оверена печатом.

*Главни пројекат саобраћајних површина Улице Милана Савића,  
деоница: од Улице Петефи Шандора према Улици капетана Берића у дужини од Л~255м' у  
Новом Саду*

Образац 8.

**ОРГАНИЗАЦИЈА И ДИНАМИКА ИЗРАДЕ ГЛАВНОГ ПРОЈЕКТА САОБРАЋАЈНИХ  
ПОВРШИНА УЛИЦЕ МИЛАНА САВИЋА, ДЕОНИЦА: ОД УЛИЦЕ ПЕТЕФИ ШАНДОРА  
ПРЕМА УЛИЦИ КАПЕТАНА БЕРИЋА У ДУЖИНИ ОД ~ 255м' У НОВОМ САДУ**

Потпис \_\_\_\_\_ Датум \_\_\_\_\_  
(потписује одговорно лице понуђача)

М.П.

**Образац 9.****ОБРАЗАЦ СИТУАЦИЈЕ ЗА ИЗРАДУ ГЛАВНОГ ПРОЈЕКТА**

НАЗИВ ПРОЈЕКТАНТА

Место:

Адреса

Текући рачун:

Код банке:

НАЗИВ НАРУЧИОЦА/ИНВЕСТИТОРА

Адреса:

Порески идентификациони број:

Матични број:

Шифра делатности:

Датум издавања ситуације:

Место издавања ситуације:

Текући рачун:

Порески идентификациони број:

Матични број:

Шифра делатности:

**ПРИВРЕМЕНА/ОКОНЧАНА СИТУАЦИЈА БР.** \_\_\_\_\_

За услуге по уговору (навести предмет уговора): \_\_\_\_\_

Наш број: \_\_\_\_\_ од \_\_\_\_\_ године.  
Број наручиоца: \_\_\_\_\_ од \_\_\_\_\_ године, на износ: \_\_\_\_\_ дин.**1. ОБРАЧУН ИЗВРШЕНИХ УСЛУГА**

Укупна вредност извршених услуга	_____ дин.
Укупна вредност разлике у цени	_____ дин.
Обрачунате услуге по претходним ситуацијама	_____ дин.
Обрачуната разлика у цени по претходним ситуацијама	_____ дин.
Обрачунат аванс по претходним ситуацијама	_____ дин.
Вредност извршених услуга по овој ситуацији	_____ дин.
Разлика у цени по овој ситуацији	_____ дин.
Обрачунат аванс по овој ситуацији	_____ дин.
Непредвиђене и накнадне услуге	_____ дин.

**2. ОБРАЧУН ПДВ**

ПДВ за укупну вредност извршених услуга	_____ дин.
Обрачунат ПДВ по претходним ситуацијама	_____ дин.
Обрачунат ПДВ за аванс по претходним ситуацијама	_____ дин.
Обрачунат ПДВ по овој ситуацији	_____ дин.
Обрачунат ПДВ за аванс по овој ситуацији	_____ дин.

**УКУПНО ЗА НАПЛАТУ** (услуге+разлика у цени+ПДВ) \_\_\_\_\_ дин.

Обрачун сачинио:

\_\_\_\_\_  
име и презиме

Одговорни пројектант

\_\_\_\_\_  
име, презиме и печат

Надзорни орган

\_\_\_\_\_  
име, презиме, печат

Директор

\_\_\_\_\_

# ОБРАЧУН ИЗВРШЕНИХ УСЛУГА ПО ПРЕДМЕТНОЈ СИТУАЦИЈИ

Навести позиције по предрачуну:

укупно (дин)

СВЕУКУПНО:

\_\_\_\_\_ дин.

## РЕКАПИТУЛАЦИЈА

1. Извршене услуге

**Укупно:**

\_\_\_\_\_ дин.

2. Непредвиђене и накнадне услуге

\_\_\_\_\_ дин.

3. Исходовање претходних услова и коначних сагласности

\_\_\_\_\_ дин.

(за позицију 3 у рекапитулацији, наручилац ће понуђачу вршити исплату стварних трошкова на основу фактуре (коју треба приложити уз испостављену ситуацију), издате од стране надлежних институција за претходне услове и коначне сагласности)

4. Разлика у цени

\_\_\_\_\_ дин.

5. Обрачун ПДВ

\_\_\_\_\_ дин.

**СВЕУКУПНО:**

\_\_\_\_\_ дин.

### НАПОМЕНА:

Понуђач није дужан да попуни и овери наведени образац!

Број:  
Датум:**УГОВОР О ЈАВНОЈ НАБАВЦИ  
ЗА УСЛУГЕ ИЗРАДЕ ГЛАВНОГ ПРОЈЕКТА**

Сачињен на основу Програма уређивања грађевинског земљишта за ..... год. број објекта ....., број активности ....., економска класификација ....., редни број јавне набавке ..... и Одлуке ..... број ..... од ..... године, између:

1. ЈП "ЗАВОД ЗА ИЗГРАДЊУ ГРАДА" у Новом Саду, Стевана Брановачког бр. 3, матични број: ....., ПИБ: ....., кога заступа директор Горан Вишњић, (у даљем тексту: Наручилац) са једне стране и

2. ...., матични број: ....., ПИБ: ....., кога заступа директор ..... (у даљем тексту: Пројектант) са друге стране

**ПРЕДМЕТ УГОВОРА****Члан 1**

Наручилац уступа, а пројектант преузима извршење комплетних услуга на изради .....  
у складу са понудом пројектанта број ..... од ..... године, која је саставни део овог уговора.

**ВРЕДНОСТ УСЛУГА****Члан 2**

Уговорне стране сагласно констатују да вредност услуга из члана 1. овог уговора износи ..... динара (словима: ..... и ...../100).

**Члан 3**

Вредност услуге је фиксна и не може се мењати. Изузетно, пројектант има право на разлику у цени, уколико је индекс потрошачких цена, према подацима Републичког завода за статистику већи од 5%.

Пројектант може захтевати само разлику у цени која прелази 5%.

Када дан увођења Пројектанта у посао наступи након истека опције понуде, као базни датум за утврђивање промене у цени узима се датум истека опције понуде.

**Члан 4**

Евентуална разлика у цени из члана 3. овог Уговора обрачунава се привременим/окончаним ситуацијама (рачуном).

**Члан 5**

Уколико се у току реализације овог уговора појаве вишкови или мањкови услуга у односу на утврђени предмер услуга, исплата тих услуга извршиће се у складу са овим уговором по понуђеним јединичним ценама под условом да вишкови и мањкови услуга не прелазе 10% од уговорене количине.

Пројектант је дужан да уз привремену/окончану ситуацију (рачун) достави спецификацију свих услуга из става 1. овог члана, коју треба да овери надзорни орган наручиоца.

Уколико се у току реализације овог уговора појаве додатне услуге преко уговореног износа, они ће бити предмет посебног уговора.

Исплата услуга из става 3. овог члана, извршиће се на основу уговора о додатним услугама.

Коначан обрачун услуга, вршиће се након техничке контроле главног пројекта из члана 1. овог

уговора.

## **РОК ИСПОРУКЕ ГЛАВНОГ ПРОЈЕКТА**

### **Члан 6**

Почетак израде главног пројекта је одмах после увођења пројектанта у посао.  
Рок испоруке главног пројекта је ..... календарских дана.

## **ОБАВЕЗЕ ПРОЈЕКТАНТА**

### **Члан 7**

Пројектант се обавезује да услуге из члана 1. овог Уговора изврши квалитетно и у року у складу са понудом и конкурсном документацијом, те у складу са важећим техничким прописима и стандардима за ову врсту услуга.

### **Члан 8**

Пројектант је обавезан да од наручиоца затражи писану сагласност за сва евентуална одступања од уговорених услуга.

### **Члан 9**

У случају подношења заједничке понуде, сви учесници су солидарни и појединачно одговорни према наручиоцу за извршење целог уговора у складу са његовим условима.

### **Члан 10**

Извршене услуге наручилац ће плаћати пројектанту путем привремених и окончане ситуације – фактуре.

Привремене ситуације-фактуре пројектант испоставља месечно и доставља наручиоцу у 8 примерака најкасније до 5-ог у месецу за протекли месец.

Привремену ситуацију-фактуру надзорни орган дужан је да овери у року од 8 дана, а наручилац да исплати у року од 45 дана по пријему ситуације од пројектанта.

Наручилац може у оправданим случајевима да оспори исплату дела ситуације-фактуре и у том случају дужан је да неоспорени део ситуације-фактуре исплати у наведеном року.

### **Члан 11**

Обавезује се Пројектант да Наручиоцу, након потписивања уговора а најкасније до испостављања прве привремене ситуације – фактуре, као гаранцију за добро извршење посла, достави неопозиву банкарску гаранцију наплативу на први позив на износ од 10% уговорене вредности, са роком важења 20 (двадесет) дана дужим од уговореног рока за извршење услуга из члана 6. овог уговора.

Уколико Пројектант не достави гаранцију из става 1 овог члана, то ће бити раскидни услов за овај уговор.

### **Члан 12**

Наручилац задржава право да смањи уговорени обим услуга, о чему је дужан да у писаној форми извести пројектанта.

У случају када се смањи уговорени обим послова на захтев наручиоца, плаћање извршених услуга извршиће се сразмерно обиму услуга.

## **УГОВОРНА КАЗНА И НАКНАДА ШТЕТЕ**

### **Члан 13**

Ако пројектант прекорачи рок за израду и предају главног пројекта, својом кривицом, дужан је да за сваки дан закашњења плати наручиоцу уговорну казну у износу од 0,5 % (процента) од укупне вредности уговорених услуга, с тим да износ тако одређене уговорне казне не може бити већи од 10% (процената) укупно уговорене цене услуга.

Делимично извршење или испоруке уговорених услуга у предвиђеном року не искључује обавезу плаћања уговорене казне.

### **Члан 14**

Ако је наручилац због закашњења пројектанта у испоруци главног пројекта претрпео штету која је већа од износа уговорне казне, може уместо уговорне казне захтевати накнаду штете,

односно поред уговорне казне може захтевати и разлику до пуног износа претрпљене штете.

## ОПШТЕ ОДРЕДБЕ

### Члан 15

Прилози овог уговора који чине његов саставни део јесу:

1. Понуда са прилозима
2. Предрачун
3. Пројектни задатак
4. Техничка документација и планови

### Члан 16

Наручилац и Пројектант споразумели су се да све спорове који проистекну из овог Уговора првенствено решавају међусобним договором, уколико се спор не реши споразумно, уговара се надлежност суда у Новом Саду.

### Члан 17

Овај уговор ступа на снагу даном потписивања.

### Члан 18

Уговор је сачињен у 10 (десет) истоветних примерака од којих се 4 (четири) примерка налази код Пројектанта, а 6 (шест) код Наручиоца.

за ПРОЈЕКТАНТА  
директор

за НАРУЧИОЦА  
директор

.....  
\_\_\_\_\_

**Горан Вишњић**



ПОТВРДА О ПРИЈЕМУ МЕНИЦЕ

Јавно предузеће „Завод за изградњу града“ у Новом Саду, Улица Стевана Брановачког број 3, потврђује пријем бланко соло менице без протеста издате од стране дужника - правног лица:

Меница из серије: \_\_\_\_\_

као средство обезбеђања испуњења обавеза у поступку јавне набавке за

**ИЗРАДУ ГЛАВНОГ ПРОЈЕКТА САОБРАЋАЈНИХ ПОВРШИНА УЛИЦЕ МИЛАНА САВИЋА, ДЕОНИЦА: ОД УЛИЦЕ ПЕТЕФИ ШАНДОРА ПРЕМА УЛИЦИ КАПЕТАНА БЕРИЋА У ДУЖИНИ ОД ~ 255м' У НОВОМ САДУ**

Дужник – правно лице: \_\_\_\_\_

Седиште и адреса: \_\_\_\_\_

Порески идентификациони број: \_\_\_\_\_

Текући рачун: \_\_\_\_\_

Код банке: \_\_\_\_\_

Дана: \_\_\_\_\_

У месту: \_\_\_\_\_

Меницу предао:  
(Дужник – правно лице)

Меницу примио:  
ЈП „Завод за изградњу града“  
у Новом Саду

М.П. \_\_\_\_\_

М.П. \_\_\_\_\_

## Образац 11.

На основу Закона о меници

ДУЖНИК: \_\_\_\_\_

издаје:

### МЕНИЧНО ПИСМО – ОВЛАШЋЕЊЕ ЗА КОРИСНИКА БЛАНКО, СОЛО МЕНИЦА

КОРИСНИК (Поверилац): Јавно предузеће "Завод за изградњу града" у Новом Саду, Улица Стевана Брановачког број 3.

Предајемо вам бланко, соло меницу, без протеста из серије \_\_\_\_\_ и овлашћујемо Јавно предузеће „Завод за изградњу града“ у Новом Саду, Улица Стевана Брановачког број 3, као Повериоца да предату меницу, може попунити на износ до \_\_\_\_\_ динара и безусловно и неопозиво, без протеста и трошкова, вансудски преко банке дужника изврши наплату издавањем налога за наплату на терет рачуна Дужника, а у корист рачуна Повериоца, а на име средства обезбеђања испуњења обавеза у поступку јавне набавке за

#### ИЗРАДУ ГЛАВНОГ ПРОЈЕКТА САОБРАЋАЈНИХ ПОВРШИНА УЛИЦЕ МИЛАНА САВИЋА, ДЕОНИЦА: ОД УЛИЦЕ ПЕТЕФИ ШАНДОРА ПРЕМА УЛИЦИ КАПЕТАНА БЕРИЋА У ДУЖИНИ ОД ~ 255м' У НОВОМ САДУ

Меница је важећа и у случају да у току трајања или након доспећа наплате дође до промене лица овлашћених за располагање средствима на текућем рачуну Дужника, статусних промена код Дужника, оснивања нових правних субјеката од стране Дужника и др.

Датум издавања овлашћења

\_\_\_\_\_

Дужник-издавалац менице  
(пун назив, адреса, потпис и печат)

М.П. \_\_\_\_\_

## ПРОЈЕКТНИ ЗАДАТАК

За израду Главног пројекта саобраћајних површина улице Милана Савића

деоница: од улице Петефи Шандора према ул. капетана Берића у дужини од ~ 255м'

### УВОД

Улица Милана Савића је део секундарне путне мреже на подручју Телепа.

Намена објеката улице Милана Савића је породично становање за које треба обезбедити приступ.

Ширина регулације је приближно 12м.

**Постојеће стање (нулто стање):**

- **коловоз** неизграђен, делимично насут са ризлом
- **водовод и канализација** изграђен,
- **електро инсталације** изграђене,

**Новопланирано стање:**

Меродавно возило за димензионисање путних елемената је комунално возило KV3(KV2).

Новопланирана саобраћајница је планирана са следећим садржајима:

- **коловоз** са две саобраћајне траке за одвијање двосмерног саобраћаја (флексибилна коловозна конструкција) ширине  $D=5\text{м}$ , дужине  $L \sim 255\text{м}'$
- **обостране пешачке стазе** : ширине  $D=2 \times 1.6\text{м}$ , дужине  $L \sim 2 \times 260\text{м}'$ , пешачке стазе преко коловоза (тј. пешачка платформа), од монтажно – бетонских елемената
- **одвођење атмосферских вода** путем сливничких решетки (затворен систем канализације) на постојећу канализацију (општи систем)

**Раскрснице:**

- **трокрака раскрсница секундарне путне мреже- Улица Петефи Шандора и Ул. Милана Савића** – површинска раскрсница без каналисања саобраћајних струја без светлосне сигнализације (ул. Петефи Шандора је главни правац на који се нивелационо уклапа ул. Милана Савића)

Израду пројектне документације уклопити са Главним пројектом коловоза и пешачких стаза у делу улице Милана Савића – до ул. Капетана Берића у дужини од ( $L \sim 150\text{м}'$ ).

## **4. ОСНОВЕ ЗА ИЗРАДУ ГЛАВНОГ ПРОЈЕКТА**

### **4.1 ПРОЈЕКТНЕ ПОДЛОГЕ**

За потребе израде овог пројекта потребно је користити следеће подлоге:

- Просторни план Града Новог Сада
- Генерални урбанистички план Новог Сада до 2025. године
- ПГР – 10 простора за породично становање у западном делу града Новог Сада
- ПДР Телепа

### **4.2. ПРЕТХОДНИ УСЛОВИ**

Приликом израде пројектне документације пројектант је дужан придржавати се техничких услова за изградњу и извода из КАТ-КОМ-а, које доставља Наручилац. За сваку измену, коју Пројектант жели да изврши, током пројектовања, у односу на неки од претходних услова, дужан је да добије писмену сагласност на предложену измену, од стране надлежних издаваоца тих услова. Уколико се предпројектним условима изградња предметног објекта условљава интервенцијама на постојећим инсталацијама, обавеза је Пројектанта, да писмено у току пројектовања обавести Наручиоца.

Од наручиоца затражити претпројектне услове:

- извод из КАТ-КОМ-а
- претходне услове ЈКП"ПУТ"-а
- претходне услове "Водовода и канализације"
- претходне услове "Телеком Србије"
- претходне услове "Електродистрибуције"
- претходне услове ДП"НОВИ САД-ГАС"
- претходне услове ЈП"Информатика"

### **4.3. ЗАКОНСКА И ДРУГА РЕГУЛАТИВА**

При изради Главног пројекта (из наслова), као и за повезивање предметне саобраћајнице са постојећом путном мрежом потребно је придржавати се следеће законске регулативе:

- Закон о изградњи објеката, службени гласник Р.Србије бр.72/09
- Закон о путевима, Службени гласник Р.Србије бр.42/98
- Закон о изградњи објеката, Службени гласник Р.Србије бр.47/03

- Закон о грађевинском земљишту, Службени гласник Р.Србије бр.44/95 и бр. 16/97
- Закон о безбедности саобраћаја на путевима, Службени лист Србије и Црне Горе 03/02
- Закон о планирању и уређењу простора и насеља, Службени гласник Р.Србије, бр. 44/95 и 16/97
- Закон о заштити животне средине, службени гласник Р.Србије бр. 66/91, 83/92, 13/95,135/04
- Закон о заштити културних добара,Службени гласник СРС бр. 28/77
- Закон о водама, Службени гласник СРС бр. 46/91
- Закон о заштити на раду, Службени гласник СРС бр. 42/91
- Закон о експропријацији, Службени гласник СРС бр. 53/95
- Правилник о основним условима које јавни путеви и њихови елементи морају да испуњавају са гледишта безбедности саобраћаја Службени лист СФРЈ бр.35 и 45/81

#### 4.4 ГЕОДЕТСКЕ ПОДЛОГЕ

Извршити сва потребна геодетска снимања и обележавања, са повезивањем на полигонометријску мрежу. Ширина сниманог појаса треба да је таква, да обезбеди израду свих садржаја саобраћајнице. Све податке са терена (постојећи објекти, шахтови, дрвеће, стубове, полигоне и реперне тачке и сл.) учртати у ситуацију  $P=1:500$ , као и податке из КАТ-КОМ-а, која ће затим служити као подлога за пројектовање. Попречне профиле снимати на размаку од 25 м, као и на карактеристичним местима из ситуације и уздужног профила (улази, пролази, средина и крај хоризонталних и вертикалних кривина и сл.)

Обавеза је пројектанта, да сваку карактеристичну тачку (осовинске, ивичне, полигоне и сл.) дефинише координатама.

#### 4.5.ЕЛАБОРАТ О ДЕТАЉНИМ ГЕОТЕХНИЧКИМ РАДОВИМА

Извршити потребне геомеханичке радове на траси пута, са сондажним јамама, дубине до 3м, на потребном размаку. Положај сонди исцртати и стационажно одредити на прегледној ситуацији (из одељка II-10 овог задатка). За сваку сонду исцртати геолошки профил, а дати и уздужни профил свих избушених сонди, са исцртаном пројектном линијом постелице, слојевима тла и линијом нивоа подземне воде. Приликом израде геомеханичког елабората посебну пажњу посветити геотехничким карактеристикама тла.

Лабораторијска испитивања невезаних слојева коловоза обухватају:

- теренску идентификацију материјала СРПС У.Б1.003
- одређивање гранулометријског састава материјала СРПС У.Б1.018 и СРПС Б.Б8.029

- одређивање природне влажности материјала СРПС У.Б8.035
- класификацију материјала СРПС У.Б1.001 и СРПС У.Б1.002
- одређивање количине ситних честица методом мокрог сејања СРПС Б.Б8.036

Одређивање геомеханичких карактеристика материјала у постелици обухватају:

- узимање узорака тла СРПС У.Б1.010
- одређивање гранулометријског састава материјала СРПС У.Б1.018 и СРПС Б.Б8.029
- одређивање запреминске масе и влажности у природном стању СРПС У.Б1.013 и СРПС У.Б1.012
- одређивање максималне запреминске масе и оптималне влажности по стандардном Прокторовом опиту СРПС У.Б1.038
- одређивање Атербергових граница конзистенције материјала СРПС У.Б1.020
- одређивање лабораторијског ЦБР-а (калифорнијског индекса носивости) материјала у постелици СРПС У.Б1.042
- осетљивост материјала на дејство мраза СРПС У.Е1.012

Лабораторијска испитивања и поступци који нису дефинисани СРПС стандардима, а специфичност пројекта захтева њихово извођење, потребно је извршити у складу са хармонизованим европским ЕН стандардима односно нормама европских земаља.

Пројекат коловозне конструкције, односно димензионисање конструкције коловоза обавити у складу са СРПС-ом. При усвајању слојева коловозних конструкција, обавезна је консултација са Наручиоцем. Елаборат о геомеханичким радовима и пројекат коловозне конструкције не треба дати посебном свеском, већ прикључити уз овај пројекат као његов саставни део (на крају пројекта).

На основу прегледа деонице и снимања постојећег стања и будућег саобраћајног оптерећења извршити димензионисање коловозне конструкције за прогнозни период 20(25) година.

## **5. САДРЖАЈ ГЛАВНОГ ПРОЈЕКТА**

На основу података и услова из одељка 1 овог пројектног задатка, урадити:

Главни пројекат саобраћајних површина улице Милана Савића деоница: од улице Петефи Шандора према ул. капетана Берића у дужини од ~ 255м', који треба да садржи следеће прилоге:

### **5.1. ОПШТИ ДЕО:**

- Извод из регистра за обављање делатности
- Лиценца предузећа

- Решење директора о одређивању одговорних пројектаната
- Лиценце за одговорне пројектанте са потврдом о продужетку важности
- Изјава одговорних пројектаната о примени важећих прописа, стандарда и техничких норматива
- Изјава одговорног пројектанта о међусобној усаглашености пројеката
- Потврда директора о придржавању одредаба закона, других прописа, стандарда, техничких норматива и норми квалитета,

### 5.2. Текстуална документација:

- Потврда и извештај о извршеној позитивној техничкој контроли главног пројекта, као и подобност ревидента,
- Услови за изградњу,
- Претходни услови за пројектовање,
- Пројектни задатак,
- Технички извештај Главног пројекта (са освртом на претходне услове),
- Доказнице мера за предмер радова,
- Предмер радова (у виду табелара као подлога за тендер)
- Предрачун радова (у виду табелара),
- Технички услови за извођење радова са детаљним описом извођења по свакој позицији са дефинисаним условима, технологијом извођења и стандардним испитивањима квалитета изведених радова и појединачних компонената.
- Прилог мера за безбедност и здравље на раду, у складу са важећом законском регулативом

### 5.3. Нумеричка документација:

#### Списак координата тачака

На основу просторне усклађености елемената ситуационог плана и подужног профила, потребно је приступити дефинисању елементарних и детаљних тачака саобраћајнице у апсолутном координатном систему преко њених текућих координата. У складу са тим, трасу саобраћајнице треба дефинисати са координатама и то:

- тачке оперативног полигона (са котама)
- попречне профиле
- елементарне и детаљне тачке

### 5.4. Графичка документација:



#### **5.4.1. Прегледни ситуациони план**

Прегледни ситуациони план у погодној размери, на који би се назначила предметна саобраћајница, као и веза са постојећим околним саобраћајницама.

#### **5.4.2. Ситуациони план**

Пројектом је неопходно дефинисати трасу у ситуационом плану са свим геометријским и нумеричким подацима у размери  $P=1:500$ . За кривине и лепезе одредити: угао, полупречник, тангенту, бисектрису и дужину лука. Сваку елементарну и детаљну тачку коловоза, дефинисати координатама и стационажно. У ситуационом плану је неопходно приказати и вертикалне преломе из подужног профила. Обавеза пројектанта је да приликом дефинисања ситуационог плана предвиди колске приступе постојећим објектима. Ситуациони план треба да обрађује саобраћајнице до регулационе линије дате Условима за изградњу, као и да обухвати подручје уклапања на постојеће стање.

#### **5.4.3. Нивелациони план**

Нивелациони план саобраћајнице  $P=1:500$ , односно свих површина унутар регулационих линија са сливним подручјима и распоредом сливника, а по потреби дати нивелационе планове раскрсница  $P=1:250$ . План је неопходно приказати изохипсама са еквиливансом  $e=2,5\text{cm}$ , како би се могла уочити подручја критична са становишта одводњавања. На овом плану је неопходно дефинисати котама и координатама: почетак, средину и крај кружног лука и лепеза, елементарне тачке споредних праваца, као и вертикалне преломе пешачких стаза. Атмосферску воду са пешачких спровести на коловоз. Одводњавање коловоза предвидети помоћу сливничких решетки.

#### **5.4.4. Уздужни профил**

У уздужном профилу је неопходно дефинисати саобраћајницу са свим геометријским и нумеричким подацима у размери  $P:500/50$ . Осим нове саобраћајнице неопходно је урадити уздужне профиле саобраћајних праваца у раскрсницама. На уздужном профилу треба приказати: линију постелице, као и линију ископа за замену подтла (уколико је потребна замена тла), раскрснице, као и све неопходне нумеричке податке који дефинишу саобраћајницу у висинском смислу.

#### **5.4.5. Попречни профили**



Попречне профиле, приказати у размери  $P=1:100$ . Осим редовних података, учртати и срачунати ископ за замену подтла (уколико је потребна замена тла), према пројекту коловозне конструкције. Попречне профиле снимити и исцртати на карактеристичним, местима из ситуационог плана и подужног профила (почетак, средина и крај хоризонталних и вертикалних кривина) при томе водећи рачуна да растојање између профила не буде веће од 15 метара.

#### **5.4.6. Карактеристичне попречне профиле**

Карактеристичне попречне профиле са приказом комплетног профила у пуној ширини размере  $P=1:50$ , са детаљима потребним за извођење, у одговарајућој размери. Оивичење коловоза предвидети од бетонских ивичњака димензија 18/24 см Оивичење пешачких стаза предвидети од бетонских ивичњака димензија 12/18 см.

Завршне слојеве - коловоза предвидети од асфалта,  
- пешачких стаза предвидети од бетонских плоча  
дебљине  $d=6$  цм,

Попречни нагиб коловоза, по могућству увек предвиђати једностран са мах 2% нагиба.

#### **5.4.7. План обележавања**

План обележавања, као и скицу осигурања укрских, темених, осовинских и сталних тачака са kotaма и везом на градску полигону мрежу .

#### **5.4.8. План обележавања**

Ситуациони план са саобраћајном сигнализацијом  $P=1:500$ . Пројектант је дужан да изврши оцену стања постојеће вертикалне саобраћајне сигнализације и опреме, те да на основу тога донесе одлуку о томе да ли ће се постојећа опрема задржати или заменити. Свако обележавање на коловозу, као и саобраћајне знакове стационажно одредити или искотирати. У пројектној документацији је неопходно приложити детаље хоризонталне и вертикалне сигнализације. Специфицирати све саобраћајне знакове по врсти и количини а предмер и предрачун објединити са грађевинским делом.

#### **5.4.9. Синхрон план**

Ситуациони синхрон план  $P=1:500$  (обавезно у боји) са постојећом (и оном) инфраструктуром, чији су пројекти урађени и доступни наручиоцу или пројектанту. На ситуацији је обавезно:

- да се за сваки постојећи шахт поклопац или водоводни затварач, назначи потреба висинског усклађивања, ојачања, измештања или блиндирања,

- да се за сваку подземну инсталацију, која се нађе у коловозу, а по прописима не може ту опстати (водовод, електрични и ТТ каблови, гасовод и сл.) назначи потреба за измештањем или заштитом,
- да се за сваки стуб, канделабр или дрворед, назначи потреба рушења, измештања, или посебна заштита,
- да се за ваздушне водове, који прелазе изнад коловоза, додатно сниме водови и утврди њихов релативан однос (при тачно утврђеној температури ваздуха у моменту снимања), а затим назначи потреба реконструкције тих водова, ако не дозвољавају важећи прописи.

Пројектант нема обавезу, ни задатак да пројектује било каква измештања напред назначених објеката инфраструктуре, већ само обавезу откривања и упозоравања на могуће проблеме при реализацији предметне саобраћајнице. Обавезно учрвати кабловнице (од пластичних цеви  $\Phi$  110 мм) на раскрсницама, где према урбанистичким условима треба да прођу електро и телефонске инсталације. Положај истих искотирати, а такође их предвидети и у предмеру и предрачуну радова. Инсталације обележавати искључиво у бојама, идентично као у "КАТ-КОМ"-у.

Из синхрон плана ситуационо (у размери  $P=1:250$ ) издвојити раскрснице, где ће бити детаљно назначене и усклађене са свим осталим садржајима у раскрсници плоче водиле и плоче упозорења за слепе.

## **5.5. Елаборат геомеханичких и геотехничких истраживања**

### **5.6. Пројекат коловозне конструкције**

Коловозну конструкцију дефинисати на основу:

- Климатских карактеристика локације (Референтна температура за подручје града Новог Сада износи  $t_{\text{реф}} = 20$  °Ц).
- Стандардног осовинског оптерећења
- Геомеханичких својстава тла

## **6. ОБАВЕЗЕ ПРОЈЕКТАНТА**

Пројектант и Пројектна организација обавезни су да:

6.1 Користе и примењују СРПС прописе и стандарде, за све радове обухваћене овим пројектним задатком, као и да су сва предложена решења у духу важећих законских прописа.

6.2 Главне пројекте испоручити и у дигиталној форми:

- предмер и предрачун у "Exel"-у формат "XLS",
- технички опис радова, и остали подаци у "MS Word", формат "DOC",
- графички прилози у "Auto CAD"-у, формат DWG,
- опште матрице (template), за предмер и предрачун можете преузети у ЈП "ЗИГ" – Нови Сад
- сав текстуални део радити фонтом "Arial" у Ћириличном писму

6.3 Доставе Главни пројекат са позитивном техничком контролом у 8 примерака са **тврдим повезом**. У сваки примерак Главног пројекта обавезно убацити и копије графичких прилога предпројектних услова .

6.4 Испоручити оригинале свих потребних предпројектних услова, прикупљених од стране комуналних и других предузећа и организација, као и КАТ-КОМ, а који су потребни за исходавање одобрења за изградњу.

Нови Сад, 29.05.2013. године.

Саставила,  
  
Ведрана Китановић, дипл. инж. грађ.

**И н в е с т и т о р**  
**ЈП"Завод за изградњу града" Нови Сад**

---

Помоћник директора за техн. послове

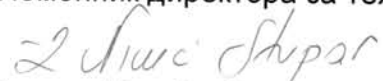
  
Зорица Нинић - Ступар, дипл. инж. ел.



# ЈП "УРБАНИЗАМ"

Завод за урбанизам Нови Сад  
Булевар цара Лазара 3/III  
21 000 Нови Сад

Број: **103 214 / 2013**

Градска управа: /

Нови Сад, 18.3.2013

На основу члана 54 Закона о планирању и изградњи ("Службени гласник Републике Србије", број 72/2009, 81/2009 - исправке, 64/2010 - УС, 24/2011 и 121/2012) и на основу:

ПЛАН ГЕНЕРАЛНЕ РЕГУЛАЦИЈЕ ПРОСТОРА ЗА ПОРОДИЧНО СТАНОВАЊЕ У ЗАПАДНОМ ДЕЛУ ГРАДА НОВОГ САДА ("СЛУЖБЕНИ ЛИСТ ГРАДА НОВОГ САДА" бр. 3/2012, 8/2012) и ПЛАНА ДЕТАЉНЕ РЕГУЛАЦИЈЕ ПОДРУЧЈА ТЕЛЕП У НОВОМ САДУ ("СЛУЖБЕНИ ЛИСТ ГРАДА НОВОГ САДА" БР. 25/2007.)

издају се

## УРБАНИСТИЧКИ УСЛОВИ ЗА ЛОКАЦИЈСКУ ДОЗВОЛУ

ЗА ИЗГРАДЊУ (ИЗРАДУ ГЛАВНОГ ПРОЈЕКТА) САОБРАЋАЈНИХ  
ПОВРШИНА У УЛИЦИ МИЛАНА САВИЋА  
У НОВОМ САДУ

Услови се издају  
на захтев

Ј.П. "Завод за изградњу града" Нови Сад

из Нови Сад

улица и број Ст. Брановачког 3.

молба, број 03 - 2431 од 28.02.2013.

Особа за контакт \_\_\_\_\_

### Карактеристике простора и услови који се морају поштовати приликом израде инвестиционо-техничке документације:

1. Карактер објекта:  сталан  
 привремен

2. Положај објекта је дефинисан у односу на:

осовинску мрежу  грађевинску линију  
 регулациону линију  друге објекте

3. Објекат се налази на следећим парцелама:

број 7830, 5839/1, 5841/5, 5842/5, 5843/6, 5846/3, 5850/5, 5852/6, 5871, 5876, 5877, 5878, 5881, 5882, 5883, 5887, 5895, 5894, 5898/3, 5898/2, 5898/1, 5909 и 5941 К.О. Нови Сад II.







КООРДИНАТЕ ОСОВНИХ ТАЧАКА  
Број У Х

T1	7406120.97	5011333.90
T2	7406128.80	5011310.02
T3	7406101.81	5011309.84
T4	7406100.17	5011332.22
T5	7406112.20	5011322.89
T6	7406087.69	5011225.43
4554	7406133.20	5011416.14
4555	7406117.68	5011311.71
4556	7406294.52	5011290.92
9137	7406120.28	5011329.23
9138	7405741.65	5011385.50
9139	7405610.70	5011434.30
9142	7405619.91	5011494.63
11003	7405834.07	5011371.78
11006	7406097.53	5011284.74

ПРЕДМЕТ УУ-а  
КОЛОВОЗ  
ТРОТОАР



ИНВЕСТИТОР:	ЈЛ "ЗУГ" - Нови Сад
ПРЕДМЕТ:	УУ - из локалне дозволу изградње саобраћајне колеснице и тротоара на улици МИЛАНА САВИЋА
САДРЖАЈ:	СИТУАЦИЈСКИ ПЛАН
ОБРАЂИВАЧ:	М. Бурчић, Грађ. Инж.
ШЕФ СЕКТОРА:	М. Радовић, Грађ. Инж. и Арх.
УУ	број: 1
103214/13	датум: 03.2013
	размера: 1:1000



55/13

ПОПРЕЧНИ ПРОФИЛ  
УЛ. МИЛАНА САВИЋА

од Т. Т4 - до Т. 9139

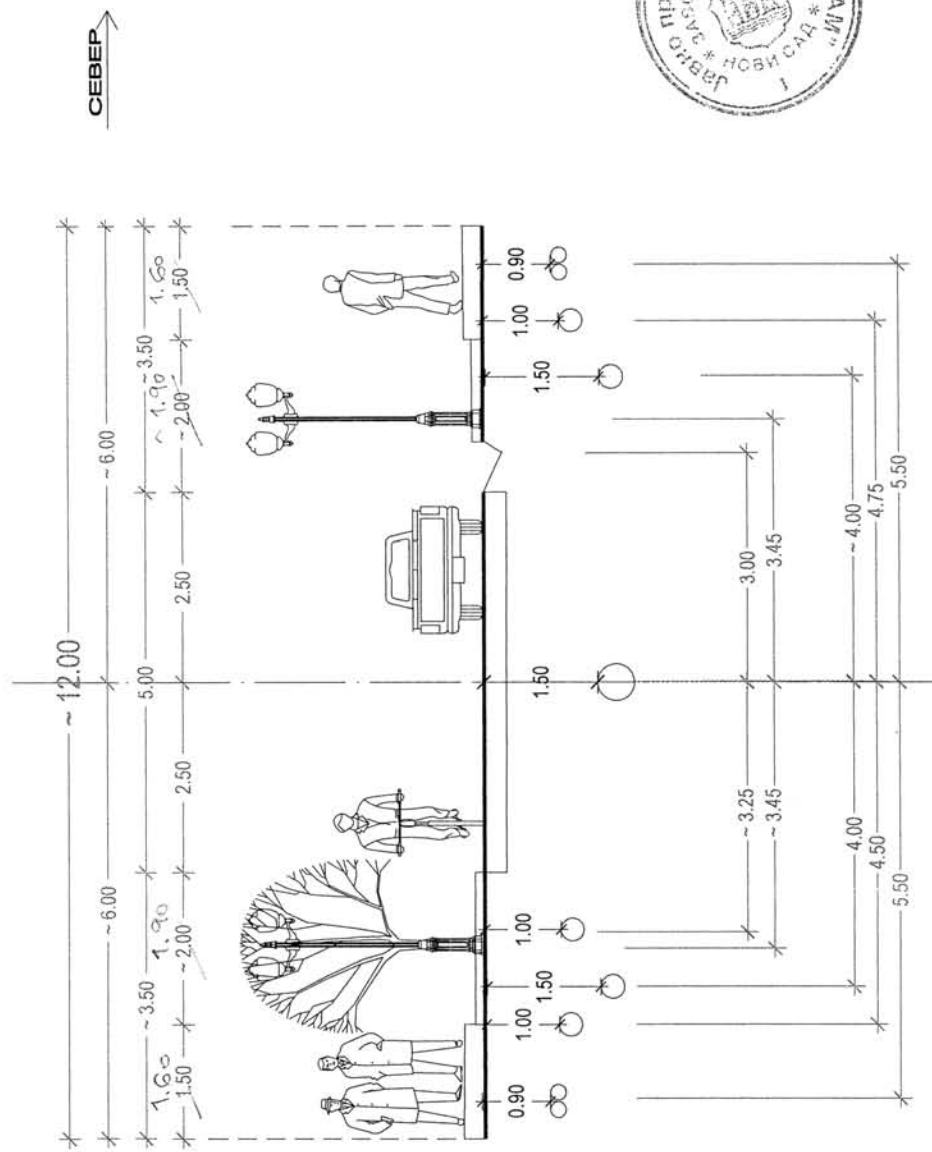

ЛЕГЕНДА

- ☐ коловоз - сав застор
- ☐ тротоар - сав застор
- ▬ паркинг
- ▬ бицилистичка стаза
- ▬ зелена површина

- E високонапонски електровод
- S јавна расвета
- V водовод - примарна мрежа
- Vo водовод - секундарна мрежа
- Ko канализација - отпадна
- Kz канализација - заједничка
- Ka канализација - атмосфера
- tt кабл
- ttk канализација
- G гасовод - главни
- T топовод
- D дрворед
- постојећа инсталација
- планом се задржава

e/E    tt(v)S/Dg    (Kf)    Ka(S)(v)    g) e/E

# ПОПРЕЧНИ ПРОФИЛ УЛ. КАПЕТАНА БЕРИЋА

ОД Т. 4556 - 4555

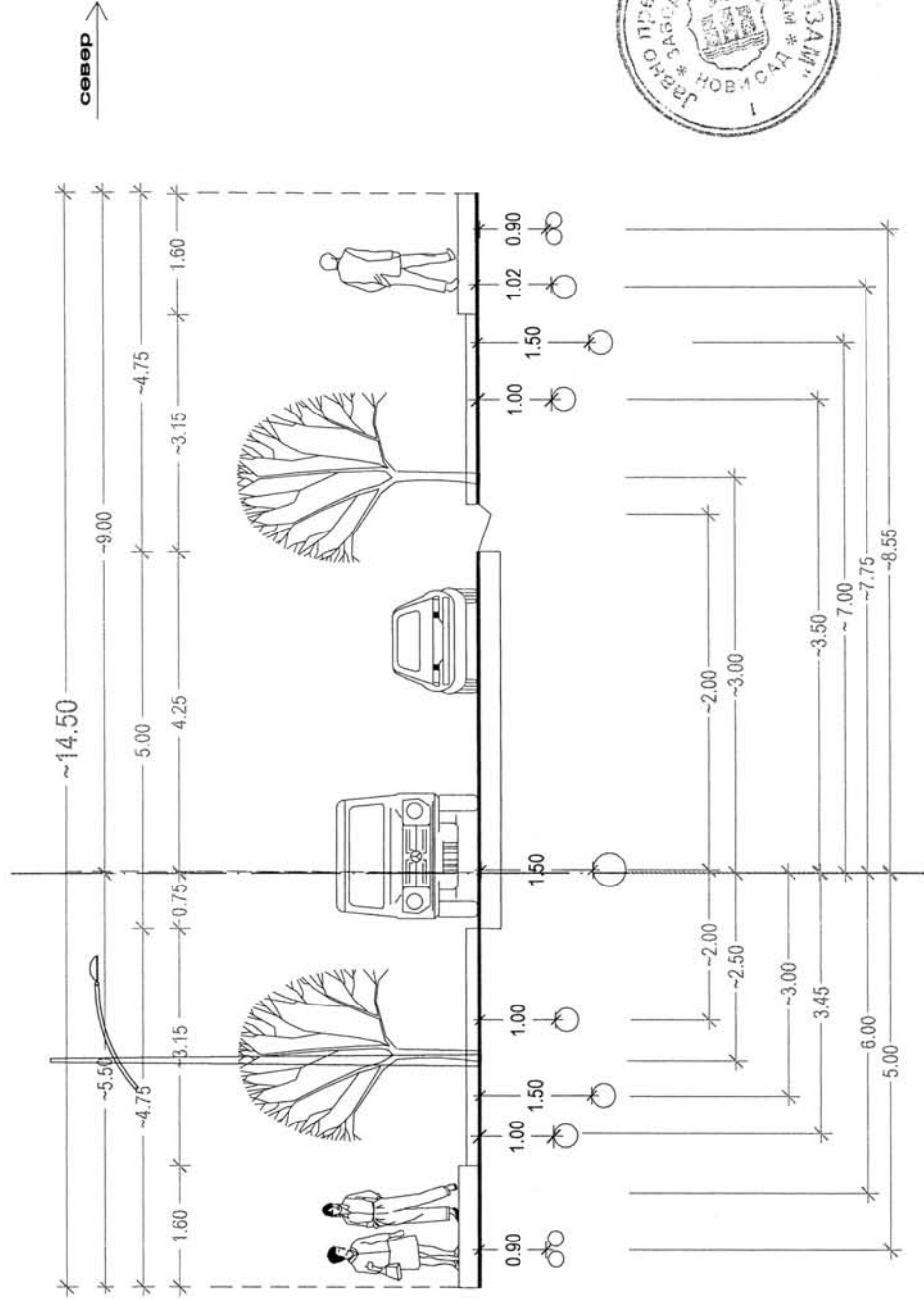

север →

## ЛЕГЕНДА

- коловоз - сав застор
- тротоар - сав застор
- паркинг
- бициклистичка стаза
- зелена површина
- E** високонапонски електровод
- S** јавна расвета
- V** водовод - примарна мрежа
- v** водовод - секундарна мрежа
- Ko** канализација - отпадна
- Kz** канализација - заједничка
- Ka** канализација - атмосферска
- tt** tt кабл
- ttk** tt канализација
- G** гасовод - главни
- T** топовод
- D** дрворед
- постојећа инсталација
- планом се задржава



е/Е (kds) v/S/D/g (Kf) Ka D tt v (g) e/Е

Размера 1:100

53/55

# ПОПРЕЧНИ ПРОФИЛ УЛ. НОВА

- ТЕЛЕП-  
ЈУЖНО  
од Ул. капетана Берића  
од Т6 од насипа - до Т3

ИСТОК →

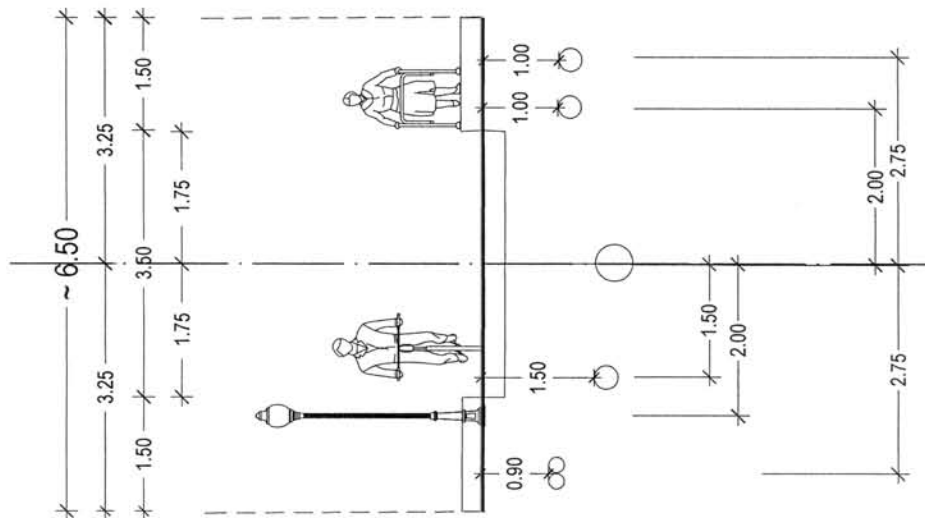

## ЛЕГЕНДА

- каловоз - сав застор
- тротоар - сав застор
- паркинг
- ▨ бициклистичка стаза
- ▨ зелена површина

- E високонапонски електровод
- S јавна расвета
- V водовод - примарна мрежа
- v водовод - секундарна мрежа
- KO канализација - отпадна
- Kz канализација - заједничка
- Ka канализација - атмосферска
- tt кабл
- ttk канализација
- G гасовод - главни
- T топовод
- D дрворед
- постојећа инсталација
- планом се задржава



e/E S v Kz tt g

# ТИПСКО РЕШЕЊЕ ПАРТЕРНОГ УРЕЂЕЊА ТРОТОВАРА НА ПРИЛАЗУ ПЕШАЧКОМ ПРЕЛАЗУ ПРЕКО КОЛОВОЗА у складу са СРПС-ом У.А9.202 који се односи на просторне потребе инвалида у згради и околини

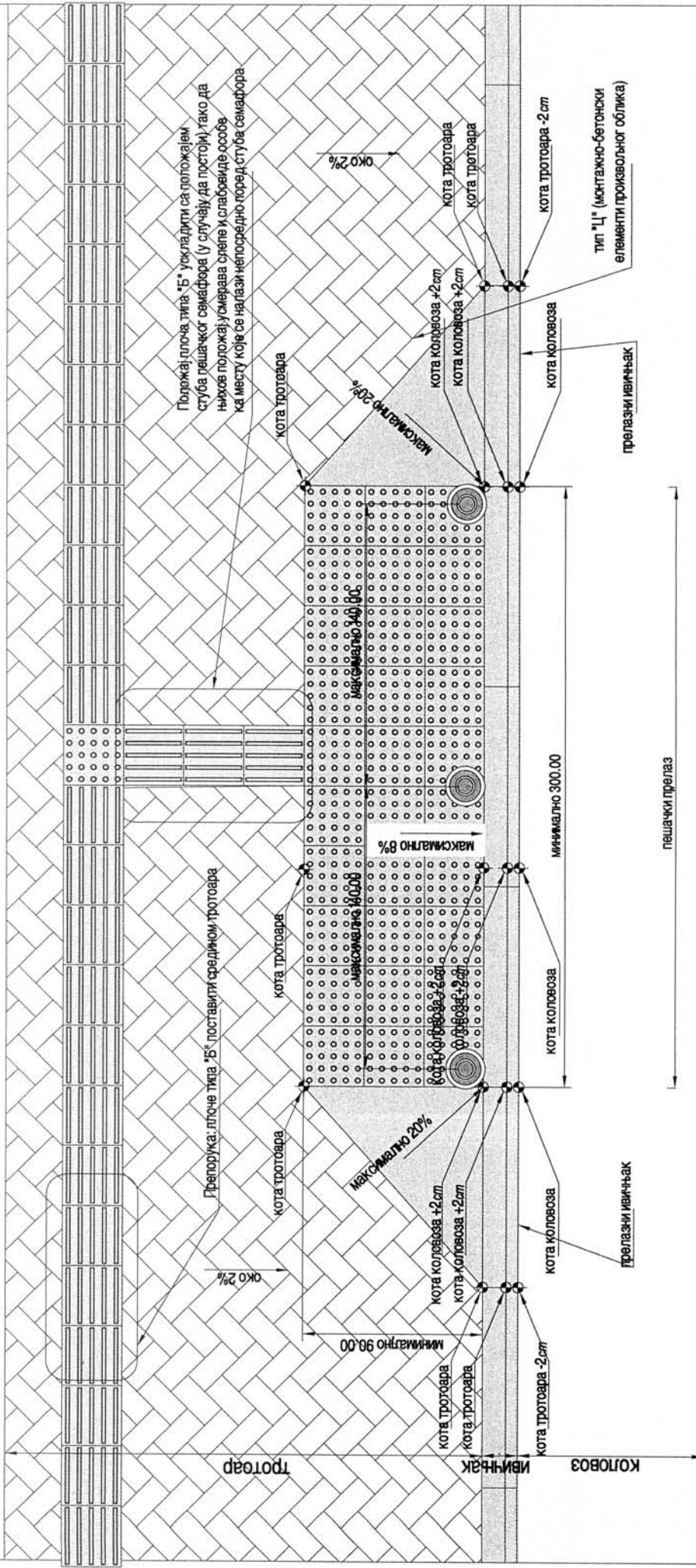

Завод за урбанизам	Број
УРЕАНИЗАМ	12004
ЈЛ "УРЕАНИЗАМ"	Датум
"Завод за урбанизам"	12004
ПРЕДМЕТ:	размера
САДРЖАЈ:	УУ
ОБЈАВЉАЧИ:	УУ
ШЕФ СЕКТОРА:	УУ
М. Радевић, М. Радевић	Број

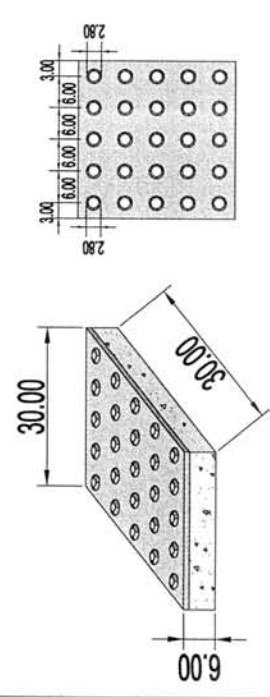

ТИП "А" - плоча упозорења

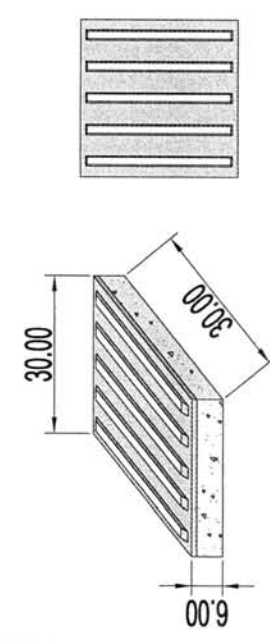

ТИП "Б" - плоча водилца за слепе и слабовиде