



## **КОНКУРСНА ДОКУМЕНТАЦИЈА** **- ОТВОРЕНИ ПОСТУПАК -**

**Главни пројекат продужетка Булевара Јована  
Дучића у Новом Саду**

**Редни број јавне набавке: 74-13**

**Август, 2013. године**

## САДРЖАЈ

○ ОПШТИ ПОДАЦИ О ЈАВНОЈ НАБАВЦИ .....	3	
○ ПОДАЦИ О ПРЕДМЕТУ ЈАВНЕ НАБАВКЕ .....	4	
○ УПУТСТВО ПОНУЂАЧИМА КАКО ДА САЧИНЕ ПОНУДУ .....	5	
○ УСЛОВИ ЗА УЧЕШЋЕ У ПОСТУПКУ ЈАВНЕ НАБАВКЕ ИЗ ЧЛ. 75. И 76. ЗАКОНА О ЈАВНИМ НАБАВКАМА И УПУТСТВО КАКО СЕ ДОКАЗУЈЕ ИСПУЊЕНОСТ ТИХ УСЛОВА .....	14	
○ СПИСАК НАЈВАЖНИЈИХ ИЗВРШЕНИХ УСЛУГА (РЕФЕРЕНЦ ЛИСТА ПОНУЂАЧА) (образац 1) .....	20	
○ СПИСАК НАЈВАЖНИЈИХ ИЗВРШЕНИХ УСЛУГА (РЕФЕРЕНЦ ЛИСТА ОДГОВОРНОГ ПРОЈЕКТАНТА) (образац 2) .....	21	
○ ПОТВРДА ЗА РЕФЕРЕНЦЕ ЗА ПОНУЂАЧА (образац 1.1.) .....	22	
○ ПОТВРДА ЗА РЕФЕРЕНЦЕ ЗА ОДГ. ПРОЈ. (образац 2.1.) .....	23	
○ ОБРАЗАЦ ПОНУДЕ (образац 3) .....	24	
○ ПРЕДРАЧУН .....	27	
○ ОБРАЗАЦ СТРУКТУРЕ ЦЕНЕ (образац 4) .....	28	
○ ОБРАЗАЦ ТРОШКОВА ПРИПРЕМЕ ПОНУДЕ (образац 5).....	29	
○ ОБРАЗАЦ ИЗЈАВЕ О НЕЗАВИСНОЈ ПОНУДИ (образац 6).....	30	
○ ОБРАЗАЦ ИЗЈАВЕ ПОНУЂАЧА ДА ЈЕ ПОШТОВАО ОБАВЕЗЕ КОЈЕ ПРОИЗИЛАЗЕ ИЗ ВАЖЕЋИХ ПРОПИСА О ЗАШТИТИ НА РАДУ, ЗАПОШЉАВАЊУ И УСЛОВИМА РАДА, ЗАШТИТИ ЖИВОТНЕ СРЕДИНЕ (образац 7) .....	31	
○ ОРГАНИЗАЦИЈА И ДИНАМИКА (образац 8) .....	32	
○ ОБРАЗАЦ СИТУАЦИЈЕ (образац 9) .....	33	
○ МОДЕЛ УГОВОРА .....	35	
○ ПОТВРДА О ПРИЈЕМУ МЕНИЦЕ (образац 10) .....	38	
○ МЕНИЧНО ПИСМО (образац 11).....	39	
○ ПРОЈЕКТНИ ЗАДАТАК .....	40	
○ ИЗВОД ИЗ ТЕХНИЧКЕ ДОКУМЕНТАЦИЈЕ .....	54	
	УКУПНО	65/65

## ОПШТИ ПОДАЦИ О ЈАВНОЈ НАБАВЦИ

**Назив, адреса и интернет страница наручиоца:**

Јавно предузеће "Завод за изградњу Града" у Новом Саду  
21000 Нови Сад, Улица Стевана Брановачког бр. 3  
<http://www.zigns.rs>

**Врста поступка јавне набавке:**

Отворени поступак

**Предмет јавне набавке:**

Набавка услуга

**Поступак јавне набавке се спроводи ради закључења уговора о јавној набавци**

**Лица за контакт:**

Биљана Божанић и Јасмина Обрадовић (тел.: 021/4889-100, факс: 021/4889-164)

ПОДАЦИ О ПРЕДМЕТУ ЈАВНЕ НАБАВКЕ

**Предмет јавне набавке:**

Главни пројекат продужетка Булевара Јована Дучића у Новом Саду

**Назив и ознака из општег речника набавки:**

71242000 израда пројеката и нацрта, процена трошкова



## УПУТСТВО ПОНУЂАЧИМА КАКО ДА САЧИНЕ ПОНУДУ

### 1. ПОДАЦИ О ЈЕЗИКУ НА КОМЕ ПОНУДА МОРА БИТИ САСТАВЉЕНА

- 1.1. Понуда и докази који се подnose уз понуду морају бити састављени на српском језику. Уколико је одређени документ на страном језику, понуђач је дужан да поред документа на страном језику достави и превод тог документа на српски језик, који је оверен од стране овлашћеног судског тумача.
- 1.2. Сертификати, фабрички атести и остала техничка и проспектна документација могу бити на енглеском језику.
- 1.3. Поступак се води на српском језику.

### 2. ПОСЕБНИ ЗАХТЕВИ У ПОГЛЕДУ НАЧИНА САЧИЊАВАЊА ПОНУДЕ И ПОПУЊАВАЊА ОБРАЗАЦА

- 2.1. Понуђач подноси понуду у затвореној коверти или кутији, затворену на начин да се приликом отварања понуда може са сигурношћу утврдити да се први пут отвара. На предњој страни коверте (кутије) уписати: „НЕ ОТВАРАТИ – ПОНУДА за јавну набавку: Главни пројекат продужетка Булевара Јована Дучића у Новом Саду, ЈН бр. 74-13". Понуда се подноси поштом или лично на адресу: Јавно предузеће "Завод за изградњу Града" у Новом Саду, 21000 Нови Сад, Ул. Стевана Брановачког бр. 3. Понуђач је дужан на коверти или кутији да назначи назив понуђача, адресу и телефон, као и име и презиме овлашћеног лица за контакт. У случају да понуду подноси група понуђача, на коверти је потребно назначити да се ради о групи понуђача и навести називе и адресу свих учесника у заједничкој понуди.
- 2.2. Конкурсна документација не подлеже самоиницијативним променама од стране понуђача. Понуда понуђача који самоиницијативно промени садржај конкурсне документације, биће одбијена.
- 2.3. Понуђачима се препоручује да обиђу предметну локацију, прегледају терен и сакупе све податке о локалним приликама и проуче све услове под којима треба да се уради главни пројекат. Трошкове посете сноси понуђач.
- 2.4. Уколико понуђач начини грешку у попуњавању, дужан је да исту **превуче оловком (да се види и садржај грешке) и правилно попуни**, а место начињене грешке парафира и овери печатом.
- 2.5. Уколико понуду подноси понуђач који наступа самостално, обрасце оверава и потписује одговорно лице понуђача;
- 2.6. Уколико понуду подноси понуђач који наступа са подизвођачем, обрасце оверава и потписује одговорно лице понуђача, осим ако није другачије наведено у самом обрасцу;
- 2.7. Уколико понуду подноси група понуђача, обрасце оверава и потписује одговорно лице члана групе понуђача који ће бити носилац посла, односно који ће поднети понуду и који ће заступати групу понуђача пред наручиоцем, осим ако није другачије наведено у самом обрасцу;

### 3. ПОДАЦИ О ОБАВЕЗНОЈ САДРЖИНИ ПОНУДЕ

- 3.1. Обавезну садржину понуде чине:
  - a) средство обезбеђења испуњења обавеза у поступку јавне набавке у складу са тачком 12.1. Упутства понуђачима како да сачине понуду
  - b) у случају подношења заједничке понуде, споразум којим се понуђачи из групе међусобно и према наручиоцу обавезују на извршење јавне набавке (тачка 9.2. Упутства понуђачима како да сачине понуду)
  - c) докази о испуњености услова за учешће у поступку јавне набавке
  - d) образац понуде (образац бр. 3)
  - e) предрачун
  - f) образац структуре цене (образац 4)
  - g) образац трошкова припреме понуде (образац 5)
  - h) образац изјаве о независној понуди (образац 6)
  - i) образац изјаве понуђача да је поштовао обавезе које произилазе из важећих прописа о заштити на раду, запошљавању и условима рада, заштити животне

средине (образац 7)

ј) организација и динамика (образац 8)

3.2. Понуда која не садржи све елементе и прилоге из обавезне садржине понуде сматраће се неприхватљивом и биће одбијена.

#### 4. ПАРТИЈЕ

Предметна јавна набавка није обликована у више партија.

#### 5. ПОНУДА СА ВАРИЈАНТАМА

Није дозвољено подношење понуде са варијантама.

#### 6. ИЗМЕНЕ, ДОПУНЕ И ОПОЗИВ ПОНУДЕ У СМISЛУ ЧЛАНА 87. СТАВ 6. ЗАКОНА О ЈН

6.1. Понуђач може у року за подношење понуде да измени, допуни или опозове своју понуду, на исти начин на који је поднео и саму понуду - непосредно или путем поште у затвореној коверти или кутији.

6.2. У случају измене, допуне или опозива понуде, понуђач је дужан на коверти или кутији да назначи назив понуђача, адресу и телефон, као и име и презиме овлашћеног лица за контакт. У случају да је понуду поднела група понуђача, на коверти је потребно назначити да се ради о групи понуђача и навести називе и адресу свих учесника у заједничкој понуди.

6.3. Измену, допуну или опозив понуде доставити на адресу: Јавно предузеће "Завод за изградњу Града" у Новом Саду, 21000 Нови Сад, Ул. Стевана Брановачког бр. 3, са назнаком:

„ИЗМЕНА ПОНУДЕ за отворени поступак за јавну набавку услуга: Главни пројекат продужетка Булевара Јована Дучића у Новом Саду, ЈН бр. 74-13“, или

„ДОПУНА ПОНУДЕ за отворени поступак за јавну набавку услуга: Главни пројекат продужетка Булевара Јована Дучића у Новом Саду, ЈН бр. 74-13“, или

„ОПОЗИВ ПОНУДЕ за отворени поступак за јавну набавку услуга: Главни пројекат продужетка Булевара Јована Дучића у Новом Саду, ЈН бр. 74-13“

6.4. Уколико се "ИЗМЕНА ПОНУДЕ" односи на понуђену цену, **цена мора бити изражена у динарском износу, а не у процентима. У овом случају понуђач је дужан да наведе: укупну понуђену цену и позиције у којима се мења цена.** Уколико су у предмјеру већ дефинисане неке цене по позицијама од стране наручиоца, оне не могу бити предмет корекције.

#### 7. ПОНУЂАЧ КОЈИ ЈЕ САМОСТАЛНО ПОДНЕО ПОНУДУ НЕ МОЖЕ ИСТОВРЕМЕНО ДА УЧЕСТВУЈЕ У ЗАЈЕДНИЧКОЈ ПОНУДИ ИЛИ КАО ПОДИЗВОЂАЧ, НИТИ ДА УЧЕСТВУЈЕ У ВИШЕ ЗАЈЕДНИЧКИХ ПОНУДА

7.1. Понуђач може да поднесе само једну понуду.

7.2. Понуђач који је самостално поднео понуду не може истовремено да учествује у заједничкој понуди или као подизвођач, нити исто лице може учествовати у више заједничких понуда.

7.3. Наручилац ће одбити све понуде које су поднете супротно забрани из претходне тачке (7.2.).

#### 8. ПОНУДА СА ПОДИЗВОЂАЧЕМ

8.1. Понуђач је дужан да уколико ангажује подизвођача, наведе у својој понуди проценат укупне вредности набавке који ће поверити подизвођачу (не може бити већи од 50%), и део предмета набавке који ће извршити преко подизвођача.

8.2. Ако понуђач у понуди наведе да ће делимично извршење набавке поверити подизвођачу, уколико уговор између наручиоца и понуђача буде закључен, тај подизвођач ће бити наведен у уговору.

8.3. Понуђач је дужан да наручиоцу, на његов захтев, омогући приступ код подизвођача ради утврђивања испуњености услова.

8.4. Наручилац може на захтев подизвођача и где природа предмета набавке то дозвољава пренети доспела потраживања директно подизвођачу, за део набавке која се извршава преко тог подизвођача. Пре доношења одлуке о преношењу доспелих

потраживања директно подизвођачу наручилац ће омогућити добављачу да у року од 5 дана од дана добијања позива наручиоца приговори уколико потраживање није доспело. Добављач у потпуности одговара наручиоцу за извршење обавеза из поступка јавне набавке, односно за извршење уговорних обавеза, без обзира на број подизвођача.

- 8.5. Добављач не може ангажовати као подизвођача лице које није навео у понуди, у супротном наручилац ће реализовати средство обезбеђења и раскинути уговор, осим ако би раскидом уговора наручилац претрпео знатну штету.
- 8.6. У случају из тачке 8.5. наручилац је дужан да обавести организацију надлежну за заштиту конкуренције.
- 8.7. Добављач може ангажовати као подизвођача лице које није навео у понуди, ако је на страни подизвођача након подношења понуде настала трајнија неспособност плаћања, ако то лице испуњава све услове одређене за подизвођача и уколико добије претходну сагласност наручиоца.

## **9. ЗАЈЕДНИЧКА ПОНУДА И СПОРАЗУМ КАО САСТАВНИ ДЕО ЗАЈЕДНИЧКЕ ПОНУДЕ**

- 9.1. Понуду може поднети група понуђача. Понуђачи који поднесу заједничку понуду одговарају неограничено солидарно према наручиоцу.
- 9.2. Саставни део заједничке понуде је споразум којим се понуђачи из групе међусобно и према наручиоцу обавезују на извршење јавне набавке, а који обавезно садржи податке о:
  - 9.2.1. члану групе који ће бити носилац посла, односно који ће поднети понуду и који ће заступати групу понуђача пред наручиоцем;
  - 9.2.2. понуђачу који ће у име групе понуђача потписати уговор;
  - 9.2.3. понуђачу који ће у име групе понуђача дати средство обезбеђења;
  - 9.2.4. понуђачу који ће издати рачун, привремене и окончане ситуације;
  - 9.2.5. рачуну на који ће бити извршено плаћање;
  - 9.2.6. обавезама сваког од понуђача из групе понуђача за извршење уговора.

## **10. ЗАХТЕВИ У ПОГЛЕДУ ТРАЖЕНОГ НАЧИНА И УСЛОВА ПЛАЋАЊА, ЕВЕНТУАЛНИХ ДРУГИХ ОКОЛНОСТИ ОД КОЈИХ ЗАВИСИ ПРИХВАТЉИВОСТ ПОНУДЕ**

- 10.1. Извршене услуге наручилац ће плаћати добављачу путем привремених и окончане ситуације – фактуре;
- 10.2. Привремене ситуације – фактуре добављач испоставља месечно и доставља наручиоцу у 8 примерака најкасније до 5-ог у месецу за протекли месец;
- 10.3. Привремену ситуацију – фактуру надзорни орган је дужан да овери у року од 8 дана, а наручилац да исплати у року од 45 дана по пријему ситуације од добављача;
- 10.4. Наручилац може у оправданим случајевима да оспори исплату дела ситуације – фактуре и у том случају дужан је да неоспорени део ситуације – фактуре исплати у наведеном року;
- 10.5. Рок важења понуде је **60** дана од дана отварања понуда;

## **11. ВАЛУТА И НАЧИН НА КОЈИ МОРА БИТИ НАВЕДЕНА И ИЗРАЖЕНА ЦЕНА У ПОНУДИ**

- 11.1. Цена у понуди се изражава у динарима без ПДВ. Цену је потребно изразити нумерички и текстуално, а у случају несагласности, меродавна је текстуално изражена цена;
- 11.2. У предрачуну за израду главног пројекта морају бити уписане све цене по позицијама и укупна цена, а уколико понуђач не упише све цене по позицијама и укупну цену, његова понуда ће бити одбијена, као неприхватљива;
- 11.3. Ако је у понуди исказана неуобичајено ниска цена, наручилац ће поступити у складу са чланом 92. Закона о јавним набавкама, односно тражиће образложење свих њених саставних делова које сматра меродавним. Наручилац ће понуђачу дати рок од највише 5 дана да достави тражено образложење. Уколико понуђач не достави тражено образложење у датом року, наручилац ће његову понуду одбити као неприхватљиву.

## **12. ПОДАЦИ О ВРСТИ, САДРЖИНИ, НАЧИНУ ПОДНОШЕЊА, ВИСИНИ И РОКОВИМА**

## **ОБЕЗБЕЂЕЊА ИСПУЊЕЊА ОБАВЕЗА ПОНУЂАЧА**

### **12.1. СРЕДСТВО ОБЕЗБЕЂЕЊА ИСПУЊЕЊА ОБАВЕЗА У ПОСТУПКУ ЈАВНЕ НАБАВКЕ**

- 12.1.1. Понуђач је у обавези да уз понуду достави средство обезбеђења испуњења обавеза у поступку јавне набавке у облику бланко соло (сопствене) менице евидентираних у регистру меница и овлашћења који води Народна банка Србије у износу од 10% (десет процената) од укупне понуђене цене. У прилогу исте доставити потврду пословне банке понуђача као доказ да је меница регистрована код Народне банке Србије.
- 12.1.2. Бланко соло (сопствена) меница, као средство обезбеђења испуњења обавеза у поступку јавне набавке у случајевима наведеним у тачки 12.1.8. треба да буде попуњена, оверена и потписана од стране одговорног лица (лице чији потпис стоји на депо картону) у складу са Одлуком о јединственом меничном бланкету („Службени гласник Републике Србије“ број 39/04 од 01.06.2004. године) и то на следећи начин: **„Издавалац сопствене менице уписује штампаним словима назив фирме, седиште, адресу, име и презиме одговорног лица, ставља печат и потпис (потпис на последњој црти испод имена и презимена уписаног штампаним словима)“**.
- 12.1.3. Поред наведеног уз меницу је потребно приложити и следеће:
  - 12.1.3.1. **МЕНИЧНО ПИСМО-ОВЛАШЋЕЊЕ** за корисника попуњено на износ од 10% од понуђене цене, оверено и потписано од стране одговорног лица понуђача, стр. 39 конк. док. **(лица чији се потпис налази на депо картону)**
  - 12.1.3.2. **ПОТВРДА О ПРИЈЕМУ МЕНИЦЕ** попуњена, оверена и потписана од стране одговорног лица понуђача, стр. 38 конк. док. **(лица чији се потпис налази на депо картону)**
  - 12.1.3.3. **КАРТОН ДЕПОНОВАНИХ ПОТПИСА** код пословне банке понуђача, као фотокопију
- 12.1.4. Прималац менице (Наручилац) је дужан да одмах по пријему изда потврду о пријему менице.
- 12.1.5. Понуде које не садрже средство обезбеђења испуњења обавеза у поступку јавне набавке у наведеном облику, биће одбијене.
- 12.1.6. Средства обезбеђења неуспешних понуђача биће ослобођена након потписивања уговора.
- 12.1.7. Средство обезбеђења успешног понуђача биће ослобођено након потписивања Уговора и доставе средства обезбеђења испуњења уговорних обавеза.
- 12.1.8. Средство обезбеђења испуњења обавеза у поступку јавне набавке може бити наплаћено у случајевима:
  - 12.1.8.1. уколико понуђач након истека рока за подношење понуде повуче или мења своју понуду;
  - 12.1.8.2. у случају да изабрани понуђач након донете одлуке о додели уговора одбије да потпише уговор, или у законом одређеном року не потпише уговор о јавној набавци;
  - 12.1.8.3. у случају да изабрани понуђач не достави средство обезбеђења испуњења уговорних обавеза у складу са захтевима из конкурсне документације;



Сопствена меница

РЕПУБЛИКА СРБИЈА

ПЛАЋИТЕ ЗА ОВУ

ИСТАРИТЕ ИЛИ У РАЧУ

М.П. *Предузеће „Полет“ д.о.о.  
Београд, Устаничка 320  
Јован Јовић*

СЕРИЈА  
AA 0860609

ИЗДАЊЕ ЦЕНТРАЛНЕ БАНКЕ СРБИЈЕ

## 12.2. СРЕДСТВО ОБЕЗБЕЂЕЊА ИСПУЊЕЊА УГОВОРНИХ ОБАВЕЗА

- 12.2.1. Наручилац закључује уговор о јавној набавци са понуђачем којем је додељен уговор у року од осам дана од дана протекла рока за подношење захтева за заштиту права.
- 12.2.2. У року од осам дана од дана протекла рока за подношење захтева за заштиту права наручилац ће доставити потписан уговор понуђачу којем је додељен уговор и у истом року ће понуђач потписати и вратити наручиоцу предметни уговор.
- 12.2.3. Уколико понуђач којем је додељен уговор не потпише и не врати наручиоцу уговор у року од осам дана од дана протекла рока за подношење захтева за заштиту права, наручилац ће сматрати да је понуђач одустао од потписивања уговора. У том случају наручилац може да закључи уговор са првим следећим најповољнијим понуђачем. Ако је због методологије доделе пондера потребно утврдити првог следећег најповољнијег понуђача, наручилац ће поново извршити стручну оцену понуда и донети одлуку о додели уговора.
- 12.2.4. Ако наручилац не достави потписан уговор понуђачу у року од осам дана од дана протекла рока за подношење захтева за заштиту права, понуђач није дужан да потпише уговор, што се неће сматрати одустајањем од понуде и неће због тога сносити било какве последице.
- 12.2.5. Након што наручилац потпише уговор са понуђачем којем је додељен уговор, понуђач – добављач је дужан да најкасније до испостављања прве привремене ситуације – фактуре, као средство обезбеђења испуњења уговорних обавеза, достави **неопозиву банкарску гаранцију** наплативу на први позив на износ од 10% уговорене вредности, са роком важења 20 (двадесет) дана дужим од уговореног рока за извршење предметне услуге.
- 12.2.6. Наручилац ће наплатити банкарску гаранцију као средство обезбеђења испуњења уговорних обавеза у случају када добављач не извршава своје уговорне обавезе, када их не извршава у року и квалитетно.
- 12.2.7. Ако се за време трајања уговора промене рокови за извршење уговорних обавеза, важност банкарске гаранције се мора продужити.

## 13. ДЕФИНИСАЊЕ ПОСЕБНИХ ЗАХТЕВА, УКОЛИКО ИСТИ ПОСТОЈЕ, У ПОГЛЕДУ ЗАШТИТЕ ПОВЕРЉИВОСТИ ПОДАТАКА КОЈЕ НАРУЧИЛАЦ СТАВЉА ПОНУЂАЧИМА НА РАСПОЛАГАЊЕ, УКЉУЧУЈУЋИ И ЊИХОВЕ ПОДИЗВОЂАЧЕ

Подаци који се налазе у конкурсној документацији нису поверљиви.

## 14. НАЧИН ОЗНАЧАВАЊА ПОВЕРЉИВИХ ПОДАТАКА

- 14.1. Наручилац ће чувати као поверљиве све податке о понуђачима садржане у понуди који су посебним прописом утврђени као поверљиви и које је као такве понуђач означио у понуди.
- 14.2. Наручилац ће као поверљиве третирати податке у понуди који су садржани у документима који су означени као такви, односно који у горњем десном углу садрже

ознаку „ПОВЕРЉИВО“, као и испод поменуте ознаке потпис одговорног лица понуђача и печат.

- 14.3. Уколико се поверљивим сматра само одређени податак садржан у документу који је достављен уз понуду, поверљив податак мора да буде обележен црвеном бојом, поред њега мора да буде наведено „ПОВЕРЉИВО“, а испод поменуте ознаке потпис одговорног лица понуђача и печат. Наручилац не одговара за поверљивост података који нису означени на поменути начин.
- 14.4. Наручилац ће одбити давање информације која би значила повреду поверљивости података добијених у понуди.
- 14.5. Неће се сматрати поверљивим цена и остали подаци из понуде који су од значаја за примену елемената критеријума и рангирање понуде.
- 14.6. Наручилац ће чувати као пословну тајну имена понуђача, као и поднете понуде, до истека рока предвиђеног за отварање понуда.

#### **15. ДОДАТНЕ ИНФОРМАЦИЈЕ ИЛИ ПОЈАШЊЕЊА У ВЕЗИ СА ПРИПРЕМАЊЕМ ПОНУДЕ И КОМУНИКАЦИЈА У ПОСТУПКУ ЈАВНЕ НАБАВКЕ**

- 15.1. Заинтересовано лице може у писаном облику, тражити од наручиоца додатне информације или појашњења у вези са припремањем понуде, најкасније пет дана пре истека рока за подношење понуде. Постављена питања потребно је означити са „Захтев за додатним информација или појашњењима – јавна набавка услуга – Главни пројекат продужетка Булевара Јована Дучића у Новом Саду, ЈН бр. 74-13“, која могу да се пошаљу на е-mail адресу: [biljana.bozanic@zigns.rs](mailto:biljana.bozanic@zigns.rs) или [jasmina.obradovic@zigns.rs](mailto:jasmina.obradovic@zigns.rs), или путем поште или факса.
- 15.2. Наручилац ће заинтересованом лицу у року од три дана од дана пријема захтева, послати одговор у писаном облику и истовремено ту информацију објавити на Порталу јавних набавки и на својој интернет страници.
- 15.3. Комуникација у вези са додатним информацијама, појашњењима и одговорима вршиће се на начин одређен чланом 20. Закона о јавним набавкама, а то је писаним путем, односно путем поште, електронске поште или факсом.
- 15.4. Тражење додатних информација или појашњења телефоном није дозвољено.

#### **16. ДОДАТНА ОБЈАШЊЕЊА ОД ПОНУЂАЧА ПОСЛЕ ОТВАРАЊА ПОНУДА И КОНТРОЛА КОД ПОНУЂАЧА ОДНОСНО ЊЕГОВОГ ПОДИЗВОЂАЧА**

- 16.1. Наручилац може да захтева од понуђача додатна објашњења која ће му помоћи при прегледу, вредновању и упоређивању понуда, а може да врши и контролу (увид) код понуђача односно његовог подизвођача.
- 16.2. Наручилац не може да захтева, дозволи или понуди промену елемената понуде који су од значаја за примену критеријума за доделу уговора, односно промену којом би се понуда која је неодговарајућа или неприхватљива учинила одговарајућом, односно прихватљивом.
- 16.3. Понуђач је обавезан да у примереном року који буде наведен у захтеву за додатна објашњења понуде достави одговор, у супротном ће се његова понуда одбити као неприхватљива.
- 16.4. Наручилац може, уз сагласност понуђача, да изврши исправке рачунских грешака уочених приликом разматрања понуде по окончаном поступку отварања понуда и то на следећи начин:
  - 16.4.1. Уколико постоји разлика у износу израженом бројем и словима, износ изражен словима сматраће се тачним;
  - 16.4.2. Уколико постоји разлика између цене по позицијама и укупног износа добијеног сабирањем по позицијама, меродавна је цена по позицијама.
- 16.5. Комисија ће у случају рачунских грешака, поступити према горе наведеном и уз писану сагласност понуђача извршити корекцију вредности понуде.
- 16.6. Ако се понуђач не сагласи са исправком рачунских грешака, наручилац ће његову понуду одбити као неприхватљиву.

## 17. ДОДАТНО ОБЕЗБЕЂЕЊЕ ИСПУЊЕЊА УГОВОРНИХ ОБАВЕЗА – ВАЖИ САМО ЗА ПОНУЂАЧЕ КОЈИ СЕ НАЛАЗЕ НА СПИСКУ НЕГАТИВНИХ РЕФЕРЕНЦИ

- 17.1. Управа за јавне набавке води списак негативних референци који објављује на Порталу јавних набавки.
- 17.2. Поред назива понуђача, односно добављача у списак негативних референци, уписује се доказ негативне референце, наручилац који је доставио доказ, предмет јавне набавке за коју је добио негативну референцу са ознаком из општег речника набавке, и датум утврђивања и важења негативне референце.
- 17.3. Наручилац ће понуду понуђача који је на списку негативних референци одбити као неприхватљиву ако је предмет јавне набавке истоврстан предмету за који је понуђач добио негативну референцу.
- 17.4. Ако предмет јавне набавке није истоврстан предмету за који је понуђач добио негативну референцу, наручилац ће захтевати уместо средства обезбеђења које је тражено у тачки 12.2. **додатно обезбеђење испуњења уговорних обавеза у облику неопозиве банкарске гаранције** наплативе на први позив на износ од 15% уговорене вредности без ПДВ, са роком важења 20 (двадесет) дана дужим од уговореног рока за извршење предметне услуге, уколико уговор буде закључен са тим понуђачем.
- 17.5. Додатно обезбеђење испуњења уговорних обавеза понуђач доставља након потписивања уговора, а најкасније до испостављања прве привремене ситуације – фактуре.
- 17.6. Наручилац ће наплатити банкарску гаранцију као додатно средство обезбеђења испуњења уговорних обавеза у случају када добављач не извршава своје уговорне обавезе, када их не извршава у року и квалитетно.
- 17.7. Ако се за време трајања уговора промене рокови за извршење уговорних обавеза, важност банкарске гаранције се мора продужити.

## 18. ВРСТА КРИТЕРИЈУМА И ЕЛЕМЕНТИ КРИТЕРИЈУМА НА ОСНОВУ КОЈИХ СЕ ДОДЕЉУЈЕ УГОВОР

18.1. Критеријум за доделу уговора је економски најповољнија понуда, а елементи критеријума су:

18.1.1. Понуђена цена (Ц)	90 пондера
18.1.2. Рок за испоруку главног пројекта (Р)	10 пондера

### 18.2. Понуђена цена (Ц)

Број пондера за понуђену цену добија се по формули:

$$Ц = \frac{Ц_{мин}}{Ц_{пон}} * 90$$

Ц – број остварених пондера на основу елемента критеријума „понуђена цена“

Ц<sub>мин</sub> – најнижа понуђена цена

Ц<sub>пон</sub> – цена понуђача

### 18.3. Рок за испоруку главног пројекта (Р)

Број пондера за рок за испоруку главног пројекта добија се по формули:

$$Р = \frac{Р_{мин}}{Р_{пон}} * 10$$

Р – број остварених пондера на основу елемента критеријума „рок за испоруку главног пројекта“

Р<sub>мин</sub> – најкраћи рок за испоруку главног пројекта

Р<sub>пон</sub> – рок за испоруку главног пројекта понуђача

### 18.4. Укупан број пондера (УП)

Укупан број пондера добија се по формули:

$$УП = Ц + Р$$

**19. ЕЛЕМЕНТИ КРИТЕРИЈУМА НА ОСНОВУ КОЈИХ ЋЕ НАРУЧИЛАЦ ИЗВРШИТИ ДОДЕЛУ УГОВОРА У СИТУАЦИЈИ КАДА ПОСТОЈЕ ДВЕ ИЛИ ВИШЕ ПОНУДА СА ЈЕДНАКИМ БРОЈЕМ ПОНДЕРА ИЛИ ИСТОМ ПОНУЂЕНОМ ЦЕНОМ**

- 19.1. У случају да две или више понуда имају исти највећи број пондера, наручилац ће дати предност понуђачу који је понудио нижу цену израде главног пројекта.
- 19.2. У случају да две или више понуда имају исти највећи број пондера, исту цену израде главног пројекта и исти рок за израду главног пројекта, наручилац ће позвати понуђаче са истим највећим бројем пондера и најповољнију понуду изабрати жребом.
- 19.3. Поступак избора најповољније понуде путем жреба ће се обавити на следећи начин:
  - 19.3.1. Наручилац ће упутити позив понуђачима чије су понуде добиле исти – највећи број пондера да присуствују поступку жребања;
  - 19.3.2. Поступак жребања водиће председник Комисије и биће обављен у просторијама Јавног предузећа „Завод за изградњу града“ у Новом Саду;
  - 19.3.3. Комисија ће водити записник о поступку жребања;
  - 19.3.4. Комисија ће припремити посуду и куглице у којима ће бити папирићи са називима понуђача чије су понуде добиле исти – највећи број пондера;
  - 19.3.5. Жребање ће бити обављено тако што ће председник комисије извршити извлачење једне куглице, извадити папирић из исте и прочитати назив понуђача чија ће понуда бити проглашена најповољнијом.

**20. ОБАВЕЗЕ ПОНУЂАЧА КОЈЕ ПРОИЗИЛАЗЕ ИЗ ВАЖЕЋИХ ПРОПИСА О ЗАШТИТИ НА РАДУ, ЗАПОШЉАВАЊУ И УСЛОВИМА РАДА, ЗАШТИТИ ЖИВОТНЕ СРЕДИНЕ, КАО И ДА ПОНУЂАЧ ГАРАНТУЈЕ ДА ЈЕ ИМАЛАЦ ПРАВА ИНТЕЛЕКТУАЛНЕ СВОЈИНЕ**

- 20.1. Понуђач је дужан да при састављању своје понуде поштује обавезе које произилазе из важећих прописа о заштити на раду, запошљавању и условима рада и заштити животне средине. Образац изјаве (образац бр. 7) је дат у конкурсној документацији.
- 20.2. Понуђач гарантује да је ималац права интелектуалне својине.

**21. НАКНАДА ЗА КОРИШЋЕЊЕ ПАТЕНАТА И ОДГОВОРНОСТ ЗА ПОВРЕДУ ЗАШТИЋЕНИХ ПРАВА ИНТЕЛЕКТУАЛНЕ СВОЈИНЕ ТРЕЋИХ ЛИЦА**

Накнаду за коришћење патената, као и одговорност за повреду заштићених права интелектуалне својине трећих лица, сноси понуђач.

**22. ЗАХТЕВ ЗА ЗАШТИТУ ПРАВА ПОНУЂАЧА**

- 22.1. Захтев за заштиту права подноси се Републичкој комисији, а предаје наручиоцу.
- 22.2. Захтев за заштиту права којим се оспорава врста поступка, садржина позива за подношење понуда или конкурсне документације сматраће се благовременим ако је примљен од стране наручиоца најкасније седам дана пре истека рока за подношење понуда, без обзира на начин достављања. У том случају долази до застоја рока за подношење понуда.
- 22.3. После доношења одлуке о додели уговора и одлуке о обустави поступка, рок за подношење захтева за заштиту права је десет дана од дана пријема одлуке.
- 22.4. Ако је у истом поступку јавне набавке поново поднет захтев за заштиту права од стране истог подносиоца захтева, у том захтеву се не могу оспоравати радње наручиоца за које је подносилац захтева знао или могао знати приликом подношења претходног захтева.
- 22.5. О поднетом захтеву за заштиту права наручилац обавештава све учеснике у поступку јавне набавке, односно објављује обавештење о поднетом захтеву на Порталу јавних набавки, најкасније у року од два дана од дана пријема захтева за заштиту права.
- 22.6. Захтев за заштиту права задржава даље активности наручиоца у поступку јавне набавке до доношења одлуке о поднетом захтеву за заштиту права, осим ако Републичка комисија на предлог наручиоца не одлучи другачије.
- 22.7. Ако је захтев за заштиту права поднет након закључења уговора у складу са чланом 112. став 2. тачка 5. Закона о јавним набавкама, наручилац не може извршити уговор о јавној набавци до доношења одлуке о поднетом захтеву за заштиту права, осим ако Републичка комисија на предлог наручиоца не одлучи другачије.
- 22.8. Подносилац захтева је дужан да на рачун буџета Републике Србије уплати таксу у



износу од 80.000,00 динара уколико оспорава одређену радњу наручиоца пре отварања понуда на број жиро рачуна: 840-742221843-57, шифра плаћања: 153, позив на број 97 50-016, сврха уплате: Републичка административна такса са назнаком јавне набавке на коју се односи (број или друга ознака конкретне јавне набавке), корисник: буџет Републике Србије.

- 22.9. Уколико подносилац захтева оспорава одлуку о додели уговора такса износи 80.000,00 динара уколико понуђена цена понуђача којем је додељен уговор није већа од 80.000.000 динара, односно такса износи 0,1 % понуђене цене понуђача којем је додељен уговор ако је та вредност већа од 80.000.000 динара.
- 22.10. Уколико подносилац захтева оспорава одлуку о обустави поступка јавне набавке или радњу наручиоца од момента отварања понуда до доношења одлуке о додели уговора или обустави поступка, такса износи 80.000,00 динара уколико процењена вредност јавне набавке (коју ће подносилац сазнати на отварању понуда или из записника о отварању понуда) није већа од 80.000.000 динара, односно такса износи 0,1 % процењене вредности јавне набавке ако је та вредност већа од 80.000.000 динара.

### **23. ЗАКЉУЧЕЊЕ УГОВОРА О ЈАВНОЈ НАБАВЦИ**

- 23.1. Уговор ће бити закључен у року од осам дана од истека рока за подношење захтева за заштиту права из члана 149. Закона о јавним набавкама
- 23.2. Уколико у року за подношење понуда пристигне само једна понуда и та понуда буде прихватљива, наручилац ће сходно члану 112. став 2. тачка 5. Закона о јавним набавкама, закључити уговор са понуђачем у року од три дана од дана када понуђач прими одлуку о додели уговора.

**УСЛОВИ ЗА УЧЕШЋЕ У ПОСТУПКУ ЈАВНЕ НАБАВКЕ ИЗ ЧЛ. 75. И 76. ЗАКОНА О ЈАВНИМ НАБАВКАМА И УПУТСТВО КАКО СЕ ДОКАЗУЈЕ ИСПУЊЕНОСТ ТИХ УСЛОВА**

Понуђач у поступку јавне набавке мора доказати:

- 1) **УСЛОВ:** да је понуђач регистрован код надлежног органа, односно уписан у одговарајући регистар.  
**ДОКАЗ:**
  - 1.1. **ПРАВНО ЛИЦЕ:** Извод из регистра Агенције за привредне регистре, односно извод из регистра надлежног Привредног суда
  - 1.2. **ПРЕДУЗЕТНИК:** Извод из регистра Агенције за привредне регистре**НАПОМЕНЕ:**
  - 1.3. У случају да понуду подноси група понуђача, овај доказ доставити за сваког учесника из групе
  - 1.4. У случају да понуђач подноси понуду са подизвођачем, овај доказ доставити и за подизвођача (ако је више подизвођача доставити за сваког од њих)
  
- 2) **УСЛОВ:** да понуђач и његов законски заступник није осуђиван за неко од кривичних дела као члан организоване криминалне групе, да није осуђиван за кривична дела против привреде, кривична дела против животне средине, кривично дело примања или давања мита, кривично дело преваре;  
**ДОКАЗ:**
  - 2.1. **ЗАКОНСКИ ЗАСТУПНИК, ФИЗИЧКО ЛИЦЕ И ПРЕДУЗЕТНИК:** Извод из казнене евиденције, односно уверење оне полицијске управе Министарства унутрашњих послова где је пребивалиште лица, да није осуђиван за неко од кривичних дела као члан организоване криминалне групе, да није осуђиван за кривична дела против привреде, кривична дела против заштите животне средине, кривично дело примања или давања мита, кривично дело преваре
  - 2.2. **ПРАВНО ЛИЦЕ:** Уверење првостепеног суда на чијем подручју је седиште домаћег правног лица, односно седиште представништва или огранка страног правног лица, да није осуђивано за неко од кривичних дела као члан организоване криминалне групе, да није осуђивано за неко од кривичних дела против привреде, кривична дела против заштите животне средине, кривично дело примања или давања мита, кривично дело преваре. За побројана кривична дела првостепени судови, чије је уверење потребно доставити, су:
    - 2.2.1. Основни суд на чијем подручју је седиште правног лица,
    - 2.2.2. Виши суд на чијем подручју је седиште правног лица,
    - 2.2.3. Виши суд у Београду да није осуђиван за неко од кривичних дела као члан „организоване криминалне групе“**НАПОМЕНЕ:**
  - 2.3. Уверење Вишег суда из тачке 2.2.2 понуђач није дужан да достави уколико уверење Основног суда обухвата кривична дела из надлежности тог суда и Вишег суда
  - 2.4. У случају да понуду подноси правно лице потребно је доставити овај доказ и за правно лице и за законског заступника
  - 2.5. У случају да правно лице има више законских заступника, ове доказе доставити за сваког од њих
  - 2.6. У случају да понуду подноси група понуђача, ове доказе доставити за сваког учесника из групе
  - 2.7. У случају да понуђач подноси понуду са подизвођачем, ове доказе доставити и за подизвођача (ако је више подизвођача доставити за сваког од њих)
  - 2.8. **Ови докази не могу бити старији од два месеца пре отварања понуда.**
  
- 3) **УСЛОВ:** да понуђачу није изречена мера забране обављања делатности, која је на снази у време објављивања позива за подношење понуда;  
**ДОКАЗ:**
  - 3.1. **ПРАВНО ЛИЦЕ:** Потврде привредног и прекршајног суда да му није изречена мера

забране обављања делатности, **или** потврда Агенције за привредне регистре да код овог органа није регистровано, да му је као привредном друштву изречена мера забране обављања делатности

- 3.2. **ПРЕДУЗЕТНИК:** Потврда прекршајног суда да му није изречена мера забране обављања делатности **или** потврда Агенције за привредне регистре да код овог органа није регистровано, да му је као привредном субјекту изречена мера забране обављања делатности
- 3.3. **ФИЗИЧКО ЛИЦЕ:** Потврда прекршајног суда да му није изречена мера забране обављања одређених послова

**НАПОМЕНЕ:**

- 3.4. У случају да понуду подноси група понуђача, овај доказ доставити за сваког учесника из групе
- 3.5. У случају да понуђач подноси понуду са подизвођачем, ове доказе доставити и за подизвођача (ако је више подизвођача доставити за сваког од њих)
- 3.6. **Потврде морају бити издате након објављивања позива за подношење понуда на Порталу јавних набавки.**

- 4) **УСЛОВ:** да је понуђач измирио доспеле порезе, доприносе и друге јавне дажбине у складу са прописима Републике Србије или стране државе када има седиште на њеној територији;  
**ДОКАЗ:**

4.1. **ПРАВНО ЛИЦЕ, ПРЕДУЗЕТНИК, ФИЗИЧКО ЛИЦЕ:**

- 4.1.1. **Уверење Пореске управе** Министарства финансија и привреде да је измирио доспеле порезе и доприносе **и**
- 4.1.2. **Уверење Управе јавних прихода града, односно општине** да је измирио обавезе по основу изворних локалних јавних прихода

**НАПОМЕНЕ:**

- 4.2. Уколико је понуђач у поступку приватизације, уместо 2 горе наведена доказа треба доставити **уверење Агенције за приватизацију да се налази у поступку приватизације**
- 4.3. У случају да понуду подноси група понуђача, ове доказе доставити за сваког учесника из групе
- 4.4. У случају да понуђач подноси понуду са подизвођачем, ове доказе доставити и за подизвођача (ако је више подизвођача доставити за сваког од њих)
- 4.5. **Ова уверења не могу бити старија од два месеца пре отварања понуда**
- 5) **УСЛОВ:** да има важећу дозволу надлежног органа за обављање делатности која је предмет јавне набавке, ако је таква дозвола предвиђена посебним прописом.
- 5.1. Важећа дозвола надлежног органа за вршење геодетских услуга
- 5.2. Важећа дозвола надлежног органа за вршење геотехничких испитивања

**ДОКАЗИ:**

- 5.3. Решење Републичког геодетског завода за вршење геодетских услуга
- 5.4. Сертификат о акредитацији са обимом акредитације које издаје Акредитационо тело Србије за вршење геотехничких испитивања

**НАПОМЕНЕ:**

- 5.5. Ако је за извршење дела јавне набавке чија вредност не прелази 10% укупне вредности јавне набавке потребно испунити обавезан услов из члана 75. став 1. тачка 5) Закона о јавним набавкама, понуђач може доказати испуњеност тог услова преко подизвођача којем је поверио извршење тог дела набавке
- 5.6. Услов из тачке 5.1. и 5.2. дужан је да испуни понуђач из групе понуђача, односно подизвођач (ако је испуњен услов из тачке 5.5.), којем је поверено извршење дела набавке за који је неопходна испуњеност тог услова

- 6) **УСЛОВ:** неопходан финансијски капацитет понуђача је да је понуђач за претходне три

године (2010., 2011. и 2012.) имао укупне пословне приходе у висини од најмање 10.000.000,00 динара.

**ДОКАЗ:** Биланс стања и успеха са мишљењем овлашћеног ревизора за претходне три обрачунске године (за 2010., 2011. и 2012. годину).

**НАПОМЕНЕ:**

6.1. У случају да понуду подноси група понуђача, услов група понуђача испуњава заједно, те је потребно доставити тражене доказе за чланове групе који испуњавају тражени услов.

6.2. У случају да понуђач подноси понуду са подизвођачем, овај доказ **не треба доставити за подизвођача.**

- 7) **УСЛОВ:** неопходан пословни капацитет понуђача је да је понуђач у задње 3 године (2010., 2011. и 2012.) урадио **минимум 3 (три)** пројекта саобраћајница и **минимум 2 (два)** пројекта светлосне сигнализације (семафора).

Референце које се односе на идејна решења и генералне пројекте неће се узимати у обзир. Референце које се односе на идејне и главне пројекте који су уговорани истим уговором биће прихватане као једна, а не као две референце.

**ДОКАЗИ:**

7.1 списак најважнијих извршених услуга пројектовања – **минимум 3 (три)** реализована – завршена пројекта саобраћајница – и **минимум 2 (два)** реализована – завршена пројекта светлосне сигнализације (семафора) - списак може бити на оригиналном обрасцу број 1, страна 20 конкурсне документације или на обрасцу понуђача;

7.2 потврде наручилаца о реализацији закључених уговора (потврде наручилаца о реализацији закључених уговора могу бити на оригиналном обрасцу 1.1., на страни 22 конкурсне документације, или издате од стране других наручилаца на њиховим обрасцима, при чему такве потврде морају имати следеће податке: 1. назив и адреса наручиоца, 2. назив и седиште понуђача, 3. назив извршених услуга – назив пројекта, 4. уговорена вредност, 5. број и датум уговора, 6. контакт особа наручиоца и телефон, 7. потпис одговорног лица и печат наручиоца). **Понуђач је дужан да достави потврде наручилаца за минимум 3 (три) пројекта саобраћајница и минимум 2 (два) пројекта светлосне сигнализације (семафора) наведених у списку најважнијих извршених услуга пројектовања из тачке 7.1..**

**НАПОМЕНЕ:**

7.3 У случају да понуду подноси група понуђача, услов група понуђача испуњава заједно, те је потребно доставити тражене доказе за чланове групе који испуњавају тражени услов.

7.4 У случају да понуђач подноси понуду са подизвођачем, овај доказ **не треба доставити за подизвођача.**

- 8) **УСЛОВ:** неопходан кадровски капацитет:

**8.1. минимум 2 (два) ОДГОВОРНА ПРОЈЕКТАНТА** са лиценцом бр. **315 или 312**, који морају да задовоље следеће услове:

- да буду стално запослени код понуђача или учесника у заједничкој понуди
- да минимум 1 (један) одговорни пројектант са лиценцом бр. **315 или 312** има **минимум 2 (две) личне референце**, као одговорни пројектант техничке документације из области пројектовања саобраћајница у задње 3 године (2010., 2011. и 2012.)
- да **други** ОДГОВОРНИ ПРОЈЕКТАНТ са лиценцом бр. **315 или 312** има **минимум 1 (једну) личну референцу** као одговорни пројектант техничке документације из области пројектовања саобраћајница у задње 3 године (2010., 2011. и 2012.)

**8.2. минимум 2 (два) ОДГОВОРНА ПРОЈЕКТАНТА** са лиценцом бр. **370**, који морају да задовоље следеће услове:

- да минимум 1 (један) ОДГОВОРНИ ПРОЈЕКТАНТ са лиценцом бр. **370** има **минимум 2 (две) личне референце**, као одговорни пројектант техничке документације из области пројектовања саобраћаја и

- саобраћајне сигнализације у задње 3 године (2010., 2011. и 2012.)
- да буде стално запослен код понуђача или учесника у заједничкој понуди
- да **други** ОДГОВОРНИ ПРОЈЕКТАНТ са лиценцом бр. **370** има **минимум 2 (две) личне референце** као одговорни пројектант техничке документације из области пројектовања светлосне сигнализације (семафора) у задње 3 године (2010., 2011. и 2012.)
- да буде стално запослен код понуђача или учесника у заједничкој понуди или ангажовани уговором о делу

**8.3. минимум 2 (два) ОДГОВОРНА ПРОЈЕКТАНТА** са лиценцом бр. **314** или **313**, који морају да задовоље следеће услове:

- да буду стално запослени код понуђача или учесника у заједничкој понуди
- да минимум 1 (један) одговорни пројектант са лиценцом бр. **314** или **313** има **минимум 2 (две) личне референце**, као одговорни пројектант техничке документације из области пројектовања инсталација водовода или канализације у задње 3 године (2010., 2011. и 2012.)
- да **други** ОДГОВОРНИ ПРОЈЕКТАНТ са лиценцом бр. **314** или **313** има **минимум 1 (једну) личну референцу** као одговорни пројектант техничке документације из области пројектовања инсталација водовода или канализације у задње 3 године (2010., 2011. и 2012.)

**8.4. минимум 1 (један) ОДГОВОРНИ ПРОЈЕКТАНТ** са лиценцом бр. **310**, који мора да задовољи следећи услов:

- да буде стално запослен код понуђача или учесника у заједничкој понуди

**8.5. минимум 1 (један) ОДГОВОРНИ ПРОЈЕКТАНТ** са лиценцом бр. **350**, који мора да задовољи следеће услове:

- да буде стално запослен код понуђача или учесника у заједничкој понуди или ангажован уговором о делу
- има **минимум 2 (две) личне референце**, као одговорни пројектант техничке документације из области пројектовања светлосне сигнализације (семафора), у задње 3 (три) године (2010., 2011. и 2012.)

**8.6. минимум 1 (један) ОДГОВОРНИ ПРОЈЕКТАНТ** са лиценцом бр. **372**, који мора да задовољи следећи услов:

- да буде стално запослен код понуђача/учесника у заједничкој понуди или подизвођача

**8.7. минимум 1 (један) ОДГОВОРНИ ИЗВОЂАЧ РАДОВА** са лиценцом бр. **491**

- да буде стално запослен код понуђача/учесника у заједничкој понуди или подизвођача

#### **ДОКАЗИ:**

За све одговорне пројектанте – извођаче радова наведене у тачкама од 8.1. до 8.7. потребно је доставити следеће:

- 8.8. лиценце** за одговорне пројектанте – извођаче радова и **потврде** о важењу исте, које издаје Инжењерска комора Србије, с тим да се лиценце достављају у виду фотокопија које морају бити **оверене оригинал печатом и оригинал потписом** од стране власника исте и
- 8.9. образце (М)** пријаве и одјаве на осигурање / нацрт уговора о делу.

За одговорне пројектанте наведене у тачки 8.1., 8.2., 8.3. и 8.5., поред доказа из тачке 8.8. и 8.9., потребно је доставити и:

- 8.10. списак најважнијих пројеката – извршених услуга.** Списак може бити достављен на оригиналном образцу 2. на страни 21 конкурсне документације или на самостално сачињеном образцу, с тим да исти садржи све потребне елементе из наведеног obrasца 2.: име и презиме одговорног пројектанта, назив наручиоца –



инвеститора, назив пројекта – извршених услуга, година извршених услуга - израде пројекта, датум, потпис и печат одговорног пројектанта.

**8.11. потврде наручиоца.** Потврде наручиоца могу бити на оригиналном обрасцу 2.1. на страни 23 конкурсне документације или на обрасцима наручилаца који издају потврду, при чему такве потврде морају да садрже следеће податке: назив и адреса наручиоца, име и презиме одговорног пројектанта, тачан назив извршених услуга – пројекта, локалитет на који се односи пројектовање саобраћајница и светлосне сигнализације (семафор), контакт особа наручиоца и телефон, потпис одговорног лица и печат наручиоца).

#### **НАПОМЕНЕ:**

**8.12** у случају да понуду подноси група понуђача, услов група понуђача испуњава заједно, те је потребно доставити тражене доказе за чланове групе који испуњавају тражени услов.

**8.13** случају да понуђач подноси понуду са подизвођачем/има, услове за одговорне пројектанте – одговорне извођаче радова из тачке 8.6. и 8.7., могу да испуњавају и подизвођачи.

**8.14** Референце које се односе на идејна решења и генералне пројекте неће се узимати у обзир. Референце које се односе на идејне и главне пројекте који су уговорани истим уговором биће прихватане као једна, а не као две референце.

#### **9) УСЛОВ: неопходан технички капацитет:**

**9.1.** инструмент за геодетске радове

##### **ДОКАЗ:**

**9.а.** За инструмент за геодетске радове (тачка 9.1.) доставити важеће Уверење о исправности мерила;

##### **НАПОМЕНА:**

Услов је дужан да испуни понуђач из групе понуђача, односно подизвођач, којем је поверено извршење дела набавке за који је неопходна испуњеност тог услова

#### **ДОПУНСКЕ НАПОМЕНЕ:**

**10. ПОНУДА ПОНУЂАЧА КОЈИ НЕ ДОКАЖЕ ДА ИСПУЊАВА НАВЕДЕНЕ ОБАВЕЗНЕ И ДОДАТНЕ УСЛОВЕ ИЗ ТАЧАКА 1. ДО 9. ОВОГ ОБРАСЦА, БИЋЕ ОДБИЈЕНА КАО НЕПРИХВАТЉИВА.**

**11. ДРУГИ ДОКАЗИ И ОБРАСЦИ** које понуђач мора да достави у понуди су дати у тачки 3.1. Упутства понуђачима како да сачине понуду (страна 5-6 конк. док.).

#### **12. ДОКАЗИ КОЈЕ ПОНУЂАЧИ НЕ МОРАЈУ ДА ДОСТАВЕ:**

**12.1.** Понуђачи који су регистровани у регистру који води Агенција за привредне регистре не морају да доставе доказ под бројем 1. (извод из регистра Агенције за привредне регистре), јер је то доказ који је јавно доступан на интернет страници Агенције за привредне регистре.

**12.2.** Наручилац неће одбити понуду као неприхватљиву, уколико не садржи доказ одређен конкурсном документацијом, ако понуђач наведе у понуди интернет страницу на којој су подаци који су тражени у оквиру услова јавно доступни.

**12.3.** Понуђач не мора да достави образац трошкова припреме понуде (образац бр. 5)

#### **13. ФОРМА ДОКАЗА**

Докази о испуњености услова који су тражени у овом обрасцу могу се достављати у неоввереним копијама.

#### **14. СТРАНИ ПОНУЂАЧИ**

- 14.1. Ако се у држави у којој понуђач има седиште не издају тражени докази, понуђач може, уместо доказа, приложити своју писану изјаву, дату под кривичном и материјалном одговорношћу оверену пред судским или управним органом, јавним бележником или другим надлежним органом те државе.
- 14.2. Ако понуђач има седиште у другој држави, наручилац може да провери да ли су документи којима понуђач доказује испуњеност тражених услова издати од стране надлежних органа те државе.

#### **15. ПРОМЕНЕ**

Понуђач, односно добављач је дужан да без одлагања писмено обавести наручиоца о било којој промени у вези са испуњеношћу услова из поступка јавне набавке, која наступи до доношења одлуке, односно закључења уговора, односно током важења уговора о јавној набавци и да је документује на прописани начин.

**Образац 1.**

**СПИСАК НАЈВАЖНИЈИХ ИЗВРШЕНИХ УСЛУГА  
(РЕФЕРЕНЦ ЛИСТА ПОНУЂАЧА)**

НАЗИВ ПОНУЂАЧА: \_\_\_\_\_

Ред. бр.	Наручилац услуга	Вредност уговора	Предмет уговора	Година закључења уговора
1				
2				
3				
4				
5				
6				
7				
8				
9				
10				

Потпис \_\_\_\_\_ Датум \_\_\_\_\_  
(потписује одговорно лице понуђача)

М.П.



Образац 2.

СПИСАК НАЈВАЖНИЈИХ ПРОЈЕКТА – ИЗВРШЕНИХ УСЛУГА  
(РЕФЕРЕНЦ ЛИСТА ОДГОВОРНОГ ПРОЈЕКТАНТА)

(уписати име и презиме одговорног пројектанта)

Ред. бр.	Наручилац услуга	Назив пројекта – извршених услуга	Година извршених услуга - израде пројекта
1			
2			
3			
4			
5			
6			
7			

Потпис \_\_\_\_\_ Датум \_\_\_\_\_  
(потписује одговорни пројектант)

М.П.ИКС\*

\*М.П.ИКС – ПЕЧАТ ВЛАСНИКА ЛИЦЕНЦЕ (ИНЖ. КОМ. СРБИЈЕ)

Образац 1.1.

## ПОТВРДА ЗА РЕФЕРЕНЦЕ

\_\_\_\_\_ *назив Наручиоца*

\_\_\_\_\_ *адреса Наручиоца*

Овим потврђујемо да је предузеће:

\_\_\_\_\_ ,  
из \_\_\_\_\_ ,

за потребе Наручиоца извршило услуге на изради:

\_\_\_\_\_  
\_\_\_\_\_  
\_\_\_\_\_  
\_\_\_\_\_  
\_\_\_\_\_

*(назив извршених услуга – назив пројекта)*

у вредности од \_\_\_\_\_ динара, а на основу уговора број \_\_\_\_\_ од \_\_\_\_\_ године.

Контакт особа Наручиоца: \_\_\_\_\_,  
телефон: \_\_\_\_\_

Потврђујем печатом и потписом да су горе наведени подаци тачни:

У \_\_\_\_\_, дана \_\_\_\_\_

\_\_\_\_\_  
М.П. одговорно лице наручиоца

**ПОТВРДА ЗА РЕФЕРЕНЦЕ ЗА  
ОДГОВОРНОГ ПРОЈЕКТАНТА**

назив Наручиоца

адреса Наручиоца

Овим потврђујемо да је:

(име и презиме одговорног пројектанта)

одговорни пројектант на пројекту:

(назив извршених услуга – назив пројекта )

на локалитету \_\_\_\_\_.

Пројекат је израђен \_\_\_\_\_ године.

Контакт особа Наручиоца: \_\_\_\_\_,

телефон: \_\_\_\_\_

Потврђујем печатом и потписом да су горе наведени подаци тачни:

У \_\_\_\_\_, дана \_\_\_\_\_

\_\_\_\_\_  
М.П. одговорно лице наручиоца

**Образац бр. 3 (ОБРАЗАЦ ПОНУДЕ)**

ПОНУДА број \_\_\_\_\_ од \_\_\_\_\_ године за јавну набавку у отвореном поступку за:

**ГЛАВНИ ПРОЈЕКАТ ПРОДУЖЕТКА БУЛЕВАРА ЈОВАНА ДУЧИЋА У НОВОМ САДУ**  
(редни број јавне набавке: 74-13)

1. Назив понуђача \_\_\_\_\_
2. Адреса понуђача \_\_\_\_\_
3. Матични број понуђача \_\_\_\_\_
4. Порески идентификациони број понуђача (ПИБ) \_\_\_\_\_
5. Особа за контакт \_\_\_\_\_
6. е-mail понуђача \_\_\_\_\_
7. Телефон/факс понуђача \_\_\_\_\_
8. Број рачуна понуђача и назив банке \_\_\_\_\_
9. Одговорно лице за потписивање уговора \_\_\_\_\_

Понуду дајем (заокружити и уписати податке):

а) самостално

б) са учесницима у заједничкој понуди (ТАБЕЛА 1.):

1)	Назив учесника у заједничкој понуди:	
	Адреса:	
	Матични број:	
	Порески идентификациони број:	
	Име особе за контакт:	

2)	Назив учесника у заједничкој понуди:	
	Адреса:	
	Матични број:	
	Порески идентификациони број:	
	Име особе за контакт:	

в) са подизвођачима (ТАБЕЛА 2.):

1)	Назив подизвођача:	
	Адреса:	
	Матични број:	
	Порески идентификациони број:	
	Име особе за контакт:	
	Процент укупне вредности набавке који ће извршити подизвођач:	
	Део предмета набавке који ће извршити подизвођач:	

2)	Назив подизвођача:	
	Адреса:	
	Матични број:	
	Порески идентификациони број:	
	Име особе за контакт:	
	Процент укупне вредности набавке који ће извршити подизвођач:	
	Део предмета набавке који ће извршити подизвођач:	

Нудимо да услуге на изради главног пројекта продужетка Булевара Јована Дучића у Новом Саду извршимо за укупан износ од:

\_\_\_\_\_ динара (без ПДВ)

(и словима \_\_\_\_\_ динара)

Нудимо рок за испоруку главног пројекта: ..... кал. дана (**максимално 90 кал. дана**)

Рок важења понуде је **60** дана од дана отварања понуда.

Датум

М. П.

Понуђач

\_\_\_\_\_

\_\_\_\_\_

М. П.

Подизвођач

---

НАПОМЕНЕ:

1. Образац понуде је потребно попунити
2. проценат укупне вредности набавке који ће бити поверен свим подизвођачима не може бити већи од 50%
3. Уколико има више подизвођача или учесника у заједничкој понуди него што има места у табелама 1. и 2., потребно је копирати наведене табеле и попунити податке за све подизвођаче или учеснике у заједничкој понуди.
4. Уколико група понуђача подноси заједничку понуду, податке о понуђачу треба са својим подацима да попуни носилац посла, док податке о осталим учесницима у заједничкој понуди треба навести у табели 1. овог обрасца.
5. Уколико понуђачи подnose заједничку понуду, група понуђача може да се определи да образац понуде потписују и печатом оверавају сви понуђачи из групе понуђача или група понуђача може да овласти једног понуђача из групе понуђача из групе који ће потписати и печатом оверити образац понуде.
6. Уколико понуђачи подnose заједничку понуду, понуђач ће као саставни део понуде приложити и споразум, којим се понуђачи из групе међусобно и према наручиоцу обавезују на извршење јавне набавке, а који обавезно садржи податке из члана 81. Закона о јавним набавкама
7. Уколико понуђач подноси понуду са подизвођачем(има), овај образац потписују и оверавају печатом понуђач и подизвођач(и)

## ПРЕДРАЧУН ЗА ИЗРАДУ

### ГЛАВНОГ ПРОЈЕКТА ПРОДУЖЕТКА БУЛЕВАРА ЈОВАНА ДУЧИЋА У НОВОМ САДУ

- |   |                |
|---|----------------|
| 1. Геодетски радови   | ..... дин.     |
| 2. Геомеханичка испитивања  | ..... дин.     |
| 3. Израда главног пројекта саобраћајних површина и светлосне<br>сигнализације | ..... дин.     |
| 4. Израда главног пројекта атмосферске канализације                           | ..... дин.     |
| 5. Спољна техничка контрола (без ПДВ)<br>10 % од суме 1 до 4                  | ..... дин.     |
| Свега 1-5   | ..... дин.     |
| 6. Исходовање претходних услова<br>и коначних сагласности                     | 60.000,00 дин. |

УКУПНО ..... дин.

(Словима: .....)

Дана: ..... год.

Понуђач:

МП

Све цене се у складу са Законом о јавним набавкама исказују без обрачунаог пореза на додату вредност!

**Образац 4.**

**ОБРАЗАЦ СТРУКТУРЕ ЦЕНЕ СА УПУТСТВОМ КАКО ДА СЕ ПОПУНИ**

1. Укупна цена (без ПДВ) \_\_\_\_\_ динара
2. Стопа ПДВ \_\_\_\_\_ %
3. Износ ПДВ на укупну цену \_\_\_\_\_ динара
4. Укупна цена (са ПДВ) \_\_\_\_\_ динара
5. Трошкови материјала укупно (без ПДВ) \_\_\_\_\_ динара

Дана, \_\_\_\_\_

П О Н У Ћ А Ч

\_\_\_\_\_  
МП

**УПУСТВО КАКО ДА СЕ ПОПУНИ ОБРАЗАЦ СТРУКТУРЕ ЦЕНЕ**

- Образац структуре цене понуђачи попуњавају према следећем упутству:  
Под тачком 1. понуђачи уписују укупну цену без ПДВ;  
Под тачком 2. уписује се стопа ПДВ у процентима;  
Под тачком 3. уписује се износ ПДВ на укупну цену;  
Под тачком 4. понуђачи уписују укупну цену са ПДВ;  
Под тачком 5. уписују се трошкови материјала у укупној цени без износа ПДВ;



Образац 5.

**ОБРАЗАЦ ТРОШКОВА ПРИПРЕМЕ ПОНУДЕ**

У овом образцу понуђач може да искаже трошкове припреме понуде који се састоје од трошкова прибављања средства обезбеђења.

	<b>Врста трошкова</b>	<b>Износ трошкова</b>
1.		
2.		
3.		
4.		
5.		
6.		

Ако поступак јавне набавке буде обустављен из разлога који су на страни наручиоца, наручилац је, сходно члану 88. став 3. ЗЈН-а, дужан да понуђачу надокнади трошкове прибављања средства обезбеђења, под условом да је понуђач тражио накнаду тих трошкова у својој понуди.

*Наручилац задржава право да изврши контролу исказаних трошкова увидом у фактуре и друге релевантне доказе.*

Датум

М. П.

Понуђач

\_\_\_\_\_

\_\_\_\_\_

Образац 6.

## ОБРАЗАЦ ИЗЈАВЕ О НЕЗАВИСНОЈ ПОНУДИ

На основу члана 26. Закона о јавним набавкама

---

(навести назив и адресу понуђача)

даје следећу изјаву:

### ИЗЈАВА

Под пуном материјалном и кривичном одговорношћу **ПОТВРЂУЈЕМ** да сам понуду у поступку јавне набавке услуга за израду **главног пројекта продужетка Булевара Јована Дучића у Новом Саду** (редни број јавне набавке: **74-13**) поднео независно, без договора са другим понуђачима или заинтересованим лицима.

Датум

М. П.

Понуђач

### НАПОМЕНЕ:

а) Уколико понуду подноси група понуђача, Изјава мора бити потписана од стране одговорног лица сваког понуђача из групе понуђача и оверена печатом.

б) У случају постојања основане сумње у истинитост изјаве о независној понуди, наручилац ће одмах обавестити организацију надлежну за заштиту конкуренције. Организација надлежна за заштиту конкуренције, може понуђачу, односно заинтересованом лицу изрећи меру забране учешћа у поступку јавне набавке ако утврди да је понуђач, односно заинтересовано лице повредило конкуренцију у поступку јавне набавке у смислу закона којим се уређује заштита конкуренције. Мера забране учешћа у поступку јавне набавке може трајати до две године. Повреда конкуренције представља негативну референцу, у смислу члана 82. став 1. тачка 2. Закона.

**ОБРАЗАЦ ИЗЈАВЕ О ОБАВЕЗАМА ПОНУЂАЧА НА ОСНОВУ  
ЧЛ. 75. СТАВ 2. ЗЈН-А**

У вези члана 75. став 2. Закона о јавним набавкама, као заступник понуђача дајем следећу

**ИЗЈАВУ**

Понуђач:

\_\_\_\_\_  
(навести назив и адресу понуђача)

у поступку јавне набавке услуга за израду **главног пројекта продужетка Булевара Јована Дучића у Новом Саду** (редни број јавне набавке: **74-13**), поштовао је обавезе које произлазе из важећих прописа о заштити на раду, запошљавању и условима рада, заштити животне средине и гарантујем да је ималац права интелектуалне својине.

Датум

М. П.

Понуђач

\_\_\_\_\_

\_\_\_\_\_

**НАПОМЕНА:**

Уколико понуду подноси група понуђача, Изјава мора бити потписана од стране одговорног лица сваког понуђача из групе понуђача и оверена печатом.

Образац 8.

**ОРГАНИЗАЦИЈА И ДИНАМИКА ИЗРАДЕ ГЛАВНОГ ПРОЈЕКТА  
ПРОДУЖЕТКА БУЛЕВАРА ЈОВАНА ДУЧИЋА У НОВОМ САДУ**

Потпис \_\_\_\_\_ Датум \_\_\_\_\_  
(потписује одговорно лице понуђача)

М.П.

**Образац 9.**

**ОБРАЗАЦ СИТУАЦИЈЕ ЗА ИЗРАДУ ГЛАВНОГ ПРОЈЕКТА**

НАЗИВ ПРОЈЕКТАНТА

Место:

Адреса

Текући рачун:

Код банке:

НАЗИВ НАРУЧИОЦА/ИНВЕСТИТОРА

Адреса:

Порески идентификациони број:

Матични број:

Шифра делатности:

Датум издавања ситуације:

Место издавања ситуације:

Текући рачун:

Порески идентификациони број:

Матични број:

Шифра делатности:

**ПРИВРЕМЕНА/ОКОНЧАНА СИТУАЦИЈА БР.** \_\_\_\_\_

За услуге по уговору (навести предмет уговора): \_\_\_\_\_

Наш број: \_\_\_\_\_ од \_\_\_\_\_ године.

Број наручиоца: \_\_\_\_\_ од \_\_\_\_\_ године, на износ: \_\_\_\_\_ дин.

**1. ОБРАЧУН ИЗВРШЕНИХ УСЛУГА**

Укупна вредност извршених услуга	_____	дин.
Укупна вредност разлике у цени	_____	дин.
Обрачунате услуге по претходним ситуацијама	_____	дин.
Обрачуната разлика у цени по претходним ситуацијама	_____	дин.
Обрачунат аванс по претходним ситуацијама	_____	дин.
Вредност извршених услуга по овој ситуацији	_____	дин.
Разлика у цени по овој ситуацији	_____	дин.
Обрачунат аванс по овој ситуацији	_____	дин.
Непредвиђене и накнадне услуге	_____	дин.

**2. ОБРАЧУН ПДВ**

ПДВ за укупну вредност извршених услуга	_____	дин.
Обрачунат ПДВ по претходним ситуацијама	_____	дин.
Обрачунат ПДВ за аванс по претходним ситуацијама	_____	дин.
Обрачунат ПДВ по овој ситуацији	_____	дин.
Обрачунат ПДВ за аванс по овој ситуацији	_____	дин.

**УКУПНО ЗА НАПЛАТУ** (услуге+разлика у цени+ПДВ) \_\_\_\_\_ дин.

Обрачун сачинио:

\_\_\_\_\_  
име и презиме

Одговорни пројектант

\_\_\_\_\_  
име, презиме и печат

Надзорни орган

\_\_\_\_\_  
име, презиме, печат

Директор

\_\_\_\_\_

## ОБРАЧУН ИЗВРШЕНИХ УСЛУГА ПО ПРЕДМЕТНОЈ СИТУАЦИЈИ

Навести позиције по предрачуну:

укупно (дин)

СВЕУКУПНО: \_\_\_\_\_ дин.

### РЕКАПИТУЛАЦИЈА

1. Извршене услуге

Укупно: \_\_\_\_\_ дин.

2. Непредвиђене и накнадне услуге

\_\_\_\_\_ дин.

3. Исходовање претходних услова и коначних сагласности

\_\_\_\_\_ дин.

(за позицију 3 у рекапитулацији, наручилац ће понуђачу вршити исплату стварних трошкова на основу фактуре (коју треба приложити уз испостављену ситуацију), издате од стране надлежних институција за претходне услове и коначне сагласности)

4. Разлика у цени

\_\_\_\_\_ дин.

5. Обрачун ПДВ

\_\_\_\_\_ дин.

СВЕУКУПНО: \_\_\_\_\_ дин.

### НАПОМЕНА:

Понуђач није дужан да попуни и овери наведени образац!



Број:  
Датум:

## УГОВОР О ЈАВНОЈ НАБАВЦИ ЗА УСЛУГЕ ИЗРАДЕ ГЛАВНОГ ПРОЈЕКТА

Сачињен на основу Програма уређивања грађевинског земљишта за.....годину: број објекта ..... број активности ....., економска класификација ....., редни број јавне набавке ..... и Одлуке .....број ..... од ..... године, између:

1. ЈП "ЗАВОД ЗА ИЗГРАДЊУ ГРАДА" у Новом Саду, Стевана Брановачког бр. 3, матични број:....., ПИБ: ....., кога заступа директор Горан Вишњић, (у даљем тексту: Наручилац) са једне стране и

2. .... матични број: ....., ПИБ: ....., кога заступа директор ....., (у даљем тексту: Пројектант) са друге стране

### ПРЕДМЕТ УГОВОРА

#### Члан 1

Наручилац уступа, а пројектант преузима извршење комплетних услуга на изради **главног пројекта продужетка Булевара Јована Дучића у Новом Саду**, у складу са понудом пројектанта број ..... од ..... год., предрачуном и конкурсном документацијом који чине саставни део овог уговора.

### ВРЕДНОСТ УСЛУГА

#### Члан 2

Уговорне стране сагласно констатују да вредност услуга из члана 1. овог уговора износи ..... динара (словима: ..... и .../100), да ПДВ (од 20% процената) износи .....(словима:.....и .../100), што укупно износи .....динара (словима: .....и .../100).

#### Члан 3

Вредност услуге је фиксна и не може се мењати. Изузетно, пројектант има право на разлику у цени, уколико је индекс потрошачких цена, према подацима Републичког завода за статистику већи од 5%.

Пројектант може захтевати само разлику у цени која прелази 5%.

Када дан увођења Пројектанта у посао наступи након истека опције понуде, као базни датум за утврђивање промене у цени узима се датум истека опције понуде.

#### Члан 4

Евентуална разлика у цени из члана 3. овог Уговора обрачунава се привременим / окончаном ситуацијама (рачуном).

#### Члан 5

Уколико се у току реализације овог уговора појаве вишкови или мањкови услуга у односу на утврђени предмер услуга, исплата тих услуга извршиће се у складу са овим уговором по понуђеним јединичним ценама под условом да вишкови и мањкови услуга не прелазе 10% од уговорене количине.

Пројектант је дужан да уз привремену / окончану ситуацију (рачун) достави спецификацију свих услуга из става 1. овог члана, коју треба да овери надзорни орган наручиоца.

Уколико се у току реализације овог уговора појаве додатне услуге преко уговореног износа, оне ће бити предмет посебног уговора.

Исплата услуга из става 3. овог члана, извршиће се на основу уговора о додатним услугама.

Коначан обрачун услуга, вршиће се након техничке контроле главног пројекта из члана 1. овог

уговора.

## **РОК ИСПОРУКЕ ГЛАВНОГ ПРОЈЕКТА**

### **Члан 6**

Почетак израде главног пројекта је одмах после увођења пројектанта у посао. Рок испоруке главног пројекта је ..... календарских дана.

## **ОБАВЕЗЕ ПРОЈЕКТАНТА**

### **Члан 7**

Пројектант се обавезује да услуге из члана 1. овог Уговора изврши квалитетно и у року у складу са понудом и конкурсном документацијом, те у складу са важећим техничким прописима и стандардима за ову врсту услуга.

### **Члан 8**

Пројектант је обавезан да од наручиоца затражи писану сагласност за сва евентуална одступања од уговорених услуга.

### **Члан 9**

У случају подношења заједничке понуде, сви учесници су солидарни и појединачно одговорни према наручиоцу за извршење целог уговора у складу са његовим условима.

### **Члан 10**

Обавезује се Пројектант да Наручиоцу, након потписивања уговора а најкасније до испостављања прве привремене ситуације / фактуре, као гаранцију за добро извршење посла, достави неопозиву банкарску гаранцију наплативу на први позив на износ од 10% уговорене вредности, са роком важења 20 (двадесет) дана дужим од уговореног рока из члана 6. овог уговора.

Уколико Пројектант не достави гаранцију из става 1 овог члана, то ће бити раскидни услов за овај уговор.

## **ОБАВЕЗЕ НАРУЧИОЦА**

### **Члан 11**

Извршене услуге наручилац ће плаћати пројектанту путем привремених и окончане ситуације – фактуре.

Привремене ситуације / фактуре пројектант испоставља месечно и доставља наручиоцу у 8 примерака најкасније до 5-ог у месецу за протекли месец. Привремену ситуацију / фактуру надзорни орган дужан је да овери у року од 8 дана, а наручилац да исплати у року од 45 дана по пријему ситуације од пројектанта.

Наручилац може у оправданим случајевима да оспори исплату дела ситуације / фактуре и у том случају дужан је да неоспорени део ситуације / фактуре исплати у наведеном року.

### **Члан 12**

Наручилац задржава право да смањи уговорени обим услуга, о чему је дужан да у писаној форми извести пројектанта.

У случају када се смањи уговорени обим послова на захтев наручиоца, плаћање извршених услуга извршиће се сразмерно њиховом обиму .

## **УГОВОРНА КАЗНА И НАКНАДА ШТЕТЕ**

### **Члан 13**

Ако пројектант прекорачи рок за израду и предају главног пројекта, својом кривицом, дужан је да за сваки дан закашњења плати наручиоцу уговорну казну у износу од 0,5 % (процентата) од укупне вредности уговорених услуга, с тим да износ тако одређене уговорне казне не може бити већи од 10% (процентата) укупно уговорене цене услуга.



Делимично извршење или испоруке уговорених услуга у предвиђеном року не искључује обавезу плаћања уговорене казне.

#### Члан 14

Ако је наручилац због закашњења пројектанта у испоруци главног пројекта претрпео штету која је већа од износа уговорне казне, може уместо уговорне казне захтевати накнаду штете, односно поред уговорне казне може захтевати и разлику до пуног износа претрпљене штете.

### ОПШТЕ ОДРЕДБЕ

#### Члан 15

Прилози овог уговора који чине његов саставни део јесу:

1. Понуда бр. .... од .....године
2. Предрачун
3. Пројектни задатак
4. Техничка документација и планови и
5. остала документа која чине понуду .

#### Члан 16

Овај уговор ступа на снагу даном потписивања.

#### Члан 17

За све нерегулисано овим уговором примењиваће се одредбе Закона о облигационим односима.

#### Члан 18

Наручилац и Пројектант споразумели су се да све спорове који проистекну из овог Уговора првенствено решавају међусобним договором, уколико се спор не реши споразумно, уговара се надлежност суда у Новом Саду.

#### Члан 19

Уговор је сачињен у 10 (десет) истоветних примерака од којих се 4 (четири) примерка налази код Пројектанта, а 6 (шест) код Наручиоца.

за ПРОЈЕКТАНТА  
директор

за НАРУЧИОЦА  
директор

Горан Вишњић

**НАПОМЕНА:** овај модел уговора представља садржину уговора који ће бити закључен са изабараним понуђачем. Уколико изабрани понуђач, након што му је додељен уговор, без оправданих разлога одбије да закључи уговор наручилац ће Управи за ЈН доставити негативну рефернцу тј. исправу о реализованом средству обезбеђења испуњења обавеза у поступку јавне набавке .

Образац 10.

## ПОТВРДА О ПРИЈЕМУ МЕНИЦЕ

Јавно предузеће „Завод за изградњу града“ у Новом Саду, Улица Стевана Брановачког број 3, потврђује пријем бланко соло менице без протеста издате од стране дужника - правног лица:

Меница из серије: \_\_\_\_\_

као средство обезбеђења испуњења обавеза у поступку јавне набавке за

### ИЗРАДУ ГЛАВНОГ ПРОЈЕКТА ПРОДУЖЕТКА БУЛЕВАРА ЈОВАНА ДУЧИЋА У НОВОМ САДУ

Дужник – правно лице: \_\_\_\_\_

Седиште и адреса: \_\_\_\_\_

Порески идентификациони број: \_\_\_\_\_

Текући рачун: \_\_\_\_\_

Код банке: \_\_\_\_\_

Дана: \_\_\_\_\_

У месту: \_\_\_\_\_

Меницу предао:  
(Дужник – правно лице)

Меницу примио:  
ЈП „Завод за изградњу града“  
у Новом Саду

М.П. \_\_\_\_\_

М.П. \_\_\_\_\_

**Образац 11.**

На основу Закона о меници

ДУЖНИК: \_\_\_\_\_

издаје:

**МЕНИЧНО ПИСМО – ОВЛАШЋЕЊЕ  
ЗА КОРИСНИКА БЛАНКО, СОЛО МЕНИЦА**

КОРИСНИК (Поверилац): Јавно предузеће "Завод за изградњу града" у Новом Саду, Улица Стевана Брановачког број 3.

Предајемо вам бланко, соло меницу, без протеста из серије \_\_\_\_\_ и овлашћујемо Јавно предузеће „Завод за изградњу града“ у Новом Саду, Улица Стевана Брановачког број 3, као Повериоца да предату меницу, може попунити на износ до \_\_\_\_\_ динара и безусловно и неопозиво, без протеста и трошкова, вансудски преко банке дужника изврши наплату издавањем налога за наплату на терет рачуна Дужника, а у корист рачуна Повериоца, а на име средства обезбеђења испуњења обавеза у поступку јавне набавке за

**ИЗРАДУ ГЛАВНОГ ПРОЈЕКТА ПРОДУЖЕТКА БУЛЕВАРА ЈОВАНА ДУЧИЋА У  
НОВОМ САДУ**

Меница је важећа и у случају да у току трајања или након доспећа наплате дође до промене лица овлашћених за располагање средствима на текућем рачуну Дужника, статусних промена код Дужника, оснивања нових правних субјеката од стране Дужника и др.

Датум издавања овлашћења

\_\_\_\_\_

Дужник-издавалац менице  
(пун назив, адреса, потпис и печат)

М.П. \_\_\_\_\_



Наш број:

## ПРОЈЕКТНИ ЗАДАТАК

за израду **Главног пројекта продужетка булевар Јована Дучића у Новом Саду**

### У В О Д

#### 1. ОПШТИ ПОДАЦИ

- |    |                   |   |
|----|-------------------|---|
| 1. | Инвеститор:       | Ј.П. „Завод за изградњу града“, Стевана Брановачког 3, Нови Сад   |
| 2. | Предмет пројекта: | Свеска 1:<br>Главни пројекат саобраћајних површина<br>Свеска 2.:<br>Главни пројекат светлосне сигнализације |
| 3. | Локација:         | Територија града Новог Сада   |

#### 2. УВОДНЕ НАПОМЕНЕ

Изградња блоковских стамбених објеката намењених вишепородичном становању на локалитету који се налази у продужетку булевар Јована Дучића, условила је инфраструктурно опремање целокупног простора. Планским документом простор је подељен на четири целине односно блока. Приликом урбаног дефинисања целокупног простора планирано је формирање променаде у виду осовине кроз све блокове којом би се успоставили континуирани пешечки токови. Од тога је један блок приведен намени односно изграђени су вишепородични стамбени објекти. Да би се обезбедио планирани урбани квалитет, овај простор је потребно инфраструктурно опремити. Приликом дефинисања просторног концепта посебан значај има формирање недостајућег дела примарне путне мреже који повезује саобраћајну мрежу Новог Сада (Бистрице) и Ветерника. Изградњом продужетка булевар Јована Дучића остварује се континуалан ток саобраћаја од Булевар Ослобођења до улице Краља Петра Првог у Ветернику. Осим остваривања услова континуалност изградњом ове саобраћајнице доћи ће и до значајног растеређење алтернативних паралелних праваца пре свега Футошког пута. За потпуно саобраћајно опремање локалита планирана је и изградња паралелне саобраћајнице, која треба да повеже Булевар кнеза Милоша са улицом Сомборска рампа, као и везних међублоковских саобраћајница.

#### 3. ТЕХНИЧКЕ КАРАКТЕРИСТИКЕ

Издатим Условима за изградњу (број 101541/12) дефинисано је геометријско обликовање свих планираних саобраћајних површина на предметном локалитету.

У продужетку булевар Јована Дучића планирана је изградња дела примарне саобраћајнице булеварског профила у дужини  $\approx 290$  м, а за потребе инфраструктурног опремања изграђених стамбених блокова. Профил ове саобраћајнице чине два коловоза (ширине 6 метара) са по две саобраћајне траке раздвојене разделним острвом ширине 1,5 метар. Издатим УУ

условима у овој фази је предвиђена изградња бицикличке и пешачке стазе са јужне стране булевара уз регулациону линију. Предвиђена ширина пешачке стазе износи 3 метра а бицикличке 2 метра. Дуж јужног коловоза будућег булевара планирана је изградња паркинга са управном шемом паркирања, који је зеленом површином раздвојен од бицикличке стазе. У зони раскрснице са Булеваром кнеза Милоша потребно је предвидети рушење постојеће аутобуске окретнице и изградњу обостраног аутобуског стајалишта. На овај начин ће се формирати четворокрака раскрсница са пуним режимом саобраћаја. То ће довести до потребе за реконструкцијом постојеће светлосне сигнализације, која треба да буде обухваћена овом пројектном документацијом. Да би се планирана геометрија будуће саобраћајнице могла уклопити у постојећу раскрсницу потребно је предвидети сужење разделног острва за  $\approx 1$  метар и проширење јужног коловоза у улици Јована Дучића у дужини  $\approx 50$  метара. Осим ове интервенције на Булевару кнеза Милоша је потребно предвидети изградњу аутобуског стајалишта, а дуж булевара изградњу тротоара (ширине 3,0 метра) и бицикличке стазе у дужини  $\approx 140$  метара. Такође је потребно проверити трајекторије кретања возила у свим правцима и спрам тога предвидети евентуалну корекцију постојећих геометријских елемената раскрснице (лепеза, троугаоних и разделних острва).

Осим ове саобраћајнице предвиђена је и изградња улице у дужини  $\approx 260$  метара, која по подели градске путне мреже спада у сабирну улицу. Она се веже на Булевар кнеза Милоша, по принципу омогућавања само десних скретања (односно улив/излив,) и везну међублоковску саобраћајницу путем кружне раскрснице. Профил ове саобраћајнице чини коловоз ширине 6 метара, обострани паркинг са управном шемом паркирања и обостране пешачке стазе ширине 2,70 метара уз регулациону линију. Планирано је да се паркинг зеленом површином (ширине 1,5 метар) раздвоји од пешачких стаза. Да би се обезбедила пешачка комуникација између паркинга и тротоара потребно је предвидети довољан број попречних веза (као и на свим осталим саобраћајницама). Завршетак саобраћајнице у овој фази чини кружна раскрсница која је везном саобраћајницом (дужине  $\approx 100$  метара) повезана са будућим делом примарне градске мреже.

Везна саобраћајница представља део планиране саобраћајнице који треба да споји два дела примарне градске мреже, Футошки пут и продужетак булевара Јована Дучића. У овој фази планирана је изградња саобраћајнице у дужини  $\approx 110$  метара, и то од кружне раскрснице до булевара. Профил ове саобраћајнице чини коловоз ширине 6 метара, обострани паркинг са управном шемом паркирања и обостране пешачке стазе ширине 2,70 метара уз регулациону линију. Планирано је да се паркинг зеленом површином раздвоји од пешачких стаза. Паралелно са овом саобраћајницом а између изграђеног и планираног стамбеног блока предвиђена је још једна саобраћајница дужине 120 метара, са истим садржајима. Ове две улице се разликују по томе што у другој паркинзи нису одвојени од пешачке стазе зеленом површином. Осим тога разлика се односи и на ширину пешачке стазе, односно она је мања и износи 2,45 метара.

Да би се обезбедило смањивање брзине моторних возила и на тај начин омогућило што безбедније кретање пешака, Урбанистичким условима планирано је да на везним саобраћајницама пешачки токови дуж будуће променаде имају приоритет, односно да дуж пешачке стазе не постоји нивелациони дисконтинуитет, наиме предвиђена је изградња платформи. Овакав концепт умирења саобраћаја на месту укрштања пешачког и моторног саобраћаја требао би да има значајне ефекте на смањењу брзине у конфликтним зонама.

Како би се обезбедили сви услови комуналног опремања ове урбане целине предвиђено је партерно уређење унутар блоковских површина. Оно подразумева нивелацију терена и изградњу пешачких комуникација које омогућавају кретање пешака у свим правцима.

Урбанистичким концептом планирано је да се након ове фазе изградње планираних саобраћајница (која подразумева уклањање постојеће окретнице), аутобуски саобраћај на линији 2,8,9 и 9а одвија трасом: Булевар кнеза Милоша, секундарна саобраћајница, кружна раскрсница, западна везна саобраћајница, продужетак булевара Јована Дучића до Булевара кнеза Милоша. Приликом димензионисања коловозне конструкције осим претходно апострофираног концепта функционисања градског превоза потребно је узети у обзир и податке из слике саобраћајног оптерећења која је проистекла из **НОСТРАМ-а (НОВОСАДСКИ ТРАНСПОРТНИ МОДЕЛ)** а које обезбеђује Инвеститор.

Одводњавање саобраћајних површина предвидети сливницама у затворену канализациону мрежу која је предмет посебног пројекта.



## 1.4. ОСНОВЕ ЗА ИЗРАДУ ГЛАВНОГ ПРОЈЕКТА

За израду Главног пројекта (из наслова), као и за повезивање предметне саобраћајнице са постојећом путном мрежом потребно је придржавати се следећих основа:

### 1.4.1. Пројектни задатак

### 1.4.2. Геодетске подлоге

Извршити геодетска снимања терена, са повезивањем на градску полигонометријску мрежу. Све податке са терена (постојећи и нови објекти, шахтови, дрвеће, стубове, полигоне и реперне тачке и сл.) учртати у ситуацију  $P=1:500$ , која ће затим служити као подлога за пројектовање. Такође и податке о подземним инсталацијама из КАТ-КОМ-а треба пренети на подлогу за пројектовање. Ширина сниманог појаса треба да је таква, да обезбеђује комплексну израду свих Урбанистичким условима планираних садржаја, а предмет су овог пројекта. Попречне профиле снимати на растојању не већем од 20 метара, као и на карактеристичним местима из ситуације и уздужног профила (улази, пролази, почетак, средина, крај хоризонталних и вертикалних кривина и сл.). Обавезно детаљно снимити све улазе и колске (пролазе) улазе са довољним бојем тачака да би се могли ситуационо и невелиационо уклопити у пројектно решење. Обавеза Пројектанта је да сваку карактеристичну тачку (осовинске, ивичне, полигоне и сл.) дефинише и координатама.

### 1.4.3. Елаборат о детаљним геомеханичким радовима

Извршити потребне геомеханичке радове на траси пута, са сондажним керновима и јамама дубине до 3 м, на сваких мах.100 м пута. Узете узорке идентификовати макроскопски уз утврђивање дебљине слојева и квалитета међуслојних веза. Након бушења односно ископа, потребно је затворити бушотину односно јаму доводећи у првобитно стање, тако да се омогући безбедно одвијање саобраћаја по коловозу. Сви трошкови падају на терет извођача радова.

Положај сонди исцртати и стационажно одредити на ситуацији истражних радова. За сваку сонду исцртати геолошки профил, а дати и уздужни профил свих избушених сонди, са учртаном пројектованом линијом постелице, идентификацијом материјала у слојевима, дебљинама појединих слојева тла и постојеће коловозне конструкције као и линијом нивоа подземне воде.

Лабораторијска испитивања невезаних слојева коловоза треба да обухвате:

- узимање узорака тла
- теренску идентификацију материјала
- класификацију материјала
- одређивање гранулометријског састава материјала
- одређивање природне влажности материјала
- одређивање количине ситних честица методом мокрог сејања
- одређивање запреминске масе и влажности у природном стању
- одређивање максималне запреминске масе и оптималне влажности по стандардном Прокторовом опиту
- одређивање Атербергових граница конзистенције материјала
- одређивање лабораторијског ЦБР-а (калифорнијског индекса носивости) материјала у постелици
- осетљивост материјала на дејство мрза

Осим наведених испитивања потребно је урадити и сва остала испитивања која су неопходна да би се добили поуздани подаци за димензионисање коловозне конструкције.

Пројекат коловозне конструкције, односно димензионисање конструкције коловоза обавити у складу са СРПС-ом. Конструкције пешачких стаза, одредити искуствено. Елаборат о

геомеханичким радовима и пројекат коловозне конструкције не треба дати посебном свеском, већ прикључити уз овај пројекат као његов саставни део (на крају пројекта).

#### 1.4.4. Технички и предпројектни услови

Придржавати се техничких услова за изградњу и извода из Копије плана водова, које доставља Наручилац. Претходне услове има обавезу да прибави сам Пројектант током пројектовања, од надлежних органа и организација уз обавезу да се придржава истих. За сваку измену, коју Пројектант жели да изврши, током пројектовања, у односу на неки од претходних услова, дужан је да добије писмену сагласност на предложену измену, од стране надлежних издаваоца тих услова. Уколико се предпројектним условима изградња предметног објекта условљава интервенцијама на постојећим инсталацијама, обавеза је Пројектанта, да писмено у току пројектовања обавести Наручиоца. Такође, пројектна документација мора бити усклађена са свим условима и правилима садржаним у локацијској дозволи.

Главни пројекат је потребно урадити у складу са:

- изводом из Копије плана водова
- ТЕХНИЧКИМ УСЛОВИМА ЗА ИЗГРАДЊУ број 101541/12 издате 2012 године
- претходним условима "ВОДОВОДА И КАНАЛИЗАЦИЈЕ"
- претходним условима "ЕЛЕКТРОДИСТРИБУЦИЈЕ"
- претходним условима „ТЕЛЕКОМА СРБИЈЕ“ А.Д.
- претходним условима ЈКП "НОВОСАДСКА ТОПЛАНА"
- претходним условима ЈКП "ГРАДСКО ЗЕЛЕНИЛО"
- претходним условима ЈП „ИНФОРМАТИКЕ“
- претходним условима ЈКП "ПУТ"-а

#### 1.5. САДРЖАЈ ГЛАВНОГ ПРОЈЕКТА

На основу података и услова из одељка 1. овог пројектног задатка, урадити: **Главни пројекат саобраћајних површина у продужетку булевар Јована Дучића, у Новом Саду**, који треба да садржи следеће прилоге:

#### **СВЕСКА 1: Главни пројекат саобраћајних површина**

##### 1.5.1. Општи део:

- Извод из регистра за обављање делатности
- Лиценца предузећа
- Решење директора о одређивању одговорних пројектаната
- Лиценце за одговорне пројектанте са потврдом о продужетку важности
- Изјава одговорних пројектаната о примени важећих прописа, стандарда и техничких норматива
- Изјава одговорног пројектанта о међусобној усаглашености пројектата
- Потврда директора о придржавању одредаба закона, других прописа, стандарда, техничких норматива и норми квалитета,

##### 1.5.2. Текстуална документација:

- Потврда и извештај о извршеној позитивној техничкој контроли главног пројектата, као и подобност ревидента,
- Пројектни задатак,
- Урбанистички услови за локацијску дозволу,
- Претходни услови за пројектовање,
- Технички извештај Главног пројектата (са освртом на претходне услове),



- Доказнице мера за предмер радова (обавезно приложити ситуацију припремних радова са тачно дефинисаним површинама које се руше),
- Предмер радова (у виду табелара као подлога за тендер),
- Предрачун радова (у виду табелара),
- Технички услови за извођење радова са детаљним описом извођења по свакој позицији са дефинисаним условима, технологијом извођења и стандардним испитивањима квалитета изведених радова и појединачних компонената.
- Прилог мера за безбедност и здравље на раду, у складу са важећом законском регулативом

### 1.5.3. Нумеричка документација:

*Списак координата тачака*

На основу просторне усклађености елемената ситуационог плана и подужног профила, потребно је приступити дефинисању елементарних и детаљних тачака саобраћајнице у апсолутном координатном систему преко њених текућих координата. У складу са тим, трасу саобраћајнице треба дефинисати са координатама и то:

- тачке оперативног полигона (са kotaма)
- осовину по попречним профилима (са kotaма)
- елементарне и детаљне тачке

### 1.5.4. Графичка документација:

Треба да садржи:

- Прегледни ситуациони план у погодној размери, на који би се назначиле предметне саобраћајнице, као и веза са постојећим околним саобраћајницама.
- Ситуациони план, приказати у размери  $P=1:500$ , на подлози из одељка 4.2. Пројектом је неопходно дефинисати трасу у ситуационом плану са свим геометријским и нумеричким подацима. За кривине и лепезе одредити: угао, полупречник, тангенту, бисектрису и дужину лука. Сваку елементарну и детаљну тачку коловоза, дефинисати координатама и стационажно. У ситуационом плану је неопходно приказати и вертикалне преломе из подужног профила. Избор елемената површинске раскрснице са кружним током извршити у складу са рангом пројектоване саобраћајнице, као и са подацима о саобраћају из транспортног модела. Као меродавну рачунску брзину кретања возила (као меродавно возило усвојити аутобус) у кружном току усвојити 21 км/х. Приликом геометријског обликовања кружне раскрснице обавезно предвидети острва за каналисање саобраћаја. Обавеза пројектанта је да изврши проверу проходности возила у свим правцима, те да криве трагова приложи у посебном графичком прилогу. Обавеза пројектанта је да приликом дефинисања ситуационог плана све улазе и колске приступе постојећим објектима ситуационо и нивелационо уклопи у пројектно решење. Ситуациони план треба да обрађује саобраћајнице до регулационе линије дате Условима за изградњу.
- Нивелациони план саобраћајнице, приказати у размери  $P=1:500$ . План је неопходно приказати изохипсама са еквидистанцом  $e=2,5\text{cm}$ , како би се могла уочити подручја критична са становишта одводњавања. На овом плану је неопходно дефинисати kotaма и координатама: почетак, средину и крај кружног лука и лепеза. Атмосферску воду са тротоара, паркинга и бицикличке стазе спровести на коловоз. Одводњавање коловоза предвидети помоћу сливника, лоцираних изван коловоза, на међусобном растојању од 25-30m, које треба повезати на новопроектвану атмосферску канализацију, цевима  $\varnothing 200\text{ mm}$ . Пројекат атмосферске канализације се пакује у посебну свеску.

- У уздужном профилу је неопходно дефинисати саобраћајницу са свим геометријским и нумеричким подацима у размери  $P:500/50$ . На уздужном профилу треба приказати: линију постелице, као и линију ископа, као и све неопходне нумеричке податке који дефинишу саобраћајницу у висинском смислу.
- Попречне профиле, снимљене у складу са захтевима из тачке 1.2, приказати у размери  $P=1:100$ . Попречне профиле снимити и исцртати на карактеристичним, местима из ситуационог плана и подужног профила (почетак, средина и крај хоризонталних и вертикалних кривина) водећи рачуна да растојање између профила не буде веће од 20 метара. На попречним профилима је потребно уцртати и искотирати све релевантне податке (слојеве коловозне конструкције, ископа, постелице и др.). Обавезно котата дефинисати линију ископа (у складу са условима из тачке 1.3).
- Карактеристичне попречне профиле  $P=1:50$ , са детаљима потребним за извођење, у одговарајућој размери. Оивичење коловоза предвидети од бетонских ивичњака димензија 18/24 см а на делу паркинга предвидети ивичњаке димензија 18/12 цм. Оивичење паркинга бицикличке и пешачке стазе такође предвидети од бетонских ивичњака димензија 12/18 см.

Завршне слојеве

- коловоза предвидети од асфалта,
- паркинга и колских прилаза предвидети од бетонских плоча дебљине  $d=8$  цм,
- пешачких стаза предвидети од бетонских плоча дебљине  $d=6$  цм,

Попречни нагиб коловоза, по могућству увек предвиђати једностран са мах 2% нагиба. Потребно је водити рачуна да ширина простора за дрво у оквиру паркинг места треба да буде дефинисана у складу са приказаним детаљем у предметним Урбанистичким условима. Приликом пројектовања тротоара, предвидети места за силазне рампе за инвалидска колица (Правилник из "Службеног гласника РС" број 18/97), као и одговарајуће плоче за вођење слепих и слабовидих особа.

- План обележавања, као и скицу осигурања укрских, темених, осовинских и сталних тачака са котата и везом на градску полигону мрежу (дати посебан прилог, или на ситуацији из тачке 2.4).
- У пројекту предвидети одговарајућу саобраћајну путну и опрему и сигнализацију на предметној деоници. Пројекат саобраћајне сигнализације је потребно урадити на основу решења предвиђених грађевинским пројектом и извршити сва потребна уклапања на остатак уличне мреже на основу снимљеног постојећег стања саобраћајне инфраструктуре у зони будуће саобраћајнице, а у складу са савременим сазнањима и уз коришћење закона и прописа у овој области.

У оквиру главног пројекта потребно је дефинисати елементе саобраћајне сигнализације и саобраћајно-техничке опреме при чему посебну пажњу посветити зонама у којима је карактеристично присуство пешака и бициклиста као и усклађивању предвиђене опреме са амбијенталним уређењем високих захтева.

Намену саобраћајних трака у зонама раскрсница, које су претходно дефинисане на основу података за планско оптерећења из НОСТРАМ-а (НОВосадски ТРАнспортни Модел), одредити и пројектовати на основу прорачуна капацитета према важећим методологијама, на основу очекиваних саобраћајних токова у постојећем стању на новој саобраћајници.

На ситуационим плановима унети шематски приказ знака, **идентификациони број знака (према Правилнику о саобраћајним знаковима на путевима), класу и позицију знака**. Важније позиције идејних решења диспозиције и конструкције знакова и опреме дати у детаљима у погодној размери. Неопходно је дефинисати мере знакова, положај знака у попречном профилу материјал за израду знакова, начин постављања једног или више знакова на носач. Путоказна сигнализација треба да буде усклађена у договору са

стручним надзором инвеститора. Материјал за израду саобраћајних знакова предвидети у складу са правилником.

Код пројектовања хоризонталне саобраћајне сигнализације дефинисати мере линија (ширину, дужину пуног и празног дела), положај линија, карактеристике боје за обележавање линије. Предвидети савремене апликативне материјале (**хладна пластика**). На ситуационом плану унети шематски приказ линије, врсту, боју, ширину, ритам и позицију линија и осталих ознака на коловозу. Важнија идејна решења ознака на коловозу дати у детаљима у погодној размери.

Посебну пажњу посветити саобраћајно-техничкој опреми предвиђеној за остваривање високих стандарда у домену активне безбедности, нарочито немоторизованих корисника будуће саобраћајнице. Предвидети све потребне елементе опрема у складу са савременим технолошким решењима.

Предмер и предрачун треба да садрже мере, количине и цене по јединици мере за све елементе хоризонталне, вертикалне и саобраћајне опреме.

Пројектну техничку документацију урадити у складу са Правилником о саобраћајним знаковима на путевима ("Службени гласник РС" број 15/04).

- Ситуациони синхрон план  $P=1:500$  (обавезно у боји) са постојећом (и оном) инфраструктуром, чији су пројекти урађени и доступни наручиоцу или пројектанту. На ситуацији је обавезно:
  - да се сваки постојећи шахт поклопац или водоводни шибер, уколико се за то укаже потреба предвиди висинско усклађивање, ојачање, измештање или блиндирање,
  - да се за сваку подземну инсталацију, која се нађе у коловозу, а по прописима не може ту опстати (водовод, електрични и ТТ каблови, гасовод и сл.) назначи потреба за измештањем. Уколико је потребна заштита, обавеза Пројектанта је да уради пројекат заштите.
  - да се за сваки стуб, канделабр или дрворед, назначи потреба рушења, измештања, или посебна заштита,
  - да се за ваздушне водове, који прелазе изнад коловоза, додатно сниме водови и утврди њихов релативан однос (при тачно утврђеној температури ваздуха у моменту снимања), а затим назначи потреба реконструкције тих водова, ако не дозвољавају важећи прописи. Пројектант нема обавезу, ни задатак да пројектује било каква измештања напред назначених објеката инфраструктуре, већ само обавезу откривања и упозоравања на могуће проблеме при реализацији предметне саобраћајнице. Обавезно уцртати кабловнице (од пластичних цеви  $\Phi 110$  мм) на раскрсницама, где према урбанистичким условима треба да прођу електро и телефонске инсталације. Положај истих искотирати, а такође их предвидети и у предмеру и предрачуну радова. Инсталације обележавати искључиво у бојама, идентично као у Копији плана инсталација.

#### 1.5.5. Елаборат геомеханичких и геотехничких истраживања

#### 1.5.6. Пројекат коловозне конструкције

Коловозну конструкцију дефинисати на основу:

- Климатских карактеристика локације (Референтна температура за подручје града Новог Сада износи  $T_{\text{реф}} = 20$  °Ц).
- Стандардног осовинског оптерећења
- Геомеханичких својстава тла

## **СВЕСКА 2: Главни пројекат светлосне сигнализације**

### **1.0. ОПШТИ ПОДАЦИ**

- Тип пројекта: Главни пројекат

- Инвеститор: ЈП "ЗАВОД ЗА ИЗГРАДЊУ ГРАДА", Стевана Брановачког 3, 21000 Нови Сад.

- Назив пројекта: "ГЛАВНИ ПРОЈЕКАТ РЕКОНСТРУКЦИЈЕ СВЕТЛОСНЕ СИГНАЛИЗАЦИЈЕ НА РАСКРСНИЦИ БУЛЕВАРА КНЕЗА МИЛОША И БУЛЕВАРА ЈОВАНА ДУЧИЋА У НОВОМ САДУ"

### **2.0. ДОКУМЕНТАЦИОНА ОСНОВА ЗА ПРОЈЕКТОВАЊЕ**

- Извод из катастра комуналних инсталација;
- Урбанистички услови за локацијску дозволу;
- **Новопроектвана грађевинска ситуација саобраћајних површина;**
- Пред пројектни услови надлежних комуналних служби;
- Важећи: прописи, стандарди и Закони.

### **3.0 ТЕХНИЧКИ УСЛОВИ ЗА ПРОЈЕКТОВАЊЕ**

Раскрсница је повезана, комуникационим каблом, на постојећу комуникациону грану Центра за аутоматско управљање (САУС), и ради у зонској координацији, **а циљ пројекта је да прилагоди постојећу светлосну сигнализацију на ново пројектовано – реконструисано стање на раскрсници.**

Као основа за пројектовање светлосне сигнализације треба да се користи новопроектвана грађевинска ситуација.

Број и распоред (диспозицију) и типове стубова (равни, конзолни и портални) као и број и распоред лантерни испројектовати искључиво уз сагласност са САУС-ом. Нарочито обратити пажњу на примену различитих допунских сигнала које треба усагласити са стручним надзором наше службе САУС-а.

Предвидети возачке лантерне  $\phi$  300 мм на горњем делу конзолног или порталног стуба, а све остале основне и све понављаче возачке, допунске светлосне сигнале, као и пешачке са оптиком  $\phi$  210 мм на равним стубовима. Изузетак је на местима где се појављују понављачи једноструких допунских сигнала (дирекциона лева стрелица дијагонално постављени на супротном краку) као и допунски једноструки сигнали који упозоравају возаче (жути трептач са симболом пешака) у левом и десном кретању на кретање пешака када су и истој фази и они треба да су са оптиком  $\phi$  300 мм. (општа напомена)

Програме рада светлосне сигнализације ускладити према новој диспозицији и новим заштитним временима, али извршити и контролно бројање за период од 8 сати меродавног дана,

### **4.0. САДРЖАЈ ПРОЈЕКТА**

#### **4.1. ОПШТИ ДЕО**

4.1.1. Пројектни задатак;

4.1.2. Решење о регистрацији предузећа са лиценцом;

4.1.3. Решење о одређивању одговорног пројектанта (саобраћајне и електро струке);

4.1.4. Уверење о положеном стручном испиту одговорног пројектанта и лиценца (саобраћајне и електро струке);

4.1.5. Решење о регистрацији предузећа које ће вршити техничку контролу пројекта;



- 4.1.6. Решење о именовану комисије за техничку контролу;
- 4.1.7. Уверење о положеном стручном испиту чланова комисије за техничку контролу и лиценца (саобраћајне и електро струке);
- 4.1.8. Извештај о извршеној техничкој контроли пројекта (саобраћајне и електро струке).

## **4.2. ТЕКСТУАЛНА ДОКУМЕНТАЦИЈА (саобраћајни и електро део)**

- 4.2.1. Технички извештај саобраћајног дела
- 4.2.2. Технички извештај електро дела (са потребним прорачунима инсталација)
- 4.2.3. Предмер радова и опреме
- 4.2.4. Предрачун радова и опреме са рекапитулацијом трошкова
- 4.2.5. Прилог о заштити на раду.

Обавеза пројектанта је да у предмер и предрачун унесе типске описе стандардизоване опреме које ће преузети од инвеститора. Ти описи се односе углавном на карактеристике контролера, типове стубова, типове лантерни, и др.

## **4.3. ГРАФИЧКА ДОКУМЕНТАЦИЈА**

- 4.3.1. План хоризонталне и вертикалне сигнализације (усклађен према књизи 1.)
- 4.3.2. Табела конфликтних времена са детаљним прорачуном истих и минималних зелених времена (дати и графички приказ са дужинама)
- 4.3.3. План одвијања фаза
- 4.3.4. План диспозиције светлосних сигнала и опреме
- 4.3.5. Програми рада светлосних сигнала (Сигнални планови)
- 4.3.6. Координациони ПВ дијаграми
- 4.3.7. Планове темпирања светлосних сигнала са програмима рада, или параметри детекторског рада
- 4.3.8. План кабловске канализације свих инсталација семафорског уређаја.
- 4.3.9. Једнополна шема ГРБ
- 4.3.10. План полагања каблова и траке за уземљење
- 4.3.11. План веза у стубовима
- 4.3.12. Приказ свих потребних детаља за извођење, монтажу као и прорачун предвиђених нестандартних елемената.

## **5. ПОСЕБНИ УСЛОВИ И ЗАХТЕВИ:**

- Пре коначне испоруке пројекта обавезно је да надзорни орган верификује комплетност пројекта.
- Пројектно предузеће је дужно да обезбеди техничку контролу документације, избор овлашћене радне организација (предузећа) које ће вршити техничку контролу обавезно мора бити уз сагласност инвеститора (саобраћајне и електро струке),

## **1.6. ОБАВЕЗЕ ПРОЈЕКТАНТА**

Пројектант и Пројектна организација (односи се на свеску 1 и свеску 2) обавезни су да:

1.6.1 Користе и примењују СРПС прописе и стандарде, за све радове обухваћене овим пројектним задатком, као и да су сва предложена решења у духу важећих законских прописа.

1.6.2 Главне пројекте испоручити и у дигиталној форми у 2 (два) примерка:

- предмер и предрачун у "MS Excel"--у формат "XLS",
- технички опис радова, и остали подаци у "MS Word", формат "DOC",

- графички прилози у "Auto CAD"-у, формат DWG,
- опште матрице (template), за предмер и предрачун можете преузети у ЈП "ЗИГ" – Нови Сад

1.6.3 Доставе Главни пројекат са позитивном техничком контролом у **8** примерака са **тврдим повезом**. У сваки примерак Главног пројекта обавезно убацити и копије графичких прилога издаваоца предпројектних услова .

1.6.4 Испоручити оригинале свих потребних предпројектних услова, прикупљених од стране комуналних и других предузећа и организација, као и Копију плана водова, а који су потребни за исходовање грађевинске дозволе.

Нови Сад, 28.05.2013. године

Пројектни задатак саставила:

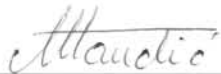

Александра Мандић, дипл. инж. грађ.

Пројектни задатак саставио:



Србислав Гуглета, дипл. инж. саоб.

Инвеститор:

ЈП «Завод За Изградњу Града» Нови Сад



Помоћник директора за техн. послове  
Зорица Нинић Ступар, дипл.инж.ел.





## ПРОЈЕКТНИ ЗАДАТАК

за израду Главног пројекта продужетка булевар Јована Дучића у Новом Саду

### УВОД

#### 1. ОПШТИ ПОДАЦИ

1. Инвеститор: Ј.П. „Завод за изградњу града“, Стевана Брановачког 3 ,  
Нови Сад
2. Предмет пројекта: Свеска 3.  
Главни пројекат водоводне и канализационе мреже
3. Локација: Територија града Новог Сада

#### 2. УВОДНЕ НАПОМЕНЕ

Булевар Јована Дучића се налази у стамбеној зони под називом Ново Насеље и намењено је углавном вишепородичном становању. Овај део града се гради од 1957. године. Концепција насеља је таква да су улице формиране у правилном ортогоналном облику. Током предходног периода Булевар Јована Дучића изведен је у комплетном профилу на деоници од улице Слободана Јовановића до булевар Кнеза Милоша са свом пратећом инфраструктуром. Планском документацијом предвиђа се да се булеварски профил улице настави према улици Сомборска рампа.

#### 3. ТЕХНИЧКЕ КАРАКТЕРИСТИКЕ

Издатим Урбанистичким условима за локацијску дозволу (број 101541/12) дефинисано је геометријско обликовање саобраћајнице као и положај инсталације водовода и канализације у профилу улице. Планирана канализације се налази у осовини планираних блоковских саобраћајница профила од Ø 250 до Ø 400 у дужини око 550 м.

Водоводна мрежа је планирана једнострано у профилу улице. Димензије водоводних цеви су Ø 150 и Ø 100. Укупна дужина водоводне мреже која је предмет пројекта је 800 м. У протеклом периоду на предметном локалитету изграђена је једна вишеспратница са више ламела. Према информацијама из ЈКП Водовод и канализација Нови Сад за потребе водоснабдевања поменутог објекта изграђен је водовод дуж продужетка булевра Јована Дучића, за који се није могла наћи пројектни техничка документација. Због тога је неопходно пре отпочиња радова на изради овог пројекта, шлицовањем на лицу места утврдити тачан положај водовода као и његову димензију, у сврху евентуалног заджавања цевовода.

Предмет пројекта су кућни прикључци водовода и канализације као и сливнички прикључци пројектовани у свему према условима ЈКП Водовод и канализација Нови Сад.



#### 4. ОСНОВЕ ЗА ИЗРАДУ ГЛАВНОГ ПРОЈЕКТА

За израду Главног пројекта (из наслова) потребно је придржавати се следећих основа:

##### 4.1 Пројектни задатак

##### 4.2 Геодетске подлоге

Извршити геодетска снимања терена, са повезивањем на градску полигонометријску мрежу. Све податке са терена (постојећи и нови објекти, шахтови, дрвеће, стубове, полигоне и реперне тачке и сл.) учртати у ситуацију Р=1:500, која ће затим служити као подлога за пројектовање. Такође и податке о подземним инсталацијама из копије плана водова треба пренети на подлогу за пројектовање. Ширина сниманог појаса треба да је таква, да обезбеђује комплексну израду свих планираних садржаја, а предмет су овог пројекта. Попречне профиле снимати на максимално 25 метара, као и на карактеристичним местима из ситуације и уздужног профила. Обавеза је Пројектанта, да сваку карактеристичну тачку (ревизиона окна, хидрант, чворно место на водоводној мрежи и сл.) дефинише и координатама.

##### 4.3 Елаборат о детаљним геомеханичким радовима

За потребе пројектовања и изградње канализације извршити геотехничка истраживања. Резултати геотехничких истраживања даће нам геотехничке услове фундаирања објекта као и препоруке о начину рада (бетонирања) и методи снижавања нивоа подземних вода. Потребно је на локацији, извршити истражно бушење са инжењерско-геолошким картирањем језгра бушотине. Дубина бушења је 6-8 м и препорука је да се раде на 200м. Најважнији задаци истраживања су:

- утврђивање литогенетских врста стенских маса и тла, границе међу њима и просторни положај
- хидро-геолошка својства терена, режим нивоа подземних вода, водопропустљивост литолошких чланова
- утврђивање параметара физичкомеханичких својстава издвојених литолошких чланова
- геотехнички услови изградње објекта

##### 4.4 Технички услови и предпројектни услова

Придржавати се техничких услова за изградњу и извода из Катастра комуналних инсталација, које доставља Наручилац. Претходне услове има обавезу да прибави сам Пројектант током пројектовања, од надлежних органа и организација уз обавезу да се придржава истих. За сваку измену, коју Пројектант жели да изврши, током пројектовања, у односу на неки од претходних услова, дужан је да добије писмену сагласност на предложену измену, од стране надлежних издаваоца тих услова. Уколико се предпројектним условима изградња предметног објекта условљава интервенцијама на постојећим инсталацијама, обавеза је Пројектанта, да писмено у току пројектовања обавести Наручиоца.

- извод из КАТ-КОМ-а
- УРБАНИСТИЧКИ УСЛОВИ ЗА ЛОКАЦИСКУ ДОЗВОЛУ број 101541/12 издати 2013 године
- претходне услове "ВОДОВОДА И КАНАЛИЗАЦИЈЕ"
- претходне услове "ЕЛЕКТРОДИСТРИБУЦИЈЕ"
- претходне услове "ТЕЛЕКОМА СРБИЈЕ"
- претходне услове "НОВОСАДСКЕ ТОПЛАНЕ "
- претходне услове ЈКП "ПУТ"-а
- претходне услове од ЈКП "ГРАДСКО ЗЕЛЕНИЛО"
- претходне услове од ЈКП ИНФОРМАТИКА

## - 5. САДРЖАЈ ГЛАВНОГ ПРОЈЕКТА

На основу података и услова из одељка 3. овог Пројектног задатка, урадити: **Главни пројекат продужетка булевара Јована Дучића у Новом Саду**, који треба да садржи следеће прилоге:

### 5.1. Општи део:

- Извод из регистра за обављање делатности
- Лиценца предузећа
- Решење директора о одређивању одговорних пројектаната
- Лиценце за одговорне пројектанте са потврдом о продужетку важења
- Изјава одговорних пројектаната о примени важећих прописа, стандарда и техничких норматива
- Изјава одговорног пројектанта о међусобној усаглашености пројектата
- Потврда директора о придржавању одредаба закона, других прописа, стандарда, техничких норматива и норми квалитета,

### 5.2. Текстуална документација:

- Потврда и извештај о извршеној позитивној техничкој контроли главног пројектата, као и подобност ревидента
- Пројектни задатак
- Урбанистички услови за локацијску дозволу
- Изјава одговорног пројектанта и вршиоца тех. контроле да је пројекат урађен у складу са локацијском дозволом
- Претходни услови за пројектовање
- Технички извештај Главног пројектата (са освртом на претходне услове)
- Доказнице мера за предмер радова
- Пројектни задатак усклађен са ТУИР-ом, које је усвојило ЈП "Завод за изградњу града", Нови Сад
- Сви неопходни статички прорачуни
- Технички услови за извођење радова са детаљним описом извођења по свакој позицији са дефинисаним условима, технологијом извођења и стандардним испитивањима квалитета изведених радова и појединачних компонената
- Прилог мера за безбедност и здравље на раду, у складу са важећом законском регулативом

### 5.3. Графичка документација:

- Прегледни ситуациони план у погодној размери, на који би се назначиле предметне деонице водоводне и канализационе мреже
- Ситуациони план у  $P=1:500$  на подлози из одељка 4.2. Пројектом је неопходно дефинисати планирану водоводну и канализациону мрежу са свим геометријским и нумеричким подацима (сва ревизиона окна морају имати приказану коту терена, коту дна цеви и коту нивелете планиране сабраћајнице (случају да се она разликује у односу на постојеће коте). Такође, морају се приказати стационаже укрштања предметног цевовода са свим постојећим и планираним инсталацијама .

- У уздужном профилу размере  $P=1:50/500$  неопходно је дефинисати све нумеричке податке који дефинишу нивелациони положај цевовода. У уздужном профилу морају бити приказани сви кућни прикључци са својим ситуационим и нивелационим положајем, такође уздужни профил мора да прикаже укрштање цевовода са свим постојећим инсталацијама или планираним према захтеву из тачке 4.2.
- Попречне профиле, снимљене у складу са захтевима из тачке 4.2. приказати у размери  $P=1:100$  или  $P=1:50$  Попречни профил урадити на свим карактеристичним местима
- Сви неопходни детаљи чворова на водоводној мрежи у погодној размери
- Детаљи на канализационој мрежи у погодној размери

## 6. ОБАВЕЗЕ ПРОЈЕКТАНТА

Пројектант и Пројектна организација обавезни су да:

6.1 Користе и примењују све важеће прописе и СРПС стандарде, за све радове обухваћене овим пројектним задатком, као и да су сва предложена решења у духу важећих законских прописа.

6.2 Главне пројекте испоручити и у дигиталној форми у 2 (два) примерка:

- предмер и предрачун у "Excel"-у формат "XLS",
- технички опис радова, и остали подаци у "MS Word", формат "DOC",
- графички прилози у "Auto CAD"-у, формат DWG,
- опште матрице (template), за предмер и предрачун можете преузети у ЈП "ЗИГ" – Нови Сад

6.3 Доставе Главни пројекат са позитивном техничком контролом у 9 примерака са **тврдим повезом**. У сваки примерак Главног пројекта обавезно убацити и копије графичких прилога издаваоца предпројектних услова .

6.4 Испоручити оригинале свих потребних предпројектних услова, прикупљених од стране комуналних и других предузећа и организација, као и Копију плана водова, а који су потребни за исходовање грађевинске дозволе.

Нови Сад, 23.06.2013. године

Пројектни задатак саставила:

*Татјана Ристић*

Ковинка Бурсаћ, дипл. инж. грађ.

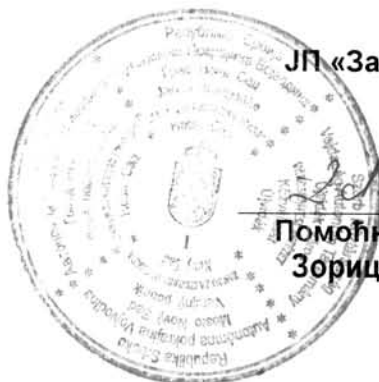

Инвеститор:

ЈП «Завод За Изградњу Града» Нови Сад

*Зорица Нинић Ступар*  
Помоћник директора за техн. послове  
Зорица Нинић Ступар, дипл.инж.ел.

53/65

# ЈП "УРБАНИЗАМ"

Завод за урбанизам Нови Сад  
Булевар цара Лазара 3/III  
21 000 Нови Сад

Број: **101 541 / 2012**

Градска управа: /

Нови Сад, 10.8.2012

На основу члана 54 Закона о планирању и изградњи ("Службени гласник Републике Србије", број 72/2009, 81/2009 - исправке, 64/2010 - УС и 24/2011) и на основу:

ПЛАНА ГЕНЕРАЛНЕ РЕГУЛАЦИЈЕ ПРОСТОРА ЗА МЕШОВИТУ НАМЕНУ ИЗМЕЂУ УЛИЦЕ ФУТОШКЕ, ХАЈДУК ВЕЉКОВЕ, РУМЕНАЧКЕ И СУБОТИЧКОГ БУЛЕВАРА У НОВОМ САДУ (СЛУЖБЕНИ ЛИСТ ГРАДА НОВОГ САДА бр.40/2011) и РЕГУЛАЦИОНОГ ПЛАНА ПРОСТОРА ОПШТИНСКОГ ЦЕНТРА ЈУЖНО ОД ПРОДУЖЕТКА БУЛЕВАРА ЈОВАНА ДУЧИЋА У НОВОМ САДУ (СЛУЖБЕНИ ЛИСТ ГРАДА НОВОГ САДА бр.4/2003 и 17/2003)

издају се

## УРБАНИСТИЧКИ УСЛОВИ ЗА ЛОКАЦИЈСКУ ДОЗВОЛУ

ИЗГРАДЊЕ САОБРАЋАЈНИХ ПОВРШИНА, ВОДОВОДНЕ И  
КАНАЛИЗАЦИОНЕ МРЕЖЕ ОКО ОБЈЕКТА У ПРОДУЖЕТКУ БУЛЕВАРА  
ЈОВАНА ДУЧИЋА У НОВОМ САДУ

Услови се издају  
на захтев

Ј.П. "Завод за изградњу града " Нови Сад

из Новог Сада  
улица и број Ул. Ст. Брановачког бр.3.  
молба, број 03 - 8659 од 02.08.2012  
Особа за контакт \_\_\_\_\_

### Карактеристике простора и услови који се морају поштовати приликом израде инвестиционо-техничке документације:

1. Карактер објекта:  сталан  
 привремен
2. Положај објекта је дефинисан у односу на:  
 осовинску мрежу  грађевинску линију  
 регулациону линију  друге објекте
3. Објекат се налази на следећим парцелама:

за саобр.површине бр.: 803/4, 803/5, 803/6, 803/7, 805/2, 890, 806/2,807/1, 809/1, 810/1, 806/1, 805/1, 803/15, 803/14, 803/13, 803/12, 8400 и 10495/3 К.О. Нови Сад IV.  
бр. 10496/3 К.О. Нови Сад I.  
за водов. и канал.мрежу : 803/5, 803/6, 803/7, 805/2, 890, 807/1, 809/1, 810/1806/1, 805/1 803/15, 10495/3, 803/14 и 803/13 К.О. Нови Сад IV.

4. Нивелета објекта           кота постојећег терена:   
  кота планираног терена:   
  надслој (дубина рова):

5. Прикључак:

На постојећи коловоз Бул. кнеза Милоша и Бул. Јована Дучића;  
Водоводну мрежу прикључити на постојећи водовод на Бул.кнеза Милоша.  
Канализациону мрежу прикључити делом на планирану канал.мрежу у прод.  
Бул. Ј.Дучића (издат УУ 94860 ),а делом на постојећу канализациону мрежу на  
Бул.кнеза Милоша.

6. Посебни услови:

УУ-и локацијске дозволе обухватају изградњу: коловоза, тротоара,паркинга,аутобуског  
стајалишта, вертикалне препреке-пуног платоа, водоводне и канализационе мреже;  
Реализација је могућа у фазама,а према жељи инвеститора;  
Тротоаре, паркинге и аутобуска стајалишта изводити од монт.-бетон.елемената;  
Условe прикључења планиране водоводне и канализационе мреже затражити од ЈКП  
"Водовод и канализација" Нови Сад;  
У раскрсницама пројектовати ивичњаке у складу са СРПС.У.А.9.202.,који се односи на  
просторне потребе инвалида у згради и околини, а на пешачком прелазу и прелазима  
тротоара преко коловоза партерно уређење мора бити у складу са графичким прилогом;  
У циљу смањења брзине кретања возила, на коловозу испред пасажа постављати  
вертикалне препреке - пуни плато, а према СРПС.У.Ц 1.285.;  
Озелењавање слободних површина ће се обрадити посебним УУ-има.

7. Напомене:                   Локацијску дозволу издаје орган градске управе надлежан за послове  
  урбанизма.

Пре издавања грађевинске дозволе орган градске управе надлежан за  
послове урбанизма прибавља мишљење на главни пројекат који је  
приложен уз захтев за издавање грађевинске дозволе.

Ове услове може мењати ЈП "Урбанизам" Завод за урбанизам, на захтев  
странке путем органа управе надлежног за послове урбанизма.

Ови услови важе док је на снази план на основу кога су издати.

Обрадили:

мр.А.Јевђенић,   дипл.инг.саоб.   
М.Борош,        грађ.техн.   
О.Толмач,      дипл.инг.грађ.   
И.Арадски,     дипл.инг.хорт.   
 С.Килибарда,дипл.прав.   
Д.Воргић,      геом. 

Достављено:  
1. подносиоцу захтева  
2. архиви

 Помоћник директора за инфраструктуру  
Милорад РАДОМИРОВИЋ, дипл.инж.маш.

 В.д. директора  
др Александар ЈЕВТИЋ, дипл.инж.грађ.  

101-541



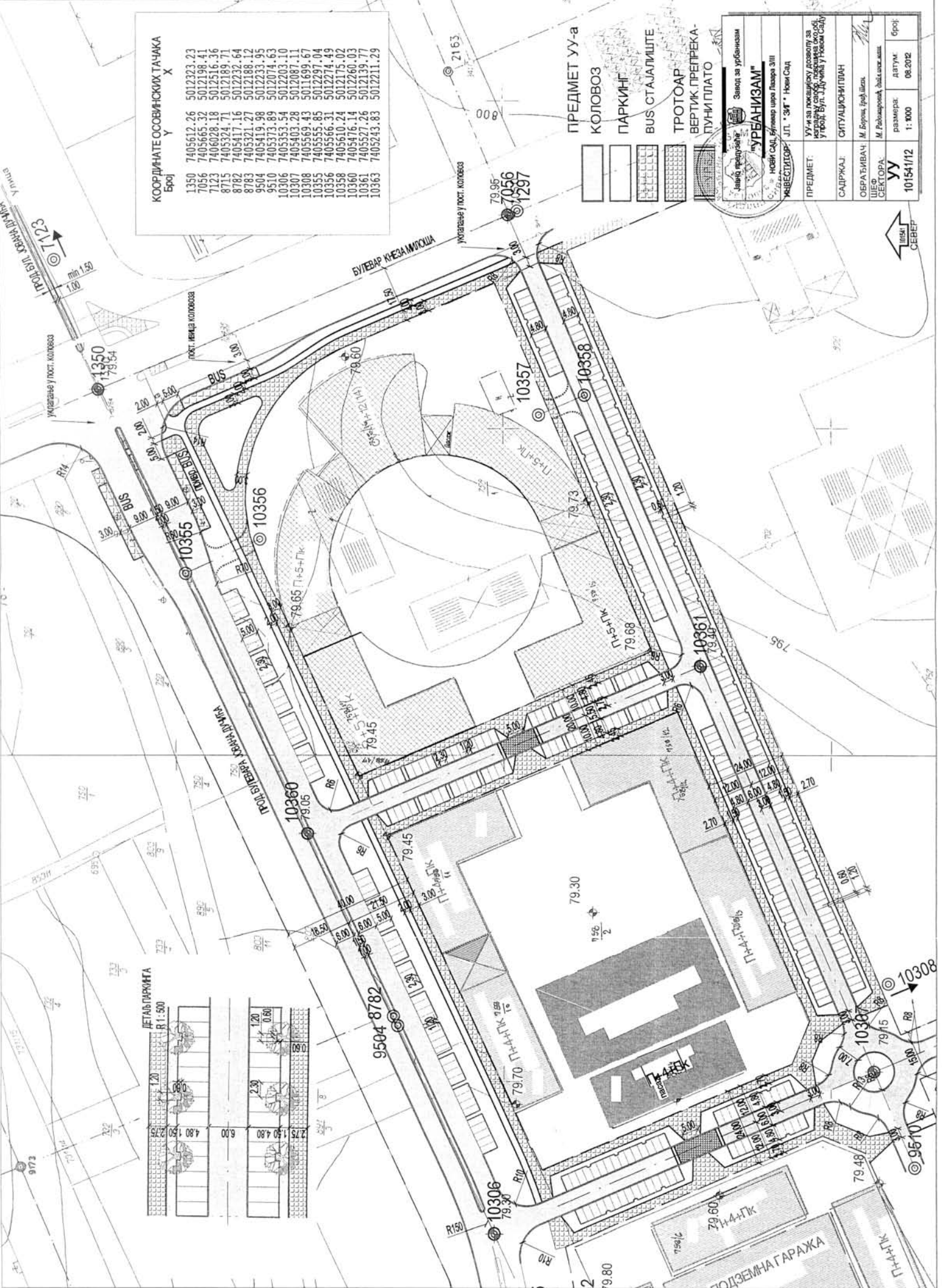

КООРДИНАТЕ ОСОВНИХ ТАЧАКА

Број	У	Х
1350	7405612.26	5012323.23
7056	7405665.32	5012198.41
7123	7406028.18	5012516.36
8715	7405324.71	5012189.71
8782	7405417.16	5012232.64
8783	7405321.27	5012188.42
9504	7405419.98	5012233.95
9510	7405373.89	5012074.63
10306	7405353.54	5012203.10
10307	7405403.28	5012087.11
10308	7405569.43	5011699.67
10355	7405935.85	5012297.04
10356	7405566.31	5012274.49
10358	7405610.24	5012175.02
10360	7405476.14	5012260.03
10361	7405527.26	5012139.77
10363	7405243.83	5012211.29

- ПРЕДМЕТ У-а
- КОЛОВОЗ
  - ПАРКИНГ
  - BUS СТАЈАЛИШТЕ
  - ТРОТВАР
  - ВЕРТИК. ПРЕПРЕКА
  - ПУТИ ПЛАТО

Јавно предузеће  
Завод за урбанизам  
"УРБАНИЗАМ"  
Нови Сад, Булевар црне Лагара 3/III  
ИНВЕСТИТОР:  
ЈП "ЗМ" - Нови Сад

ПРЕДМЕТ:  
У-а на локацији дозволе за изградњу саобраћајног чвора у зони Булевар Дука у Новом Саду

САДРЖАЈ:  
СИТУАЦИОНИ ПЛАН  
ОБРАЗЛОЖЕЊЕ:  
М. Бурин, Грађ. Инж.

ШЕФ СЕКТОРА:  
М. Радомирски, Инж. урб. инж.

У-а  
10154/1/2

размера:  
1:100

датум:  
08.2012

број:

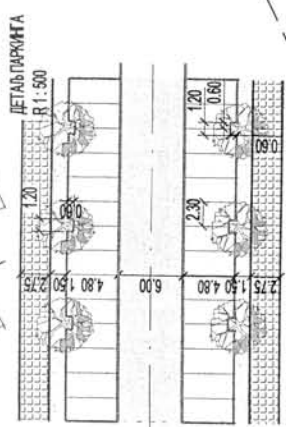

КООРДИНАТЕ ОСОВНИХ ТАЧАКА  
Број X Y

1350	7405612.26	5012323.23
7056	7405665.32	5012198.41
7123	7406028.18	5012516.36
8782	7405324.71	5012189.71
8782	7405417.16	5012232.64
8783	7405321.27	5012188.12
9504	7405419.98	5012233.95
9510	7405373.89	5012074.63
10306	7405353.54	5012203.10
10307	7405403.28	5012087.11
10308	7405569.43	5011699.67
10355	7405355.85	5012297.04
10358	7405610.24	5012175.02
10360	7405476.14	5012260.03
10361	7405527.26	5012139.77
10363	7405243.83	5012211.29

- ПРЕДМЕТ У-а
- ВОДОВОД
- КАНАЛИЗАЦИЈА
- КОЛОВОЗ
- ПАРКИНГ
- ТРОТОАР
- ВЕРТИК. ПРЕПЕКА
- ПУНИПЛАТО

Завод за урбанизам  
"УРБАНИЗАМ"  
Београд, Новосад, Булевар краља Петра I  
ИНВЕСТИТОР: ЈЛ "ЗГ" Нови Сад

ПРЕДМЕТ: У-а за локацијску дозволу за изградњу стоб. покрива, водостружне и канализационе мреже око објекта у прој. Булевар Краља Уроша Сад

САДРЖАЈ: СИТУАЦИЈСКИ ПЛАН

ОБРА БИВАЧ: О. Томић, Инженер грађ. Архитектура  
ШЕФ СЕКТОРА: М. Радошевић, Инженер град. Архитектура

У-а 101541/12

Датум: 08.2012  
Број: 2

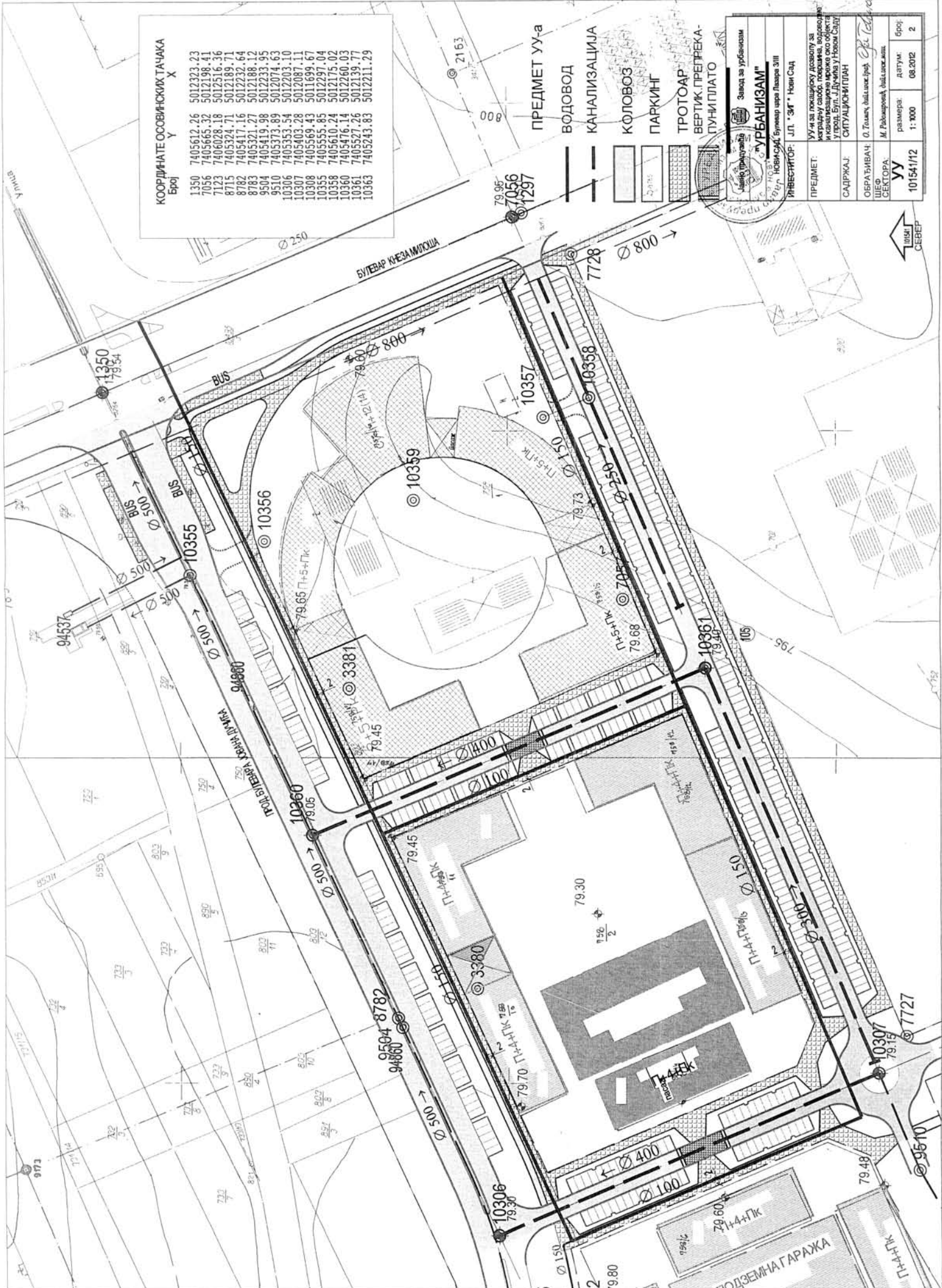



ПОПРЕЧНИ ПРОФИЛ УЛИЦЕ  
 ПРОД. БУЛЕВАРА  
 ЈОВАНА ДУЧИЋА  
 - БИСТРИЦА -

од т. 1350 - 8783

од Бул. Кнеза Милоша  
 до кривине (ка ветерничкој рампи)

СЕВЕР →

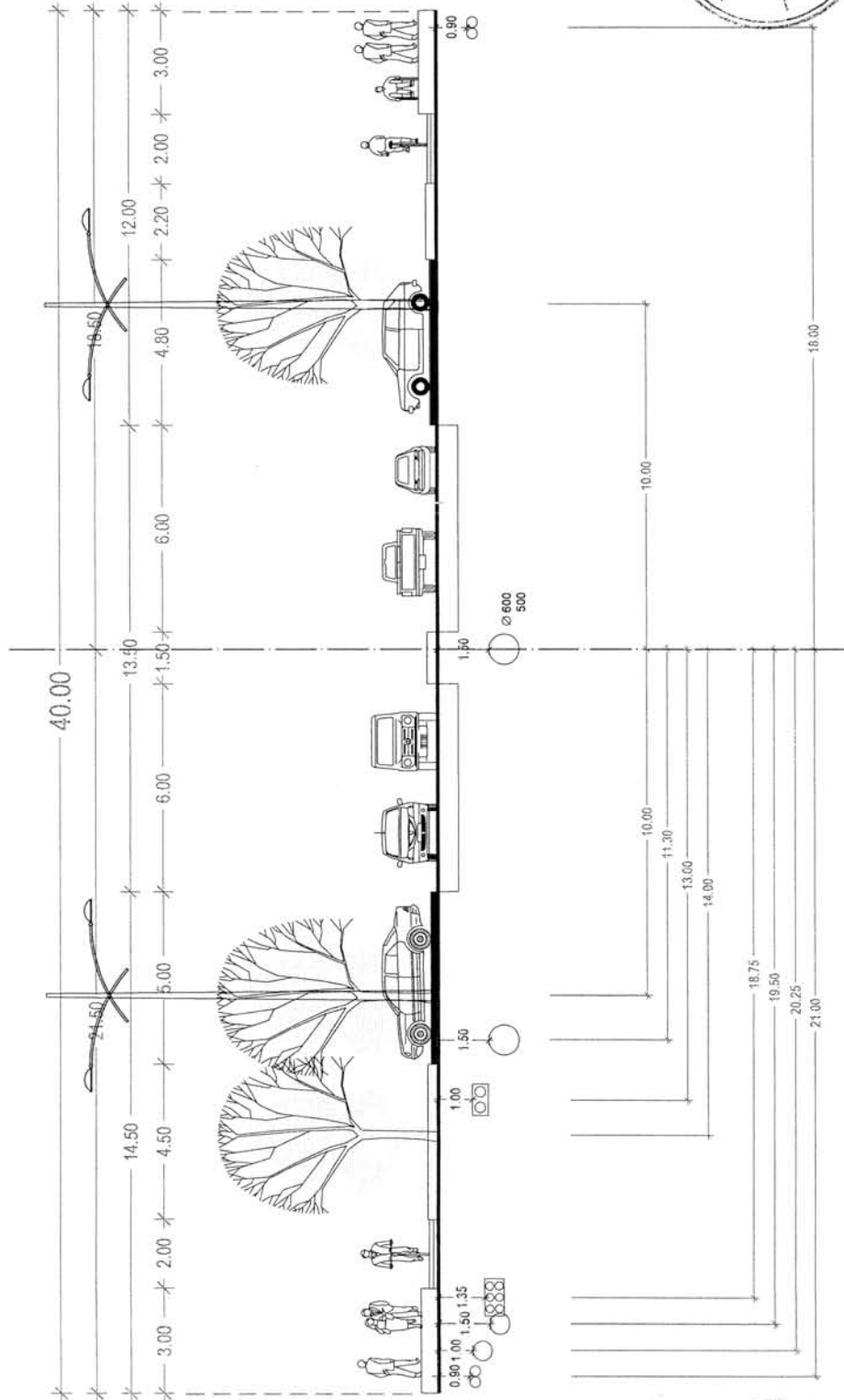

ЛЕГЕНДА

- коловоз - сав застор
- тротоар - сав застор
- ▬ паркинг
- ▬ бициклистичка стаза
- ▬ зелена површина

- E високонапонски електропровод
- S јавна расвета
- V водовод - примарна мрежа
- V водовод - секундарна мрежа
- Ko канализација - отпадна
- Kz канализација - заједничка
- Ka канализација - атмосферска
- tt кабл
- tt канализација
- G гасовод - главни
- T топовод
- D дрворед
- постојећа инсталација
- планом се задржава

(E) g (V) (tt)

D (T) (K) SD

(Kf)

SD

V (E)E

Размера 1:200

# ПОПРЕЧНИ ПРОФИЛ БУЛЕВАР КНЕЗА МИЛОША - БИСТРИЦА -

од Т. 1298 - 1350  
од Футошког пута до Бул. Ј. Дучића

СЕВЕР →

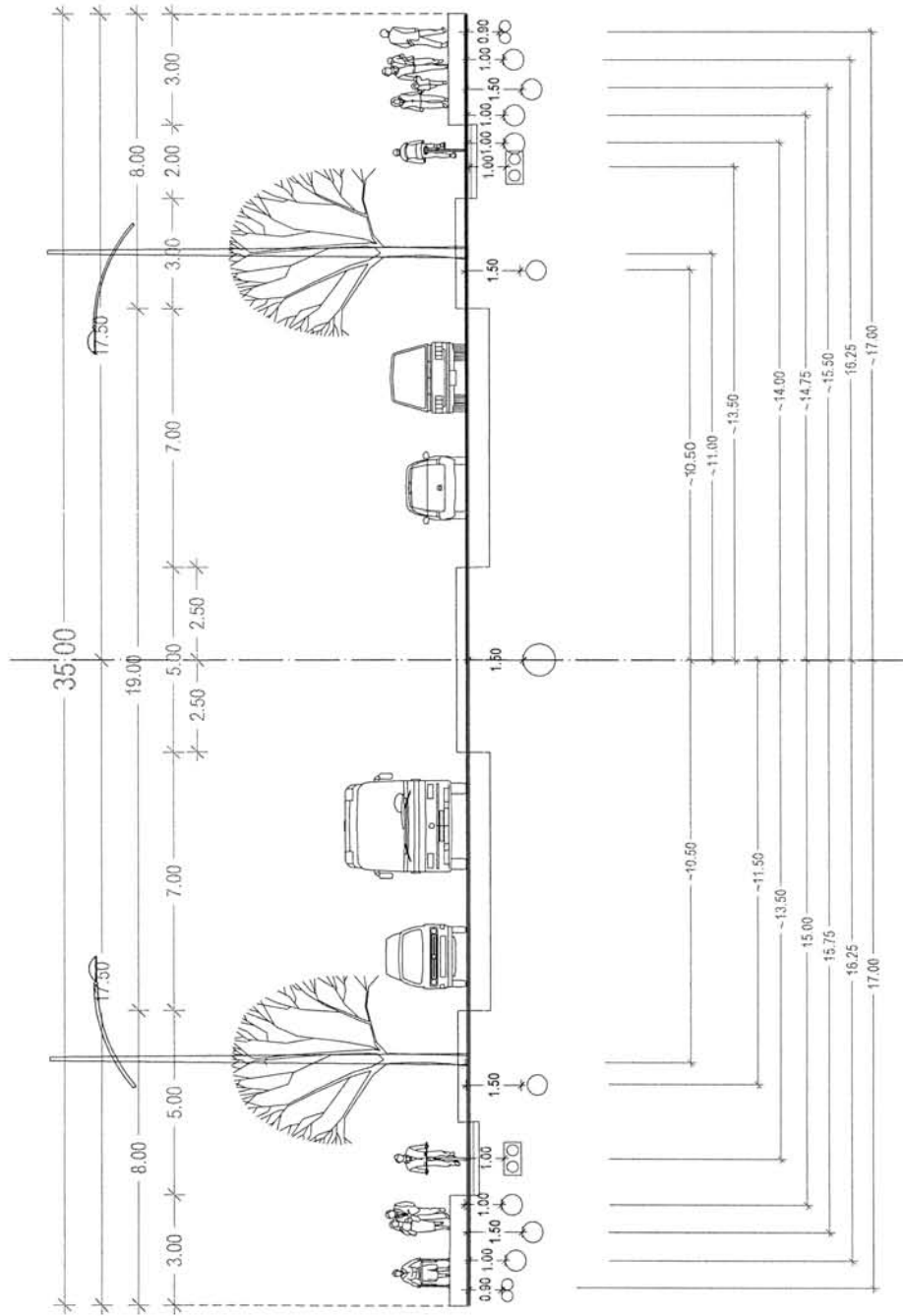

## ЛЕГЕНДА

- колхоз - сав застор
- тротоар - сав застор
- паркинг
- бицилистичка стаза
- зелена површина

- E високонапонски електровод
- S јавна расвета
- V водовод - примарна мрежа
- V водовод - секундарна мрежа
- Ko канализација - отпадна
- Ka канализација - заједничка
- tt кабл
- tt канализација
- G гасовод - главни
- T топовод
- D дворовод
- постојећа инсталација
- планом се задржава



e/E v tt T Ks SID Kf kds tt v g e/E

ПОПРЕЧНИ ПРОФИЛ  
УЛ. НОВА  
Јужно од прод. Бул. Ј. Дучића

- БИСТРИЦА -

од т. 10307 - 7056  
10306 - 10307

СЕВЕР  
ИСТОК

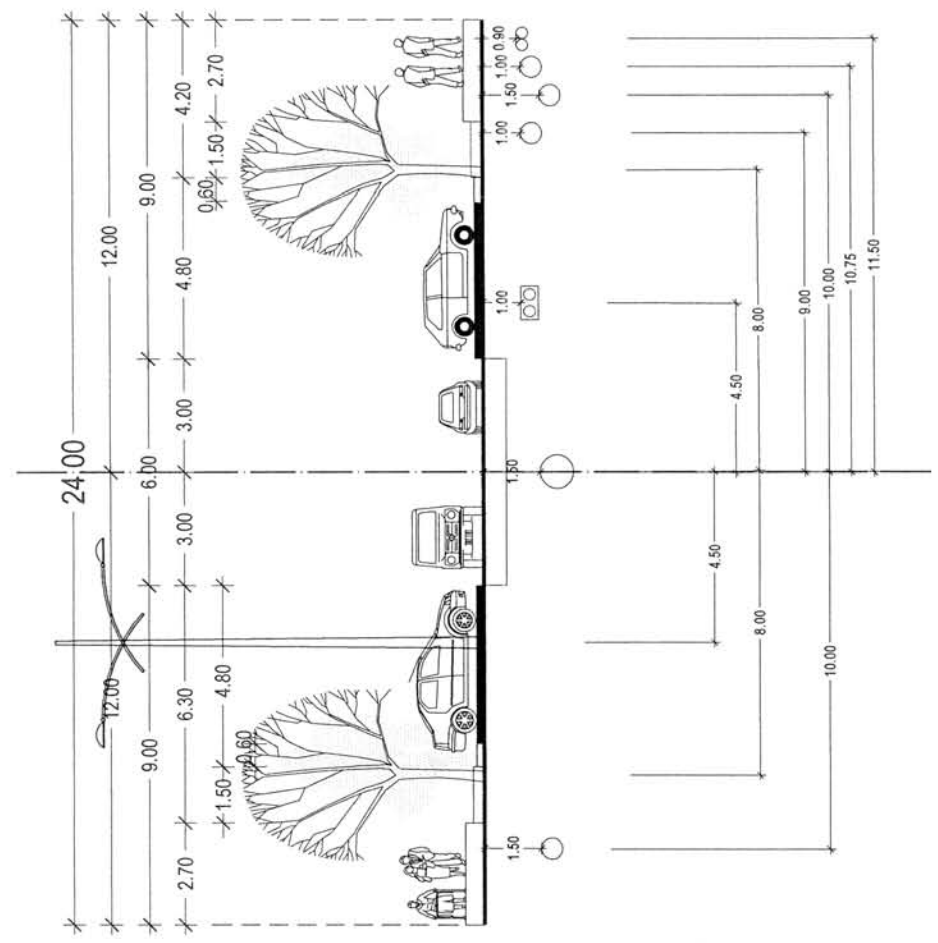

ЛЕГЕНДА

- колхоз - сав застор
- тротоар - сав застор
- паркинг
- бициклистичка стаза
- зелена површина
- високонатонски електровод
- Ј јавна расвета
- V водовод - примарна мрежа
- У водовод - секундарна мрежа
- Кз канализација - отпадна
- Ка канализација - заједничка
- tt кабл
- ttk канализација
- G гасовод - главни
- T топловод
- D дрворед
- постојећа инсталација
- главном се задржава



(V) D S (K) T D tt V g e/E  
од т. 10306 - 10307 од т. 10307 - 7056 од т. 10307 - 10361

Размера 1:200

60/65



## ЈП "УРБАНИЗАМ"

Завод за урбанизам Нови Сад  
Булевар цара Лазара 3/III  
21 000 Нови Сад

Број: **103 324 / 2013**

Градска управа: /

Нови Сад, 29.5.2013

На основу члана 54 Закона о планирању и изградњи ("Службени гласник Републике Србије", број 72/2009, 81/2009 - исправке, 64/2010 - УС, 24/2011 и 121/2012) и на основу:

..... Регулационог плана простора општеградског центра јужно од продужетка Булевара Јована Дучића  
..... у Новом Саду ("Службени лист Града Новог Сада", број 4/2003 и 17/2003)  
.....

издају се

### УРБАНИСТИЧКИ УСЛОВИ ЗА ЛОКАЦИЈСКУ ДОЗВОЛУ

за изградњу саобраћајних површина у стамбеном блоку који је изграђен у  
продужетку Булевара Јована Дучића у Новом Саду

Услови се издају  
на захтев

ЈП "Завод за изградњу града"

из ..... Новог Сада

улица и број ..... Стевана Брановачког 3

молба, број ..... 03-3693 ..... од ..... 07.03.2013.

Особа за контакт .....

#### Карактеристике простора и услови који се морају поштовати приликом израде инвестиционо-техничке документације:

1. Карактер објекта:  сталан  
 привремен

2. Положај објекта је дефинисан у односу на:

осовинску мрежу  грађевинску линију  
 регулациону линију  друге објекте

3. Објекат се налази на следећим парцелама:

К.О. Нови Сад IV: 758/2

4. Нивелета објекта

кота постојећег терена:

кота планираног терена:

надслој (дубина рова):

5. Прикључак:

- на постојеће стање.

6. Посебни услови:

- предмет УУ-а: тротоар;
- тротоар поплочати монтажно бетонским елементима у боји;
- дуж тротоара извршити поплочавање плочама типа "Б" (у складу са графичким прилогом);
- реализација УУ-а се може вршити фазно, а према жељи инвеститора;

7. Напомене:

Локацијску дозволу издаје орган градске управе надлежан за послове урбанизма.

Пре издавања грађевинске дозволе орган градске управе надлежан за послове урбанизма прибавља мишљење на главни пројекат који је приложен уз захтев за издавање грађевинске дозволе.

Ове услове може мењати ЈП "Урбанизам" Завод за урбанизам, на захтев странке путем органа управе надлежног за послове урбанизма.

Ови услови важе док је на снази план на основу кога су издати.

Обрадили:

мр А. Јевђенић, дипл. инж. саоб.

Т. Летић, геомтар

С. Килибарда, дипл. прав.

И. Арадски, дипл. инж. хорт.

Д. Воргић, геомтар

Достављено:

1. подносиоцу захтева
2. архиви

Помоћник директора за инфраструктуру  
Милорад РАДОМИРОВИЋ, дипл. инж. маш.

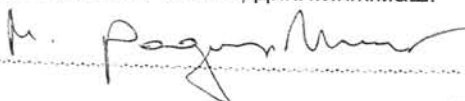

В.д. директора  
Томислав БОКАН

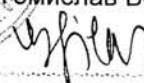

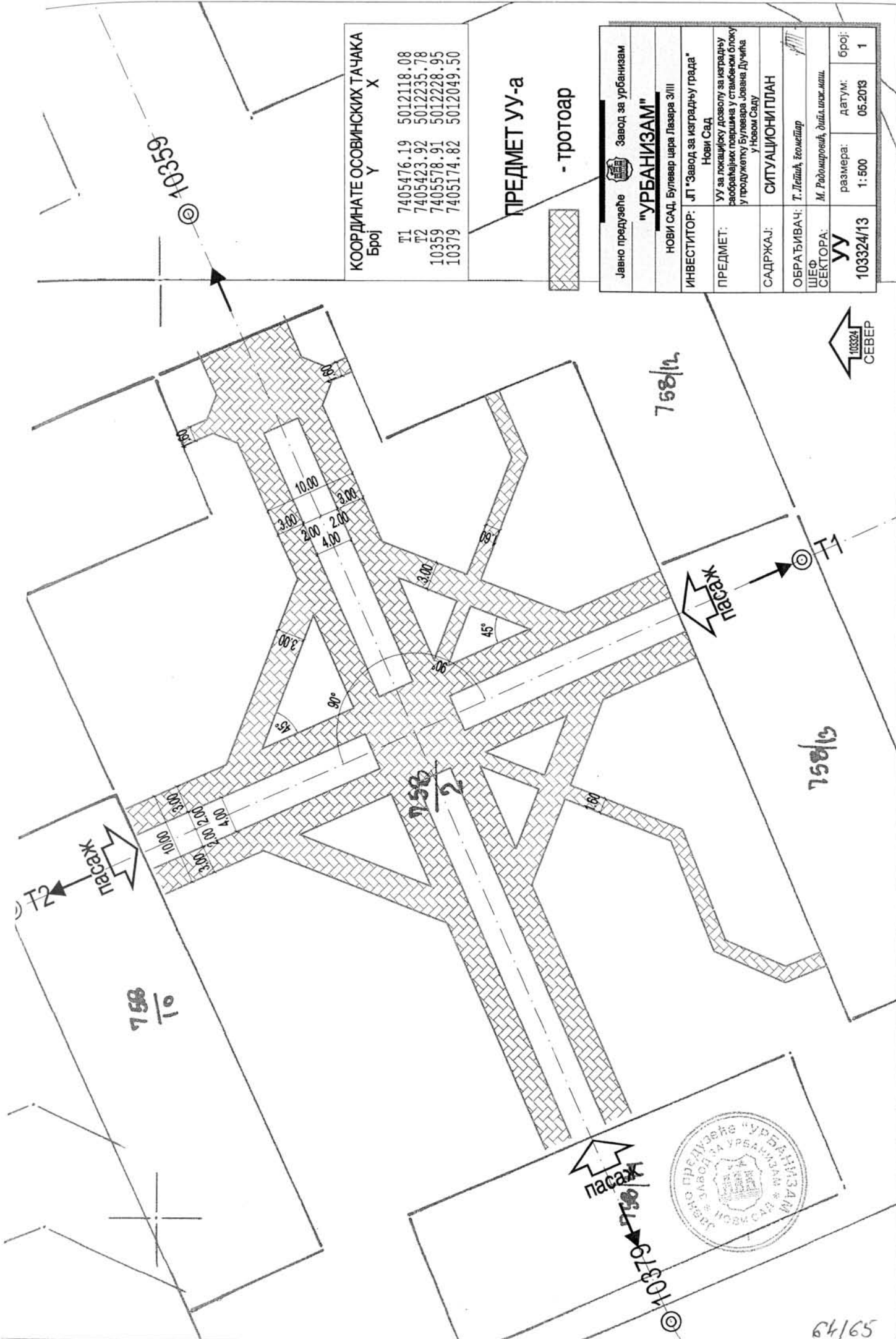

КООРДИНАТЕ ОСОВИНСКИХ ТАЧКА  
Број Y X

T1	7405476.19	5012118.08
T2	7405423.92	5012235.78
10359	7405578.91	5012228.95
10379	7405174.82	5012049.50

ПРЕДМЕТ УУ-а

- тротоар

Јавно предузеће	Завод за урбанизам
<b>"УРБАНИЗАМ"</b>	
НОВИ САД, Булевар цара Лазара 3/III	
ИНВЕСТИТОР:	ЈП "Завод за изградњу града" Нови Сад
ПРЕДМЕТ:	УУ за локацијску дозволу за изградњу разоблајачких покрива у стањеном блоку у продужетку Булевар Јована Дучића у Новом Саду
САДРЖАЈ:	СИТУАЦИОНИ ПЛАН
ОБРАЂИВАЧ:	Т. Лелић, геолог
ШЕФ СЕКТОРА:	М. Радомировић, д-р инж. маш.
УУ 103324/13	размера: 1:500 датум: 05.2013 број: 1





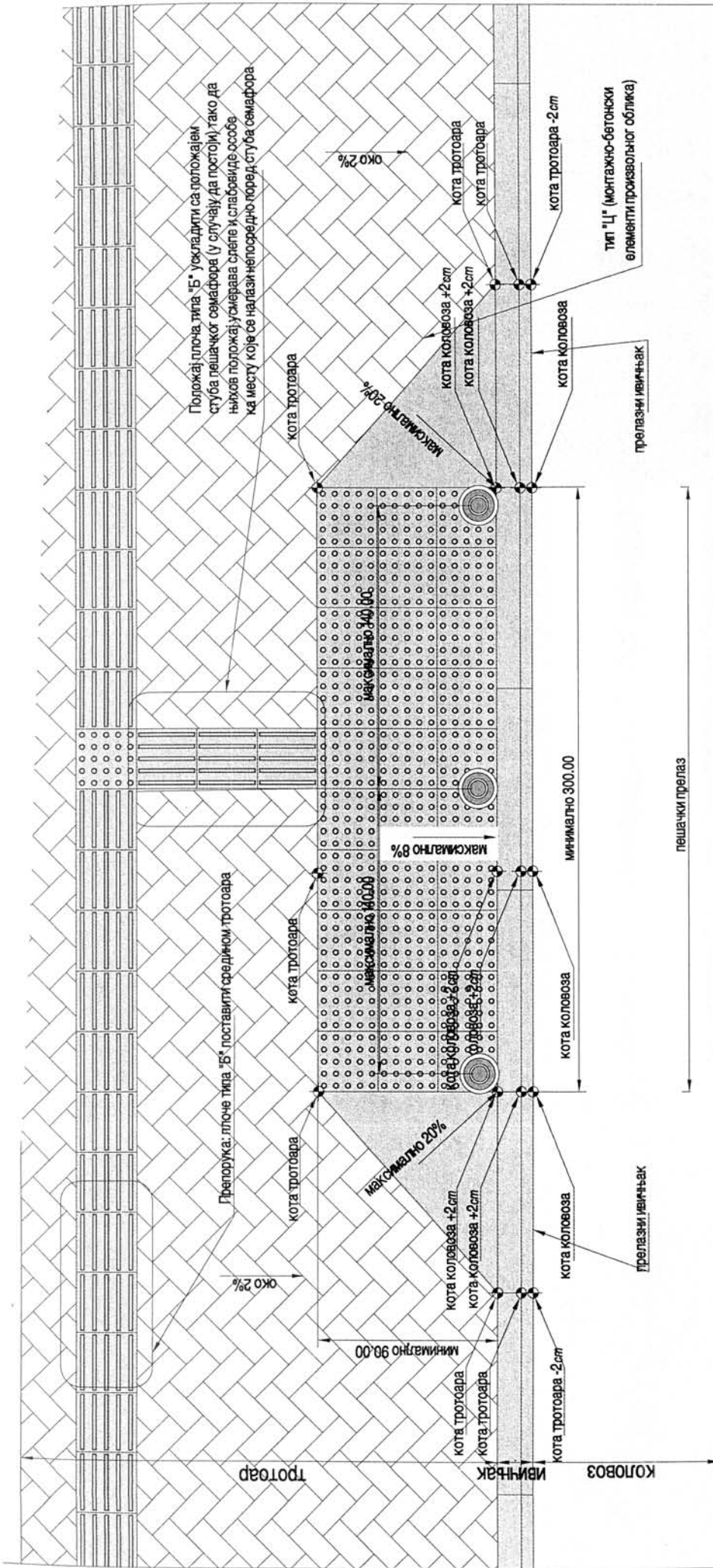

Јавно предузеће	Завод за урбанизам
<b>УРБАНИЗАМ</b>	
са с.о. Невен Сад, Булевар црне Гвазарџа 3	
ИНВЕСТИТОР:	"ДП УРБАНИЗАМ" "Завод за урбанизам"
ПРЕДМЕТ:	Технички пројекат истраживања и извођења планова за пројекат
САДРЖАЈ:	СИТУАЦИЈА
ОБРАТНИЦА:	А. Јанковић, Д. Јанковић, С. Јанковић
ЦЕЛОСТРА:	М. Радојевић, Ј. Јанковић
УУ	УУ
размера	двум
број	11.2004

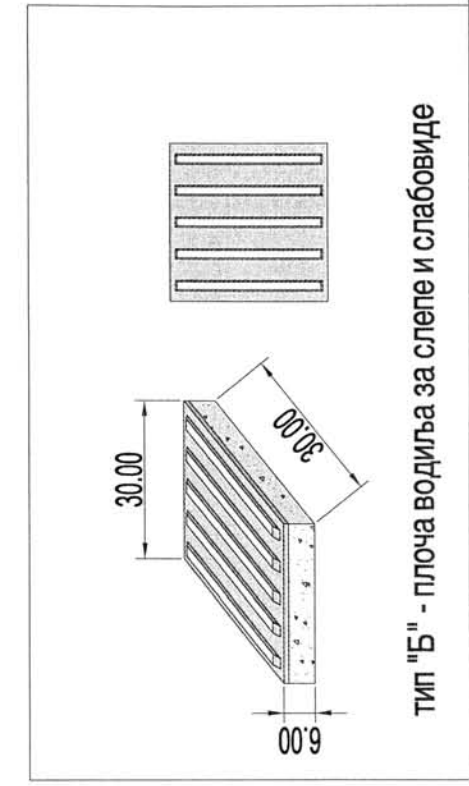

ТИП "Б" - плоча водила за следе и слабовиде

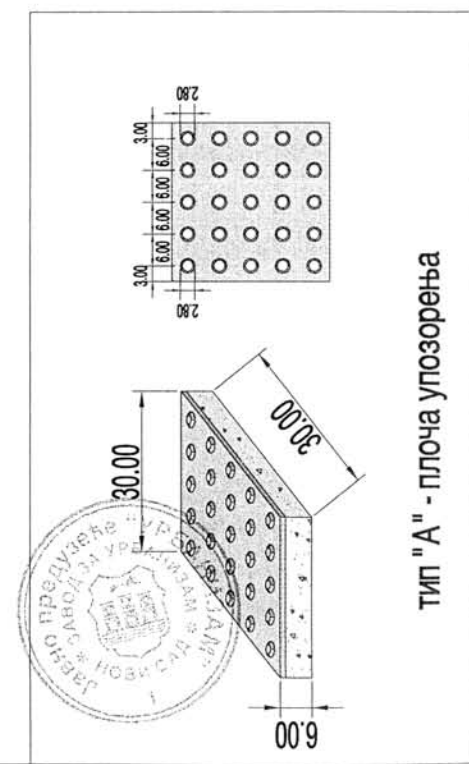

ТИП "А" - плоча упозорења