



Завод За Изградњу Града

Јединица: Завод за изградњу града Нови Сад

Стевана Бранковићевог 3
21000 Нови Сад
Република Србија

Тел: 021 488 93 00
Факс: 021 488 93 42
<http://www.zigra.rs>

КОНКУРСНА ДОКУМЕНТАЦИЈА **- ОТВОРЕНИ ПОСТУПАК -**

**Набавка и уградња опреме и подлоге за дечија игралишта на
територији Града Новог Сада**

Редни број јавне набавке: 76-13

Септембар, 2013. године

САДРЖАЈ

○ ОПШТИ ПОДАЦИ О ЈАВНОЈ НАБАВЦИ	3
○ ПОДАЦИ О ПРЕДМЕТУ ЈАВНЕ НАБАВКЕ	4
○ УПУТСТВО ПОНУЂАЧИМА КАКО ДА САЧИНЕ ПОНУДУ.....	5
○ ОБРАСЦИ МЕНИЧНОГ ОВЛАШЋЕЊА И ПОТВРДЕ О ПРИЈЕМУ МЕНИЦЕ КОЈИ ИДУ УЗ МЕНИЦУ ЗА ОТКЛАЊАЊЕ ГРЕШАКА У ГАРАНТНОМ РОКУ (обрасци а) и б))	14
○ УСЛОВИ ЗА УЧЕШЋЕ У ПОСТУПКУ ЈАВНЕ НАБАВКЕ ИЗ ЧЛ. 75. И 76. ЗАКОНА О ЈАВНИМ НАБАВКАМА И УПУТСТВО КАКО СЕ ДОКАЗУЈЕ ИСПУЊЕНОСТ ТИХ УСЛОВА	16
○ СПИСАК НАЈВАЖНИЈИХ ИСПОРУЧЕНИХ ДОБАРА (РЕФЕРЕНЦ ЛИСТА ПОНУЂАЧА) (образац 1)	20
○ ПОТВРДА ЗА РЕФЕРЕНЦЕ ЗА ПОНУЂАЧА (образац 2)	21
○ ОБРАЗАЦ СТРУКТУРЕ ЦЕНЕ (образац 3)	22
○ ОБРАЗАЦ ТРОШКОВА ПРИПРЕМЕ ПОНУДЕ (образац 4).....	27
○ ОБРАЗАЦ ИЗЈАВЕ О НЕЗАВИСНОЈ ПОНУДИ (образац 5).....	28
○ ОБРАЗАЦ ИЗЈАВЕ ПОНУЂАЧА ДА ЈЕ ПОШТОВАО ОБАВЕЗЕ КОЈЕ ПРОИЗИЛАЗЕ ИЗ ВАЖЕЋИХ ПРОПИСА О ЗАШТИТИ НА РАДУ, ЗАПОШЉАВАЊУ И УСЛОВИМА РАДА, ЗАШТИТИ ЖИВОТНЕ СРЕДИНЕ (образац 6)	29
○ ОБРАЗАЦ СИТУАЦИЈЕ (образац 7)	30
○ МОДЕЛ УГОВОРА	32
○ ОБРАЗАЦ ПОНУДЕ (образац 8)	36
○ ПРЕДРАЧУН	39
○ ИЗВОД ИЗ ТЕХНИЧКЕ ДОКУМЕНТАЦИЈЕ	46
	УКУПНО 75

ОПШТИ ПОДАЦИ О ЈАВНОЈ НАБАВЦИ

Назив, адреса и интернет страница наручиоца:

Јавно предузеће "Завод за изградњу Града" у Новом Саду
21000 Нови Сад, Улица Стевана Брановачког бр. 3
<http://www.zigns.rs>

Врста поступка јавне набавке:

Отворени поступак

Предмет јавне набавке:

Набавка добара

Поступак јавне набавке се спроводи ради закључења уговора о јавној набавци

Лица за контакт:

Биљана Божанић и Јасмина Обрадовић (тел.: 021/4889-100, факс: 021/4889-164)

ПОДАЦИ О ПРЕДМЕТУ ЈАВНЕ НАБАВКЕ

Предмет јавне набавке:

Набавка и уградња опреме и подлоге за дечија игралишта на територији Града Новог Сада

Набавка и уградња опреме и подлоге за дечија игралишта на територији града Новог Сада биће извршена на следећим микролокацијама:

Локација 1: Комплекс ПУ „Радосно детињство“ – вртић „Палчица“ у Ул. Бранимира Ћосића

Локација 2: Комплекс ПУ „Радосно детињство“ – вртић „Детелина са четири листа“ у Ул. Калмана Ланга

Назив и ознака из општег речника набавки:

37535200 опрема за дечија игралишта

45236210 радови на површинском слоју за дечија игралишта

УПУТСТВО ПОНУЂАЧИМА КАКО ДА САЧИНЕ ПОНУДУ

1. ПОДАЦИ О ЈЕЗИКУ НА КОМЕ ПОНУДА МОРА БИТИ САСТАВЉЕНА

- 1.1. Понуда и докази који се подносе уз понуду морају бити састављени на српском језику. Уколико је одређени документ на страном језику, понуђач је дужан да поред документа на страном језику достави и превод тог документа на српски језик, који је оверен од стране овлашћеног судског тумача.
- 1.2. Сертификати, фабрички атести и остала техничка и проспектна документација могу бити на енглеском, француском или немачком језику.
- 1.3. Поступак се води на српском језику.

2. ПОСЕБНИ ЗАХТЕВИ У ПОГЛЕДУ НАЧИНА САЧИЊАВАЊА ПОНУДЕ И ПОПУЊАВАЊА ОБРАЗАЦА

- 2.1. Понуђач подноси понуду у затвореној коверти или кутији, затворену на начин да се приликом отварања понуда може са сигурношћу утврдити да се први пут отвара. На предњој страни коверте (кутије) уписати: „НЕ ОТВАРАТИ – ПОНУДА за јавну набавку: Набавка и уградња опреме и подлоге за дечија игралишта на територији Града Новог Сада, ЈН бр. 76-13". Понуда се подноси поштом или лично на адресу: Јавно предузеће "Завод за изградњу Града" у Новом Саду, 21000 Нови Сад, Ул. Стевана Брановачког бр. 3. Понуђач је дужан на коверти или кутији да назначи назив понуђача, адресу и телефон, као и име и презиме овлашћеног лица за контакт. **У случају да понуду подноси група понуђача, на коверти је потребно назначити да се ради о групи понуђача и навести називе и адресу свих учесника у заједничкој понуди.**
- 2.2. Конкурсна документација не подлеже самоиницијативним променама од стране понуђача. Понуда понуђача који самоиницијативно промени садржај конкурсне документације, биће одбијена.
- 2.3. Понуђачима се препоручује да обиђу предметну локацију, прегледају терен и сакупе све податке о локалним приликама и проуче све услове под којима треба да се изврши предметна набавка. Трошкове посете сноси понуђач.
- 2.4. Уколико понуђач начини грешку у попуњавању, дужан је да исту **превуче оловком (да се види и садржај грешке) и правилно попуни**, а место начињене грешке парафира и овери печатом.
- 2.5. Уколико понуду подноси понуђач који наступа самостално, обрасце оверава и потписује одговорно лице понуђача;
- 2.6. Уколико понуду подноси понуђач који наступа са подизвођачем, обрасце оверава и потписује одговорно лице понуђача, осим ако није другачије наведено у самом обрасцу;
- 2.7. Уколико понуду подноси група понуђача, обрасце оверава и потписује одговорно лице члана групе понуђача који ће бити носилац посла, односно који ће поднети понуду и који ће заступати групу понуђача пред наручиоцем, осим ако није другачије наведено у самом обрасцу;

3. ПОДАЦИ О ОБАВЕЗНОЈ САДРЖИНИ ПОНУДЕ

- 3.1. Обавезну садржину понуде чине:
 - a) средство обезбеђења испуњења обавеза у поступку јавне набавке у складу са тачком 12.1. Упутства понуђачима како да сачине понуду
 - b) у случају подношења заједничке понуде, споразум којим се понуђачи из групе међусобно и према наручиоцу обавезују на извршење јавне набавке (тачка 9.2. Упутства понуђачима како да сачине понуду)
 - c) докази о испуњености услова за учешће у поступку јавне набавке
 - d) образац понуде (образац бр. 8)
 - e) предрачун
 - f) образац структуре цене (образац 3)
 - g) образац изјаве о независној понуди (образац 5)

h) образац изјаве понуђача да је поштовао обавезе које произилазе из важећих прописа о заштити на раду, запошљавању и условима рада, заштити животне средине (образац 6)

3.2. Понуда која не садржи све елементе и прилоге из обавезне садржине понуде сматраће се неприхватљивом и биће одбијена.

4. ПАРТИЈЕ

Предметна јавна набавка није обликована у више партија.

5. ПОНУДА СА ВАРИЈАНТАМА

Није дозвољено подношење понуде са варијантама.

6. ИЗМЕНЕ, ДОПУНЕ И ОПОЗИВ ПОНУДЕ У СМISЛУ ЧЛАНА 87. СТАВ 6. ЗАКОНА О ЈН

6.1. Понуђач може у року за подношење понуде да измени, допуни или опозове своју понуду, на исти начин на који је поднео и саму понуду - непосредно или путем поште у затвореној коверти или кутији.

6.2. У случају измене, допуне или опозива понуде, понуђач је дужан на коверти или кутији да назначи назив понуђача, адресу и телефон, као и име и презиме овлашћеног лица за контакт. У случају да је понуду поднела група понуђача, на коверти је потребно назначити да се ради о групи понуђача и навести називе и адресу свих учесника у заједничкој понуди.

6.3. Измену, допуну или опозив понуде доставити на адресу: Јавно предузеће "Завод за изградњу Града" у Новом Саду, 21000 Нови Сад, Ул. Стевана Брановачког бр. 3, са назнаком:

„ИЗМЕНА ПОНУДЕ за отворени поступак за јавну набавку: Набавка и уградња опреме и подлоге за дечија игралишта на територији Града Новог Сада, ЈН бр. 76-13“, или

„ДОПУНА ПОНУДЕ за отворени поступак за јавну набавку: Набавка и уградња опреме и подлоге за дечија игралишта на територији Града Новог Сада, ЈН бр. 76-13“, или

„ОПОЗИВ ПОНУДЕ за отворени поступак за јавну набавку: Набавка и уградња опреме и подлоге за дечија игралишта на територији Града Новог Сада, ЈН бр. 76-13“

6.4. Уколико се "ИЗМЕНА ПОНУДЕ" односи на понуђену цену, **цена мора бити изражена у динарском износу, а не у процентима. У овом случају понуђач је дужан да наведе: укупну понуђену цену и позиције у којима се мења цена.** Уколико су у предмеру већ дефинисане неке цене по позицијама и укупне цене од стране наручиоца, оне не могу бити предмет корекције.

7. ПОНУЂАЧ КОЈИ ЈЕ САМОСТАЛНО ПОДНЕО ПОНУДУ НЕ МОЖЕ ИСТОВРЕМЕНО ДА УЧЕСТВУЈЕ У ЗАЈЕДНИЧКОЈ ПОНУДИ ИЛИ КАО ПОДИЗВОЂАЧ, НИТИ ДА УЧЕСТВУЈЕ У ВИШЕ ЗАЈЕДНИЧКИХ ПОНУДА

7.1. Понуђач може да поднесе само једну понуду.

7.2. Понуђач који је самостално поднео понуду не може истовремено да учествује у заједничкој понуди или као подизвођач, нити исто лице може учествовати у више заједничких понуда.

7.3. Наручилац ће одбити све понуде које су поднете супротно забрани из претходне тачке (7.2.).

8. ПОНУДА СА ПОДИЗВОЂАЧЕМ

8.1. Понуђач је дужан да уколико ангажује подизвођача, наведе у својој понуди проценат укупне вредности набавке који ће поверити подизвођачу (не може бити већи од 50%), део предмета набавке који ће извршити преко подизвођача.

8.2. Ако понуђач у понуди наведе да ће делимично извршење набавке поверити подизвођачу, уколико уговор између наручиоца и понуђача буде закључен, тај подизвођач ће бити наведен у уговору.

8.3. Понуђач је дужан да наручиоцу, на његов захтев, омогући приступ код подизвођача ради утврђивања испуњености услова.

- 8.4. Наручилац може на захтев подизвођача и где природа предмета набавке то дозвољава пренети доспела потраживања директно подизвођачу, за део набавке која се извршава преко тог подизвођача. Пре доношења одлуке о преношењу доспелих потраживања директно подизвођачу наручилац ће омогућити добављачу да у року од 5 дана од дана добијања позива наручиоца приговори уколико потраживање није доспело. Добављач у потпуности одговара наручиоцу за извршење обавеза из поступка јавне набавке, односно за извршење уговорних обавеза, без обзира на број подизвођача.
- 8.5. Добављач не може ангажовати као подизвођача лице које није навео у понуди, у супротном наручилац ће реализовати средство обезбеђења и раскинути уговор, осим ако би раскидом уговора наручилац претрпео знатну штету.
- 8.6. У случају из тачке 8.5. наручилац је дужан да обавести организацију надлежну за заштиту конкуренције.
- 8.7. Добављач може ангажовати као подизвођача лице које није навео у понуди, ако је на страни подизвођача након подношења понуде настала трајнија неспособност плаћања, ако то лице испуњава све услове одређене за подизвођача и уколико добије претходну сагласност наручиоца.

9. ЗАЈЕДНИЧКА ПОНУДА И СПОРАЗУМ КАО САСТАВНИ ДЕО ЗАЈЕДНИЧКЕ ПОНУДЕ

- 9.1. Понуду може поднети група понуђача. Понуђачи који поднесу заједничку понуду одговарају неограничено солидарно према наручиоцу.
- 9.2. Саставни део заједничке понуде је споразум којим се понуђачи из групе међусобно и према наручиоцу обавезују на извршење јавне набавке, а који обавезно садржи податке о:
 - 9.2.1. члану групе који ће бити носилац посла, односно који ће поднети понуду и који ће заступати групу понуђача пред наручиоцем;
 - 9.2.2. понуђачу који ће у име групе понуђача потписати уговор;
 - 9.2.3. понуђачу који ће у име групе понуђача дати средство обезбеђења;
 - 9.2.4. понуђачу који ће издати привремене односно окончане ситуације;
 - 9.2.5. рачуну на који ће бити извршено плаћање;
 - 9.2.6. обавезама сваког од понуђача из групе понуђача за извршење уговора.

10. ЗАХТЕВИ У ПОГЛЕДУ ТРАЖЕНОГ НАЧИНА И УСЛОВА ПЛАЋАЊА, ЕВЕНТУАЛНИХ ДРУГИХ ОКОЛНОСТИ ОД КОЈИХ ЗАВИСИ ПРИХВАТЉИВОСТ ПОНУДЕ

- 10.1. Испоручена и уграђена добра наручилац ће платити према стварно испорученим количинама, а на основу испостављених рачуна/ситуација;
- 10.2. Ситуације/рачуне извршилац испоставља месечно и доставља Наручиоцу у 8 примерака најкасније до 5-ог у месецу за протекли месец;
- 10.3. Примљену ситуацију/рачун надзорни орган дужан је да овери у року од 8 дана, а Наручилац да исплати у року од 45 дана по пријему ситуације/рачуна од извршиоца;
- 10.4. Наручилац може у оправданим случајевима да оспори исплату дела ситуације/рачуна и у том случају дужан је да плати неоспорени део у наведеном року;
- 10.5. Рок важења понуде је **60** дана од дана отварања понуда;

11. ВАЛУТА И НАЧИН НА КОЈИ МОРА БИТИ НАВЕДЕНА И ИЗРАЖЕНА ЦЕНА У ПОНУДИ

- 11.1. Цена у понуди се изражава **у динарима без ПДВ**. Цену је потребно изразити нумерички и текстуално, а у случају несагласности, меродавна је текстуално изражена цена;
- 11.2. У предрачуну **морају бити уписане све јединичне цене, укупне цене по позицијама и укупна цена. Понуђач је у обавези да упише и све текстуалне податке на местима на којима је предвиђено да се исти упишу (нпр. тип понуђене опреме, назив произвођача опреме и др.)**
- 11.3. Понуда у којој у **предрачуну** нису уписане вредности за све јединичне цене, укупне цене по позицијама и укупна цена и у којем на местима где је то предвиђено нису уписани сви тражени подаци, биће одбијена и проглашена неприхватљивом;

11.4. Ако је у понуди исказана неубичајено ниска цена, наручилац ће поступити у складу са чланом 92. Закона о јавним набавкама, односно тражиће образложење свих њених саставних делова које сматра меродавним. Наручилац ће понуђачу дати рок од највише 5 дана да достави тражено образложење. Уколико понуђач не достави тражено образложење у датом року, наручилац ће његову понуду одбити као неприхватљиву.

12. ПОДАЦИ О ВРСТИ, САДРЖИНИ, НАЧИНУ ПОДНОШЕЊА, ВИСИНИ И РОКОВИМА ОБЕЗБЕЂЕЊА ИСПУЊЕЊА ОБАВЕЗА ПОНУЂАЧА

12.1. СРЕДСТВО ОБЕЗБЕЂЕЊА ИСПУЊЕЊА ОБАВЕЗА У ПОСТУПКУ ЈАВНЕ НАБАВКЕ

12.1.1. Понуђач је у обавези да уз понуду достави као средство обезбеђења испуњења обавеза у поступку јавне набавке НЕОПОЗИВУ БАНКАРСКУ ГАРАНЦИЈУ НАПЛАТИВУ НА ПРВИ ПОЗИВ издату од стране пословне банке понуђача, на износ од **1.000.000,00** динара (словима: **једанмилиондинара** и 00/100).

12.1.2. Важност банкарске гаранције треба да буде **40 (четрдесет) дана дужа од дана предвиђеног за достављање понуда.**

12.1.3. Понуде које не садрже средство обезбеђења испуњења обавеза у поступку јавне набавке у наведеном облику, биће одбијене.

12.1.4. Средства обезбеђења неуспешних понуђача биће ослобођена након потписивања уговора.

12.1.5. Средство обезбеђења успешног понуђача биће ослобођено након потписивања Уговора и доставе средства обезбеђења испуњења уговорних обавеза. По потреби, наручилац ће захтевати од добављача да продужи важност средства обезбеђења испуњења обавеза у поступку јавне набавке, уколико она истекне пре достављања средства обезбеђења испуњења уговорних обавеза;

12.1.6. Средство обезбеђења испуњења обавеза у поступку јавне набавке може бити наплаћено у случајевима:

12.1.6.1. уколико понуђач након истека рока за подношење понуде повуче или мења своју понуду;

12.1.6.2. у случају да изабрани понуђач након донете одлуке о додели уговора одбије да потпише уговор, или у законом одређеном року не потпише уговор о јавној набавци;

12.1.6.3. у случају да изабрани понуђач не достави средство обезбеђења испуњења уговорних обавеза у складу са захтевима из конкурсне документације;

12.2. СРЕДСТВО ОБЕЗБЕЂЕЊА ИСПУЊЕЊА УГОВОРНИХ ОБАВЕЗА

12.2.1. Наручилац закључује уговор о јавној набавци са понуђачем којем је додељен уговор у року од осам дана од дана протекла рока за подношење захтева за заштиту права.

12.2.2. У року од осам дана од дана протекла рока за подношење захтева за заштиту права наручилац ће доставити потписан уговор понуђачу којем је додељен уговор и у истом року ће понуђач потписати и вратити наручиоцу предметни уговор.

12.2.3. Уколико понуђач којем је додељен уговор не потпише и не врати наручиоцу уговор у року од осам дана од дана протекла рока за подношење захтева за заштиту права, наручилац ће сматрати да је понуђач одустао од потписивања уговора. У том случају наручилац може да закључи уговор са првим следећим најповољнијим понуђачем. Ако је због методологије доделе пондера потребно утврдити првог следећег најповољнијег понуђача, наручилац ће поново извршити стручну оцену понуда и донети одлуку о додели уговора.

12.2.4. Ако наручилац не достави потписан уговор понуђачу у року од осам дана од дана протекла рока за подношење захтева за заштиту права, понуђач није дужан да потпише уговор, што се неће сматрати одустајањем од понуде и неће због тога сносити било какве последице.

- 12.2.5. Након што наручилац потпише уговор са понуђачем којем је додељен уговор, понуђач – добављач је дужан да достави:
- 12.2.5.1. најкасније до испостављања прве привремене ситуације – фактуре, као средство обезбеђења испуњења уговорних обавеза, **неопозиву банкарску гаранцију** наплативу на први позив на износ од 10% уговорене вредности, са роком важења 20 (двадесет) дана дужим од уговореног рока за извршење предметне набавке.
- 12.2.5.2. у моменту примопредаје предмета уговора, на име гаранције за отклањање грешака у гарантном року **1 (једну) бланко соло (сопствену) меницу** на износ од 10% уговорене вредности, са роком важења 30 (тридесет) дана дужим од уговореног гарантног рока за испоручену и уграђену опрему. **Бланко соло (сопствена) меница** мора да буде евидентирана у регистру меница и овлашћења који води Народна банка Србије. Уз меницу је потребно приложити фотокопију депо картона, потврду о пријему менице и менично писмо-овлашћење за корисника (образац а) и б) конкурсне документације).
- 12.2.6. Наручилац ће наплатити банкарску гаранцију као средство обезбеђења испуњења уговорних обавеза и меницу, као гаранцију за отклањање грешака у гарантном року, у случају када добављач не извршава своје уговорне обавезе, када их не извршава у року и квалитетно.
- 12.2.7. Ако се за време трајања уговора промене рокови за извршење уговорних обавеза, важност банкарске гаранције се мора продужити.

13. ДЕФИНИСАЊЕ ПОСЕБНИХ ЗАХТЕВА, УКОЛИКО ИСТИ ПОСТОЈЕ, У ПОГЛЕДУ ЗАШТИТЕ ПОВЕРЉИВОСТИ ПОДАТАКА КОЈЕ НАРУЧИЛАЦ СТАВЉА ПОНУЂАЧИМА НА РАСПОЛАГАЊЕ, УКЉУЧУЈУЋИ И ЊИХОВЕ ПОДИЗВОЂАЧЕ

Подаци који се налазе у конкурсној документацији нису поверљиви.

14. НАЧИН ОЗНАЧАВАЊА ПОВЕРЉИВИХ ПОДАТАКА

- 14.1. Наручилац ће чувати као поверљиве све податке о понуђачима садржане у понуди који су посебним прописом утврђени као поверљиви и које је као такве понуђач означио у понуди.
- 14.2. Наручилац ће као поверљиве третирати податке у понуди који су садржани у документима који су означени као такви, односно који у горњем десном углу садрже ознаку „ПОВЕРЉИВО“, као и испод поменуте ознаке потпис одговорног лица понуђача и печат.
- 14.3. Уколико се поверљивим сматра само одређени податак садржан у документу који је достављен уз понуду, поверљив податак мора да буде обележен црвеном бојом, поред њега мора да буде наведено „ПОВЕРЉИВО“, а испод поменуте ознаке потпис одговорног лица понуђача и печат. Наручилац не одговара за поверљивост података који нису означени на поменути начин.
- 14.4. Наручилац ће одбити давање информације која би значила повреду поверљивости података добијених у понуди.
- 14.5. Неће се сматрати поверљивим цена и остали подаци из понуде који су од значаја за примену елемената критеријума и рангирање понуде.
- 14.6. Наручилац ће чувати као пословну тајну имена понуђача, као и поднете понуде, до истека рока предвиђеног за отварање понуда.

15. ДОДАТНЕ ИНФОРМАЦИЈЕ ИЛИ ПОЈАШЊЕЊА У ВЕЗИ СА ПРИПРЕМАЊЕМ ПОНУДЕ И КОМУНИКАЦИЈА У ПОСТУПКУ ЈАВНЕ НАБАВКЕ

- 15.1. Заинтересовано лице може у писаном облику, тражити од наручиоца додатне информације или појашњења у вези са припремањем понуде, најкасније пет дана пре истека рока за подношење понуде. Постављена питања потребно је означити са „Захтев за додатним информација или појашњењима – јавна набавка: Набавка и уградња опреме и подлоге за дечија игралишта на територији Града Новог Сада, ЈН

бр. 76-13^а, која могу да се пошаљу на е-mail адресу: biljana.bozanic@zigns.rs или jasmina.obradovic@zigns.rs, или путем поште или факса.

- 15.2. Наручилац ће заинтересованом лицу у року од три дана од дана пријема захтева, послати одговор у писаном облику и истовремено ту информацију објавити на Порталу јавних набавки и на својој интернет страници.
- 15.3. Комуникација у вези са додатним информацијама, појашњењима и одговорима вршиће се на начин одређен чланом 20. Закона о јавним набавкама, а то је писаним путем, односно путем поште, електронске поште или факсом.
- 15.4. Тражење додатних информација или појашњења телефоном није дозвољено.

16. ДОДАТНА ОБЈАШЊЕЊА ОД ПОНУЂАЧА ПОСЛЕ ОТВАРАЊА ПОНУДА И КОНТРОЛА КОД ПОНУЂАЧА ОДНОСНО ЊЕГОВОГ ПОДИЗВОЂАЧА

- 16.1. Наручилац може да захтева од понуђача додатна објашњења која ће му помоћи при прегледу, вредновању и упоређивању понуда, а може да врши и контролу (увид) код понуђача односно његовог подизвођача.
- 16.2. Наручилац не може да захтева, дозволи или понуди промену елемената понуде који су од значаја за примену критеријума за доделу уговора, односно промену којом би се понуда која је неодговарајућа или неприхватљива учинила одговарајућом, односно прихватљивом.
- 16.3. Понуђач је обавезан да у примереном року који буде наведен у захтеву за додатна објашњења понуде достави одговор, у супротном ће се његова понуда одбити као неприхватљива.
- 16.4. Наручилац може, уз сагласност понуђача, да изврши исправке рачунских грешака уочених приликом разматрања понуде по окончаном поступку отварања понуда и то на следећи начин:
 - 16.4.1. Уколико постоји разлика у износу израженом бројем и словима, износ изражен словима сматраће се тачним;
 - 16.4.2. Уколико се рачунском контролом утврди грешка у укупном износу, који је добијен множењем јединичне цене и количине, меродавна је јединична цена како је наведено;
- 16.5. Комисија ће у случају рачунских грешака, поступити према горе наведеном и уз писану сагласност понуђача извршити корекцију вредности понуде.
- 16.6. Ако се понуђач не сагласи са исправком рачунских грешака, наручилац ће његову понуду одбити као неприхватљиву.

17. ДОДАТНО ОБЕЗБЕЂЕЊЕ ИСПУЊЕЊА УГОВОРНИХ ОБАВЕЗА – ВАЖИ САМО ЗА ПОНУЂАЧЕ КОЈИ СЕ НАЛАЗЕ НА СПИСКУ НЕГАТИВНИХ РЕФЕРЕНЦИ

- 17.1. Управа за јавне набавке води списак негативних референци који објављује на Порталу јавних набавки.
- 17.2. Поред назива понуђача, односно добављача у списак негативних референци, уписује се доказ негативне референце, наручилац који је доставио доказ, предмет јавне набавке за коју је добио негативну референцу са ознаком из општег речника набавке, и датум утврђивања и важења негативне референце.
- 17.3. Наручилац ће понуду понуђача који је на списку негативних референци одбити као неприхватљиву ако је предмет јавне набавке истоврстан предмету за који је понуђач добио негативну референцу.
- 17.4. Ако предмет јавне набавке није истоврстан предмету за који је понуђач добио негативну референцу, наручилац ће захтевати уместо средства обезбеђења које је тражено у тачки 12.2. **додатно обезбеђење испуњења уговорних обавеза** у облику **неопозиве банкарске гаранције** наплативе на први позив на износ од 15% уговорене вредности без ПДВ, са роком важења 20 (двадесет) дана дужим од уговореног рока за извршење предметне набавке, уколико уговор буде закључен са тим понуђачем.
- 17.5. Додатно обезбеђење испуњења уговорних обавеза понуђач доставља након потписивања уговора, а најкасније до испостављања прве привремене ситуације – фактуре.

- 17.6. Наручилац ће наплатити банкарску гаранцију као додатно средство обезбеђења испуњења уговорних обавеза у случају када добављач не извршава своје уговорне обавезе, када их не извршава у року и квалитетно.
- 17.7. Ако се за време трајања уговора промене рокови за извршење уговорних обавеза, важност банкарске гаранције се мора продужити.

18. ВРСТА КРИТЕРИЈУМА И ЕЛЕМЕНТИ КРИТЕРИЈУМА НА ОСНОВУ КОЈИХ СЕ ДОДЕЉУЈЕ УГОВОР

18.1. Критеријум за доделу уговора је економски најповољнија понуда, а елементи критеријума су:

18.1.1. Понуђена цена (Ц)	80 пондера
18.1.2. Рок испоруке и уградње (Р)	10 пондера
18.1.3. Гарантни рок (ГР)	10 пондера

18.2. Понуђена цена (Ц)

Број пондера за понуђену цену добија се по формули:

$$Ц = \frac{Ц_{мин}}{Ц_{пон}} * 80$$

Ц – број остварених пондера на основу елемента критеријума „понуђена цена“
Ц_{мин} – најнижа понуђена цена
Ц_{пон} – цена понуђача

18.3. Рок испоруке и уградње (Р)

Број пондера за рок испоруке и уградње добија се по формули:

$$Р = \frac{Р_{мин}}{Р_{пон}} * 10$$

Р – број остварених пондера на основу елемента критеријума „Рок испоруке и уградње (Р)“
Р_{мин} – најкраћи рок испоруке и уградње
Р_{пон} – рок испоруке и уградње понуђача

18.4. Гарантни рок (ГР)

Код понуђеног гарантног рока, бодује се дужина трајања гарантног рока за све реквизите који се нуде у јавној набавци, а који **не може бити краћи од 5 година** и техничка помоћ у смислу расположивости током 7 дана у недељи за време трајања гарантног рока, а **минимално 3 дана у недељи**.

$$ГР = К * 10$$

К – укупан коефицијент за гарантни рок и техничку помоћ током трајања гарантног рока

$$К = К1 + К2$$

$$К1_{макс} = 70\%К$$

$$К2_{макс} = 30\%К$$

К1 – коефицијент дужине трајања гарантног рока за све реквизите који се нуде у предметној јавној набавци **не може бити краћи од 5 година**. Понуда у којој се понуди краћи гарантни рок од 5 година, сматраће се неприхватљивом, јер није испунила постављени услов из конкурсне документације.

$$K1 = \frac{ГР_{пон}}{ГР_{мак}} * 0,7$$

ГРмак – најдужи понуђени гарантни рок понуђача за реквизите
ГРпон – понуђени гарантни рок понуђача

К2 – коефицијент техничке помоћи у смислу расположивости током 7 дана у недељи за време трајања гарантног рока и који **не може бити краћи од 3 дана у недељи**. Понуда у којој се понуди расположивост (техничка помоћ) у току недеље краћа од 3 дана, сматраће се неприхватљивом, јер не испуњава постављени услов из конкурсне документације.

$$K2 = \frac{ТП_{пон}}{ТП_{мак}} * 0,3$$

ТПмак – понуђени највећи број дана у недељи за техничку помоћ
ТПпон – понуђени број дана у недељи за техничку помоћ

18.5. Укупан број пондера (УП)

Укупан број пондера добија се по формули:

$$УП=Ц+Р+ГР$$

19. ЕЛЕМЕНТИ КРИТЕРИЈУМА НА ОСНОВУ КОЈИХ ЋЕ НАРУЧИЛАЦ ИЗВРШИТИ ДОДЕЛУ УГОВОРА У СИТУАЦИЈИ КАДА ПОСТОЈЕ ДВЕ ИЛИ ВИШЕ ПОНУДА СА ЈЕДНАКИМ БРОЈЕМ ПОНДЕРА ИЛИ ИСТОМ ПОНУЂЕНОМ ЦЕНОМ

- 19.1. У случају да две или више понуда имају исти највећи број пондера, наручилац ће дати предност понуђачу који је понудио нижу цену.
- 19.2. У случају да две или више понуда имају исти највећи број пондера и исту цену, наручилац ће дати предност понуђачу који је понудио дужи гарантни рок.
- 19.3. У случају да две или више понуда имају исти највећи број пондера, исту цену и исти гарантни рок, наручилац ће дати предност понуђачу који је понудио више дана за расположивост (техничку помоћ).
- 19.4. У случају да две или више понуда имају исти највећи број пондера, исту цену, исти гарантни рок и исти број дана за расположивост (техничку помоћ), наручилац ће позвати понуђаче са истим највећим бројем пондера и најповољнију понуду изабрати жребом.
- 19.5. Поступак избора најповољније понуде путем жреба ће се обавити на следећи начин:
 - 19.5.1. Наручилац ће упутити позив понуђачима чије су понуде добиле исти – највећи број пондера да присуствују поступку жребања;
 - 19.5.2. Поступак жребања водиће председник Комисије и биће обављен у просторијама Јавног предузећа „Завод за изградњу града“ у Новом Саду;
 - 19.5.3. Комисија ће водити записник о поступку жребања;
 - 19.5.4. Комисија ће припремити посуду и куглице у којима ће бити папирићи са називима понуђача чије су понуде добиле исти – највећи број пондера;
 - 19.5.5. Жребање ће бити обављено тако што ће председник комисије извршити извлачење једне куглице, извадити папирић из исте и прочитати назив понуђача чија ће понуда бити проглашена најповољнијом.

20. ОБАВЕЗЕ ПОНУЂАЧА КОЈЕ ПРОИЗИЛАЗЕ ИЗ ВАЖЕЋИХ ПРОПИСА О ЗАШТИТИ НА РАДУ, ЗАПОШЉАВАЊУ И УСЛОВИМА РАДА, ЗАШТИТИ ЖИВОТНЕ СРЕДИНЕ, КАО И ДА ПОНУЂАЧ ГАРАНТУЈЕ ДА ЈЕ ИМАЛАЦ ПРАВА ИНТЕЛЕКТУАЛНЕ СВОЈИНЕ

- 20.1. Понуђач је дужан да при састављању своје понуде поштује обавезе које произилазе из важећих прописа о заштити на раду, запошљавању и условима рада и заштити животне средине. Образац изјаве (образац бр. 6) је дат у конкурсној документацији.

20.2. Понуђач гарантује да је ималац права интелектуалне својине.

21. НАКНАДА ЗА КОРИШЋЕЊЕ ПАТЕНАТА И ОДГОВОРНОСТ ЗА ПОВРЕДУ ЗАШТИЋЕНИХ ПРАВА ИНТЕЛЕКТУАЛНЕ СВОЈИНЕ ТРЕЋИХ ЛИЦА

Накнаду за коришћење патената, као и одговорност за повреду заштићених права интелектуалне својине трећих лица, сноси понуђач.

22. ЗАХТЕВ ЗА ЗАШТИТУ ПРАВА ПОНУЂАЧА

- 22.1. Захтев за заштиту права подноси се Републичкој комисији, а предаје наручиоцу.
- 22.2. Захтев за заштиту права којим се оспорава врста поступка, садржина позива за подношење понуда или конкурсне документације сматраће се благовременим ако је примљен од стране наручиоца најкасније седам дана пре истека рока за подношење понуда, без обзира на начин достављања. У том случају долази до застоја рока за подношење понуда.
- 22.3. После доношења одлуке о додели уговора и одлуке о обустави поступка, рок за подношење захтева за заштиту права је десет дана од дана пријема одлуке.
- 22.4. Ако је у истом поступку јавне набавке поново поднет захтев за заштиту права од стране истог подносиоца захтева, у том захтеву се не могу оспоравати радње наручиоца за које је подносилац захтева знао или могао знати приликом подношења претходног захтева.
- 22.5. О поднетом захтеву за заштиту права наручилац обавештава све учеснике у поступку јавне набавке, односно објављује обавештење о поднетом захтеву на Порталу јавних набавки, најкасније у року од два дана од дана пријема захтева за заштиту права.
- 22.6. Захтев за заштиту права задржава даље активности наручиоца у поступку јавне набавке до доношења одлуке о поднетом захтеву за заштиту права, осим ако Републичка комисија на предлог наручиоца не одлучи другачије.
- 22.7. Ако је захтев за заштиту права поднет након закључења уговора у складу са чланом 112. став 2. тачка 5. Закона о јавним набавкама, наручилац не може извршити уговор о јавној набавци до доношења одлуке о поднетом захтеву за заштиту права, осим ако Републичка комисија на предлог наручиоца не одлучи другачије.
- 22.8. Подносилац захтева је дужан да на рачун буџета Републике Србије уплати таксу у износу од 80.000,00 динара уколико оспорава одређену радњу наручиоца пре отварања понуда на број жиро рачуна: 840-742221843-57, шифра плаћања: 153, позив на број 97 50-016, сврха уплате: Републичка административна такса са назнаком јавне набавке на коју се односи (број или друга ознака конкретне јавне набавке), корисник: буџет Републике Србије.
- 22.9. Уколико подносилац захтева оспорава одлуку о додели уговора такса износи 80.000,00 динара уколико понуђена цена понуђача којем је додељен уговор није већа од 80.000.000 динара, односно такса износи 0,1 % понуђене цене понуђача којем је додељен уговор ако је та вредност већа од 80.000.000 динара.
- 22.10. Уколико подносилац захтева оспорава одлуку о обустави поступка јавне набавке или радњу наручиоца од момента отварања понуда до доношења одлуке о додели уговора или обустави поступка, такса износи 80.000,00 динара уколико процењена вредност јавне набавке (коју ће подносилац сазнати на отварању понуда или из записника о отварању понуда) није већа од 80.000.000 динара, односно такса износи 0,1 % процењене вредности јавне набавке ако је та вредност већа од 80.000.000 динара.

23. ЗАКЉУЧЕЊЕ УГОВОРА О ЈАВНОЈ НАБАВЦИ

- 23.1. Уговор ће бити закључен у року од осам дана од истека рока за подношење захтева за заштиту права из члана 149. Закона о јавним набавкама
- 23.2. Уколико у року за подношење понуда пристигне само једна понуда и та понуда буде прихватљива, наручилац може сходно члану 112. став 2. тачка 5. Закона о јавним набавкама, закључити уговор са понуђачем у року од три дана од дана када понуђач прими одлуку о додели уговора.

Образац а)

На основу Закона о меници

ДУЖНИК: _____

издаје:

МЕНИЧНО ПИСМО – ОВЛАШЋЕЊЕ ЗА КОРИСНИКА БЛАНКО, СОЛО МЕНИЦА

КОРИСНИК (Поверилац): Јавно предузеће "Завод за изградњу града" у Новом Саду, Улица Стевана Брановачког број 3.

Предајемо вам бланко соло меницу, без протеста из серије _____ и овлашћујемо Јавно предузеће „Завод за изградњу града“ у Новом Саду, Улица Стевана Брановачког број 3, као Повереоца да предату меницу, може попунити на износ до _____ динара и безусловно и неопозиво, без протеста и трошкова, вансудски преко банке дужника изврши наплату издавањем налога за наплату на терет рачуна Дужника, а у корист рачуна Повереоца, а на име **гаранције за отклањање грешака у гарантном року** на основу закљученог уговора број _____ од _____ године за

НАБАВКУ И УГРАДЊУ ОПРЕМЕ И ПОДЛОГЕ ЗА ДЕЧИЈА ИГРАЛИШТА НА ТЕРИТОРИЈИ ГРАДА НОВОГ САДА

Меница је важећа и у случају да у току трајања или након доспећа наплате дође до промене лица овлашћених за располагање средствима на текућем рачуну Дужника, статусних промена код Дужника, оснивања нових правних субјеката од стране Дужника и др.

Датум издавања овлашћења

Дужник-издавалац менице
(пун назив, адреса, потпис и печат)

М.П. _____

напомена:

Менично писмо – овлашћење се доставља уз бланко соло (сопствену) меницу као гаранцију за отклањање грешака у гарантном року у тренутку примопредаје објекта (тачка 12.2.5.2. Упутства понуђачима како да сачине понуду)

Образац б)

ПОТВРДА О ПРИЈЕМУ МЕНИЦЕ

Јавно предузеће „Завод за изградњу града“ у Новом Саду, Улица Стевана Брановачког број 3, потврђује пријем бланко соло менице без протеста издате од стране дужника - правног лица:

Меница је из серије: _____,

на име **гаранције за отклањање грешака у гарантном року** на основу закљученог уговора број _____ од _____ године за

НАБАВКУ И УГРАДЊУ ОПРЕМЕ И ПОДЛОГЕ ЗА ДЕЧИЈА ИГРАЛИШТА НА ТЕРИТОРИЈИ ГРАДА НОВОГ САДА

Дужник – правно лице: _____

Седиште и адреса: _____

Порески идентификациони број: _____

Текући рачун: _____

Код банке: _____

Дана: _____

У месту: _____

Меницу предао:
(Дужник – правно лице)

Меницу примио:
ЈП „Завод за изградњу града“ у Новом Саду

М.П. _____

М.П. _____

напомена:

Потврда о пријему менице се доставља уз бланко соло (сопствену) меницу као гаранцију за отклањање грешака у гарантном року **у тренутку примопредаје објекта** (тачка 12.2.5.2. Упутства понуђачима како да сачине понуду)

УСЛОВИ ЗА УЧЕШЋЕ У ПОСТУПКУ ЈАВНЕ НАБАВКЕ ИЗ ЧЛ. 75. И 76. ЗАКОНА О ЈАВНИМ НАБАВКАМА И УПУТСТВО КАКО СЕ ДОКАЗУЈЕ ИСПУЊЕНОСТ ТИХ УСЛОВА

Понуђач у поступку јавне набавке мора доказати:

- 1) **УСЛОВ:** да је понуђач регистрован код надлежног органа, односно уписан у одговарајући регистар.

ДОКАЗИ:

- 1.1. **ПРАВНО ЛИЦЕ:** Извод из регистра Агенције за привредне регистре, односно извод из регистра надлежног Привредног суда
1.2. **ПРЕДУЗЕТНИК:** Извод из регистра Агенције за привредне регистре

НАПОМЕНЕ:

- 1.3. У случају да понуду подноси група понуђача, овај доказ доставити за сваког учесника из групе
1.4. У случају да понуђач подноси понуду са подизвођачем, овај доказ доставити и за подизвођача (ако је више подизвођача доставити за сваког од њих)

- 2) **УСЛОВ:** да понуђач и његов законски заступник није осуђиван за неко од кривичних дела као члан организоване криминалне групе, да није осуђиван за кривична дела против привреде, кривична дела против животне средине, кривично дело примања или давања мита, кривично дело преваре;

ДОКАЗИ:

- 2.1. **ЗАКОНСКИ ЗАСТУПНИК, ФИЗИЧКО ЛИЦЕ И ПРЕДУЗЕТНИК:** Извод из казнене евиденције, односно уверење оне полицијске управе Министарства унутрашњих послова где је пребивалиште лица, да није осуђиван за неко од кривичних дела као члан организоване криминалне групе, да није осуђиван за кривична дела против привреде, кривична дела против заштите животне средине, кривично дело примања или давања мита, кривично дело преваре
2.2. **ПРАВНО ЛИЦЕ:** Уверење првостепеног суда на чијем подручју је седиште домаћег правног лица, односно седиште представништва или огранка страног правног лица, да није осуђивано за неко од кривичних дела као члан организоване криминалне групе, да није осуђивано за неко од кривичних дела против привреде, кривична дела против заштите животне средине, кривично дело примања или давања мита, кривично дело преваре. За побројана кривична дела првостепени судови, чије је уверење потребно доставити, су:
2.2.1. Основни суд на чијем подручју је седиште правног лица,
2.2.2. Виши суд на чијем подручју је седиште правног лица,
2.2.3. Виши суд у Београду да није осуђиван за неко од кривичних дела као члан организоване криминалне групе“

НАПОМЕНЕ:

- 2.3. Уверење Вишег суда из тач. 2.2.2 понуђач није дужан да достави уколико уверење Основног суда обухвата кривична дела из надлежности тог суда и Вишег суда
2.4. У случају да понуду подноси правно лице потребно је доставити овај доказ и за правно лице и за законског заступника
2.5. У случају да правно лице има више законских заступника, ове доказе доставити за сваког од њих
2.6. У случају да понуду подноси група понуђача, ове доказе доставити за сваког учесника из групе
2.7. У случају да понуђач подноси понуду са подизвођачем, ове доказе доставити и за подизвођача (ако је више подизвођача доставити за сваког од њих)
2.8. **Ови докази не могу бити старији од два месеца пре отварања понуда.**

- 3) **УСЛОВ:** да понуђачу није изречена мера забране обављања делатности, која је на снази у време објављивања позива за подношење понуда;

ДОКАЗИ:

- 3.1. **ПРАВНО ЛИЦЕ:** Потврде привредног **и** прекршајног суда да му није изречена мера забране обављања делатности, **или** потврда Агенције за привредне регистре да код овог органа није регистровано, да му је као привредном друштву изречена мера забране обављања делатности
- 3.2. **ПРЕДУЗЕТНИК:** Потврда прекршајног суда да му није изречена мера забране обављања делатности **или** потврда Агенције за привредне регистре да код овог органа није регистровано, да му је као привредном субјекту изречена мера забране обављања делатности
- 3.3. **ФИЗИЧКО ЛИЦЕ:** Потврда прекршајног суда да му није изречена мера забране обављања одређених послова

НАПОМЕНЕ:

- 3.4. У случају да понуду подноси група понуђача, овај доказ доставити за сваког учесника из групе
 - 3.5. У случају да понуђач подноси понуду са подизвођачем, ове доказе доставити и за подизвођача (ако је више подизвођача доставити за сваког од њих)
 - 3.6. **Потврде морају бити издате након објављивања позива за подношење понуда на Порталу јавних набавки.**
- 4) **УСЛОВ:** да је понуђач измирио доспеле порезе, доприносе и друге јавне дажбине у складу са прописима Републике Србије или стране државе када има седиште на њеној територији;

ДОКАЗИ:

- 4.1. **ПРАВНО ЛИЦЕ, ПРЕДУЗЕТНИК, ФИЗИЧКО ЛИЦЕ:**
 - 4.1.1. **Уверење Пореске управе** Министарства финансија да је измирио доспеле порезе и доприносе **и**
 - 4.1.2. **Уверење Управе јавних прихода града, односно општине** да је измирио обавезе по основу изворних локалних јавних прихода

НАПОМЕНЕ:

- 4.2. Уколико је понуђач у поступку приватизације, уместо 2 горе наведена доказа треба доставити **уверење Агенције за приватизацију да се налази у поступку приватизације**
 - 4.3. У случају да понуду подноси група понуђача, ове доказе доставити за сваког учесника из групе
 - 4.4. У случају да понуђач подноси понуду са подизвођачем, ове доказе доставити и за подизвођача (ако је више подизвођача доставити за сваког од њих)
 - 4.5. **Ова уверења не могу бити старија од два месеца пре отварања понуда**
- 5) **УСЛОВ:** да има важећу дозволу надлежног органа за обављање делатности која је предмет јавне набавке, ако је таква дозвола предвиђена посебним прописом. **наручилац не захтева важећу дозволу надлежног органа за обављање делатности која је предмет јавне набавке, јер иста није предвиђена посебним прописом**
- 6) **УСЛОВ:** неопходан пословни капацитет понуђача је да је понуђач у задњих 5 (пет) година (2008., 2009., 2010., 2011. и 2012.) извршио испоруку и уградњу добара која су предмет јавне набавке за **минимум 1 (једно)** дечије игралиште на отвореном простору.

ДОКАЗИ:

- 6.1. **списак** најважнијих испоручених добара који су предмет јавне набавке (опрема за дечија игралишта), односно изграђених дечијих игралишта. Списак мора да садржи **минимум 1 (једно)** изграђено дечије игралиште на отвореном простору за које је понуђач извршио испоруку и уградњу добара који су предмет јавне набавке (опрема за

дечија игралишта). Списак може бити на оригиналном обрасцу број 1 конкурсне документације или на обрасцу понуђача;

- 6.2. **потврде** наручилаца о реализацији закључених уговора. Понуђач је дужан да достави потврде наручилаца за **минимум 1 (једно)** изграђено дечије игралиште на отвореном простору за које је понуђач извршио испоруку и уградњу добара који су предмет јавне набавке (опрема за дечија игралишта), **а које је наведено у списку најважнијих испоручених добара из тачке 6.1.** Потврда наручиоца може бити на оригиналном обрасцу бр. 2 конкурсне документације, или на сопственом обрасцу наручиоца који издаје потврду, при чему таква потврда мора да садржи следеће податке:
- 6.2.1. назив и адресу наручиоца,
 - 6.2.2. назив и седиште понуђача,
 - 6.2.3. тачан назив и локација изграђеног дечијег игралишта,
 - 6.2.4. вредност уговора,
 - 6.2.5. број и датум уговора,
 - 6.2.6. контакт особу наручиоца и телефон,
 - 6.2.7. потпис одговорног лица и печат наручиоца.
- 6.3. **минимум 1 (једна) фотографија** која приказује тренутно стање **минимум 1 (једног) изграђеног дечијег игралишта;**

НАПОМЕНЕ:

- 6.4. У случају да понуду подноси група понуђача, услов група понуђача испуњава заједно, те је потребно доставити тражене доказе за члана групе који испуњава тражени услов.
- 6.5. У случају да понуђач подноси понуду са подизвођачем, овај доказ **не треба доставити за подизвођача.**
- 6.6. Након отварања понуда, уколико буде сматрала да је то потребно, комисија ће изаћи на терен и обићи локације које су понуђачи навели у својим референт листама.

7) УСЛОВ: каталог са опремом која се нуди

Као саставни део понуде понуђачи достављају каталог са опремом која се нуди или наводе интернет страницу на којој се могу видети понуђени реkvизити.

- 8) **УСЛОВ: Уверење о контроли квалитета опреме** – реkvизита који ће се уградити
Уверење – сертификат мора да буде издато од стране акредитоване лабораторије у којем је назначено да опрема одговара стандарду ЕН 1176 или одговарајућем, а који се односи на услове опште безбедности и методе тестирања уграђене игралишне опреме и подлоге.

ДОПУНСКЕ НАПОМЕНЕ:

8. **ПОНУДА ПОНУЂАЧА КОЈИ НЕ ДОКАЖЕ ДА ИСПУЊАВА НАВЕДЕНЕ ОБАВЕЗНЕ И ДОДАТНЕ УСЛОВЕ ИЗ ТАЧАКА 1. ДО 4. И 6. ДО 8. ОВОГ ОБРАСЦА, БИЋЕ ОДБИЈЕНА КАО НЕПРИХВАТЉИВА.**

9. **ДРУГИ ДОКАЗИ И ОБРАСЦИ** које понуђач мора да достави у понуди су дати у тачки 3.1. Упуства понуђачима како да сачине понуду (страна 5-6 конк. док.).

10. ДОКАЗИ КОЈЕ ПОНУЂАЧИ НЕ МОРАЈУ ДА ДОСТАВЕ:

- 10.1. Понуђачи који су регистровани у регистру који води Агенција за привредне регистре не морају да доставе доказ под бројем 1. (извод из регистра Агенције за привредне регистре), јер је то доказ који је јавно доступан на интернет страници Агенције за привредне регистре.
- 10.2. Наручилац неће одбити понуду као неприхватљиву, уколико не садржи доказ одређен конкурсном документацијом, ако понуђач наведе у понуди интернет страницу на којој су подаци који су тражени у оквиру услова јавно доступни.

11. ФОРМА ДОКАЗА

- 11.1. Докази о испуњености услова који су тражени у овом обрасцу могу се достављати у неовереним копијама.

12. СТРАНИ ПОНУЂАЧИ

- 12.1. Ако се у држави у којој понуђач има седиште не издају тражени докази, понуђач може, уместо доказа, приложити своју писану изјаву, дату под кривичном и материјалном одговорношћу оверену пред судским или управним органом, јавним бележником или другим надлежним органом те државе.
- 12.2. Ако понуђач има седиште у другој држави, наручилац може да провери да ли су документи којима понуђач доказује испуњеност тражених услова издати од стране надлежних органа те државе.

13. ПРОМЕНЕ

- 13.1. Понуђач односно добављач је дужан да без одлагања писмено обавести наручиоца о било којој промени у вези са испуњеношћу услова из поступка јавне набавке, која наступи до доношења одлуке, односно закључења уговора, односно током важења уговора о јавној набавци и да је документује на прописани начин.

Образац 1.

**СПИСАК НАЈВАЖНИЈИХ ИСПОРУЧЕНИХ ДОБАРА
(РЕФЕРЕНЦ ЛИСТА ПОНУЂАЧА)**

НАЗИВ ПОНУЂАЧА: _____

Ред. бр.	Наручилац опреме за дечија игралишта	Вредност уговора	Предмет уговора и локалитет изграђеног дечијег игралишта	Година закључења уговора
1				
2				
3				
4				
5				

Потпис _____ Датум _____
(потписује одговорно лице понуђача)

М.П.

ПОТВРДА ЗА РЕФЕРЕНЦЕ

назив Наручиоца

адреса Наручиоца

Овим потврђујемо да је:

[назив и седиште испоручиоца добара]

из _____,

за потребе Наручиоца **испоручио и уградио опрему** за дечије игралиште:

.....
.....
[навести тачан назив и локацију изграђеног дечијег игралишта]

Вредност уговора: _____ динара;

Број уговора: _____ од _____ године;

Контакт особа Наручиоца: _____;

телефон: _____;

Потврђујем печатом и потписом да су горе наведени подаци тачни:

У _____, дана _____

М.П. одговорно лице наручиоца

Образац 3.

ОБРАЗАЦ СТРУКТУРЕ ЦЕНЕ СА УПУТСТВОМ КАКО ДА СЕ ПОПУНИ

1. РЕКВИЗИТ 1

- а) Јединична цена (без ПДВ-а) _____ динара
- б) Трошкови који чине јединичну цену
(трошкови испоруке, монтаже, итд)
- трошкови испоруке _____ динара
- трошкови монтаже _____ динара
- трошкови _____ динара
- трошкови _____ динара
- трошкови _____ динара
- трошкови _____ динара
- ц) Стопа ПДВ _____ %
- д) Износ ПДВ на јединичну цену _____ динара

2. РЕКВИЗИТ 2

- а) Јединична цена (без ПДВ-а) _____ динара
- б) Трошкови који чине јединичну цену
(трошкови испоруке, монтаже, итд)
- трошкови испоруке _____ динара
- трошкови монтаже _____ динара
- трошкови _____ динара
- трошкови _____ динара
- трошкови _____ динара
- трошкови _____ динара
- ц) Стопа ПДВ _____ %
- д) Износ ПДВ на јединичну цену _____ динара

3. РЕКВИЗИТ 3

- а) Јединична цена (без ПДВ-а) _____ динара
- б) Трошкови који чине јединичну цену
(трошкови испоруке, монтаже, итд)
- трошкови испоруке _____ динара
- трошкови монтаже _____ динара
- трошкови _____ динара
- трошкови _____ динара
- трошкови _____ динара
- трошкови _____ динара
- ц) Стопа ПДВ _____ %
- д) Износ ПДВ на јединичну цену _____ динара

4. РЕКВИЗИТ 4

а) Јединична цена (без ПДВ-а) _____ динара

б) Трошкови који чине јединичну цену
(трошкови испоруке, монтаже, итд)

трошкови испоруке _____ динара

трошкови монтаже _____ динара

трошкови _____ динара

трошкови _____ динара

трошкови _____ динара

трошкови _____ динара

ц) Стопа ПДВ _____ %

д) Износ ПДВ на јединичну цену _____ динара

5. РЕКВИЗИТ 5

а) Јединична цена (без ПДВ-а) _____ динара

б) Трошкови који чине јединичну цену
(трошкови испоруке, монтаже, итд)

трошкови испоруке _____ динара

трошкови монтаже _____ динара

трошкови _____ динара

трошкови _____ динара

трошкови _____ динара

трошкови _____ динара

ц) Стопа ПДВ _____ %

д) Износ ПДВ на јединичну цену _____ динара

6. РЕКВИЗИТ 6

а) Јединична цена (без ПДВ-а) _____ динара

б) Трошкови који чине јединичну цену
(трошкови испоруке, монтаже, итд)

трошкови испоруке _____ динара

трошкови монтаже _____ динара

трошкови _____ динара

трошкови _____ динара

трошкови _____ динара

трошкови _____ динара

ц) Стопа ПДВ _____ %

д) Износ ПДВ на јединичну цену _____ динара

7. РЕКВИЗИТ 7

а) Јединична цена (без ПДВ-а) _____ динара

б) Трошкови који чине јединичну цену

(трошкови испоруке, монтаже, итд)

трошкови испоруке _____ динара

трошкови монтаже _____ динара

трошкови _____ динара

трошкови _____ динара

трошкови _____ динара

трошкови _____ динара

ц) Стопа ПДВ _____ %

д) Износ ПДВ на јединичну цену _____ динара

8. РЕКВИЗИТ 8

а) Јединична цена (без ПДВ-а) _____ динара

б) Трошкови који чине јединичну цену

(трошкови испоруке, монтаже, итд)

трошкови испоруке _____ динара

трошкови монтаже _____ динара

трошкови _____ динара

трошкови _____ динара

трошкови _____ динара

трошкови _____ динара

ц) Стопа ПДВ _____ %

д) Износ ПДВ на јединичну цену _____ динара

9. РЕКВИЗИТ 9

а) Јединична цена (без ПДВ-а) _____ динара

б) Трошкови који чине јединичну цену

(трошкови испоруке, монтаже, итд)

трошкови испоруке _____ динара

трошкови монтаже _____ динара

трошкови _____ динара

трошкови _____ динара

трошкови _____ динара

трошкови _____ динара

ц) Стопа ПДВ _____ %

д) Износ ПДВ на јединичну цену _____ динара

10. КЛУПА ЗА ДЕЦУ

а) Јединична цена (без ПДВ-а) _____ динара

б) Трошкови који чине јединичну цену

(трошкови испоруке, монтаже, итд)

трошкови испоруке _____ динара

трошкови монтаже _____ динара

трошкови _____ динара
трошкови _____ динара
трошкови _____ динара
трошкови _____ динара
ц) Стопа ПДВ _____ %
д) Износ ПДВ на јединичну цену _____ динара

11. КОРПА ЗА ОТПАТКЕ

а) Јединична цена (без ПДВ-а) _____ динара
б) Трошкови који чине јединичну цену
(трошкови испоруке, монтаже, итд)
трошкови испоруке _____ динара
трошкови монтаже _____ динара
трошкови _____ динара
трошкови _____ динара
трошкови _____ динара
трошкови _____ динара
ц) Стопа ПДВ _____ %
д) Износ ПДВ на јединичну цену _____ динара

12. ЗАШТИТНА ОГРАДА

а) Јединична цена (без ПДВ-а) _____ динара
б) Трошкови који чине јединичну цену
(трошкови испоруке, монтаже, итд)
трошкови испоруке _____ динара
трошкови монтаже _____ динара
трошкови _____ динара
трошкови _____ динара
трошкови _____ динара
трошкови _____ динара
ц) Стопа ПДВ _____ %
д) Износ ПДВ на јединичну цену _____ динара

13. Укупна цена свих реквизита (без ПДВ) _____ динара

14. Износ ПДВ на укупну цену свих реквизита _____ динара

15. Укупна цена свих реквизита (са ПДВ) _____ динара

16. Укупно радови на уградњи подлоге (без ПДВ) _____ динара

17. Укупно трошкови рада на уградњи подлоге (без ПДВ) _____ динара

18. Укупно трошкови материјала на уградњи подлоге (без ПДВ) _____ динара

Дана, _____

П О Н У Ћ А Ч

МП _____

Упуство како да се попуни образац структуре цене

Под тачком а) понуђачи уписују јединичну цену без ПДВ;

Под тачком б) уписује се износ посебно за сваки од трошкова који чине јединичну цену (трошкови испоруке, монтаже, итд);

Под тачком ц) уписује се стопа ПДВ;

Под тачком д) уписује се износ ПДВ на јединичну цену;

Под тачком 13 понуђачи уписују укупну цену свих реквизита без ПДВ;

Под тачком 14 уписује се износ ПДВ на укупну цену свих реквизита;

Под тачком 15 уписује се укупна цена свих реквизита са ПДВ;

Под тачком 16 понуђачи наводе укупну цену свих радова на уградњи подлоге без ПДВ;

Под тачком 17 понуђачи наводе колико укупно износе трошкови рада на уградњи подлоге без ПДВ;

Под тачком 18 понуђачи наводе колико укупно износе трошкови материјала на уградњи подлоге без ПДВ;

Напомена:

Образац структуре цене понуђач мора да попуни, овери печатом и потпише, чиме потврђује да су тачни подаци који су у обрасцу наведени.

Уколико понуђачи подносе заједничку понуду, група понуђача може да се определи да образац структуре цене потписују и печатом оверавају сви понуђачи из групе понуђача или група понуђача може да одреди једног понуђача из групе који ће попунити, потписати и печатом оверити образац структуре цене.

Образац 4.

ОБРАЗАЦ ТРОШКОВА ПРИПРЕМЕ ПОНУДЕ

У овом образцу понуђач може да искаже трошкове припреме понуде који се састоје од трошкова прибављања средства обезбеђења.

	Врста трошкова	Износ трошкова
1.		
2.		
3.		
4.		
5.		
6.		

Ако поступак јавне набавке буде обустављен из разлога који су на страни наручиоца, наручилац је, сходно члану 88. став 3. ЗЈН-а, дужан да понуђачу надокнади трошкове прибављања средства обезбеђења, под условом да је понуђач тражио накнаду тих трошкова у својој понуди.

Наручилац задржава право да изврши контролу исказаних трошкова увидом у фактуре и друге релевантне доказе.

Датум

М. П.

Понуђач

ОБРАЗАЦ ИЗЈАВЕ О НЕЗАВИСНОЈ ПОНУДИ

На основу члана 26. Закона о јавним набавкама

(навести назив и адресу понуђача)

даје следећу изјаву:

ИЗЈАВА

Под пуном материјалном и кривичном одговорношћу ПОТВРЂУЈЕМ да сам понуду у поступку јавне набавке: Набавка и уградња опреме и подлоге за дечија игралишта на територији Града Новог Сада (редни број јавне набавке: **76-13**) поднео независно, без договора са другим понуђачима или заинтересованим лицима.

Датум

М. П.

Понуђач

НАПОМЕНЕ:

- а) Уколико понуду подноси група понуђача, Изјава мора бити потписана од стране одговорног лица сваког понуђача из групе понуђача и оверена печатом.
- б) У случају постојања основане сумње у истинитост изјаве о независној понуди, наручулац ће одмах обавестити организацију надлежну за заштиту конкуренције. Организација надлежна за заштиту конкуренције, може понуђачу, односно заинтересованом лицу изрећи меру забране учешћа у поступку јавне набавке ако утврди да је понуђач, односно заинтересовано лице повредило конкуренцију у поступку јавне набавке у смислу закона којим се уређује заштита конкуренције. Мера забране учешћа у поступку јавне набавке може трајати до две године. Повреда конкуренције представља негативну референцу, у смислу члана 82. став 1. тачка 2. Закона.

**ОБРАЗАЦ ИЗЈАВЕ О ОБАВЕЗАМА ПОНУЂАЧА НА ОСНОВУ
ЧЛ. 75. СТАВ 2. ЗЈН-А**

У вези члана 75. став 2. Закона о јавним набавкама, као заступник понуђача дајем следећу

ИЗЈАВУ

Понуђач:

_____ (навести назив и адресу понуђача)

у поступку јавне набавке: Набавка и уградња опреме и подлоге за дечија игралишта на територији Града Новог Сада (редни број јавне набавке: **76-13**), поштовао сам обавезе које произлазе из важећих прописа о заштити на раду, запошљавању и условима рада, заштити животне средине и гарантујем да је ималац права интелектуалне својине.

Датум

М. П.

Понуђач

НАПОМЕНА:

а) Уколико понуду подноси група понуђача, Изјава мора бити потписана од стране одговорног лица сваког понуђача из групе понуђача и оверена печатом.

Образац 7.

ОБРАЗАЦ СИТУАЦИЈЕ

НАЗИВ ИЗВРШИОЦА

Место:

Адреса

Текући рачун:

Код банке:

НАЗИВ НАРУЧИОЦА/ИНВЕСТИТОРА

Адреса:

Порески идентификациони број:

Матични број:

Шифра делатности:

Датум издавања ситуације:

Место издавања ситуације:

Текући рачун:

Порески идентификациони број:

Матични број:

Шифра делатности:

ПРИВРЕМЕНА/ОКОНЧАНА СИТУАЦИЈА БР. _____

За испоруку добара по уговору (навести предмет уговора): _____

Наш број: _____ од _____ године.

Број наручиоца: _____ од _____ године, на износ: _____ дин.

1. ОБРАЧУН ИСПОРУЧЕНИХ ДОБАРА

Укупна вредност испоручених добара	_____ дин.
Укупна вредност разлике у цени	_____ дин.
Обрачуната испоручена добра по претходним ситуацијама	_____ дин.
Обрачуната разлика у цени по претходним ситуацијама	_____ дин.
Обрачунат аванс по претходним ситуацијама	_____ дин.
Вредност испоручених добара по овој ситуацији	_____ дин.
Разлика у цени по овој ситуацији	_____ дин.
Обрачунат аванс по овој ситуацији	_____ дин.
Непредвиђене и накнадне испоруке	_____ дин.

УКУПНО ЗА НАПЛАТУ (добра+разлика у цени) _____ дин.

Обрачун сачинио:

име и презиме

Одговорни руководиоца градилишта

име, презиме и печат

Надзорни орган

име, презиме, печат

Директор

ОБРАЧУН ИСПОРУЧЕНИХ ДОБАРА ПО ПРЕДМЕТНОЈ СИТУАЦИЈИ

Навести по понуди позиције: количина цена (дин) укупно (дин)
- добра

СВЕУКУПНО: _____ дин.

РЕКАПИТУЛАЦИЈА

2. Испоручена добра _____ дин.
Укупно: _____ дин.
2. Непредвиђене и накнадне испоруке _____ дин.
3. Разлика у цени _____ дин.

СВЕУКУПНО : _____ дин.

НАПОМЕНА:

Понуђач није дужан да попуни и овери наведени образац!

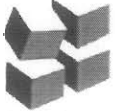

Број:
Дана:

У Г О В О Р О ЈАВНОЈ НАБАВЦИ ДОБАРА

Сачињен на основу Програма уређивања грађевинског земљишта за годину: број објекта _____, ознака активности _____, редни број јавне набавке _____ економска класификација _____ и одлуке _____ број _____ од _____ године између:

1. ЈП Завод за изградњу града у Новом Саду, Стевана Брановачког бр.3, матични број: _____ ПИБ: _____ кога заступа директор Горан Вишњић, (у даљем тексту: Наручилац) са једне стране и
2. _____, матични број: _____, ПИБ: _____, кога заступа директор _____, (у даљем тексту: Извршилац) са друге стране

ПРЕДМЕТ УГОВОРА

Члан 1

Предмет уговора је набавка и уградња опреме и подлоге за дечја игралишта на територији Града Новог Сада, у свему према понуди извршиоца број: _____ од _____ године, предрачуну и конкурсној документацији који чине саставни део уговора.

Члан 2

Извршилац ће извршити испоруку и уградњу добара из понуде (предрачуна), а наручилац платити извршене позиције у свему према уговору, уз прихватање свих обавеза извршиоца и наручиоца из уговора.

ВРЕДНОСТ ДОБАРА

Члан 3

Уговорне стране сагласно констатују да вредност добара из чл. 1 уговора износи динара (словима: и/100), да ПДВ (од 20 % процената) износи(словима: и/100), што укупно износидинара (словима: и/100).

Вредност добара са уградњом је фиксна и не може се мењати.

РОК ИЗВРШЕЊА

Члан 4

Обавезује се извршилац да отпочне са набавком добара из чл. 1 овог уговора након потписивања уговора и добијања писаног налога од стране надзорног органа наручиоца. Рок за испоруку и уградњу опреме и подлоге је _____ календарских дана, од дана пријема писаног налога наручиоца.

ОБАВЕЗЕ ИЗВРШИОЦА

Члан 5

Обавезује се извршилац да достави наручиоцу :

а) најкасније до испостављања прве привремене ситуације, на име гаранције за добро извршење посла, неопозиву банкарску гаранцију, наплативу на први позив, у износу од 10 % уговорене вредности са роком важења 30 (тридесет) дана дужим од уговореног рока за испоруку и уградњу добара и

б) у моменту примопредаје предмета уговора, на име гаранције за отклањање грешака у гарантном року 1 (једну) бланко соло (сопствену) меницу на износ од 10% уговорене вредности, са роком важења 30 (тридесет) дана дужим од уговореног гарантног рока за испоручену и уграђену опрему.

Члан 6

Извршилац се обавезује да изврши испоруку добара из члана 1. овог уговора, у уговореном року, према правилима струке.

Члан 7

Извршилац се обавезује да пружа техничку помоћ током гарантног рока _____ дана у недељи, а према понуди.

Члан 8

Извршилац се обавезује да након потписивања уговора, а пре увођења у посао сачини детаљан динамички план реализације предмета набавке и достави га Наручиоцу у писаној форми.

Детаљан динамички план реализације предмета набавке оверава представник Наручиоца и као такав чини саставни део уговора.

ОБАВЕЗЕ НАРУЧИОЦА

Члан 9

Испоручена и уграђена добра наручилац ће платити према стварно испорученим количинама, а на основу испостављених рачуна/ситуација.

Ситуације/рачуна извршилац испоставља месечно и доставља Наручиоцу у 8 примерака најкасније до 5-ог у месецу за протекли месец.

Примљену ситуацију/рачун надзорни орган дужан је да овери у року од 8 дана, а Наручилац да исплати у року од 45 дана по пријему ситуације/рачуна од извршиоца.

Наручилац може у оправданим случајевима да оспори исплату дела ситуације/рачуна и у том слу чају дужан је да плати неоспорени део у наведеном року.

Члан 10

Наручилац задржава право да смањи уговорени обим испоруке добара, о чему је дужан да у писаној форми извести извршиоца.

У случају када се смањи уговорени обим испоруке на захтев Наручиоца, плаћање ће се извршити сразмерно њиховом обиму.

Члан 11

Извршилац је дужан да одмах по уградњи опреме у писаној форми извести наручиоца да је реализован предмет набавке.

Наручилац и извршилац су дужни да без одлагања приступе примопредаји уграђене опреме и о томе сачине записник.

Члан 12.

Ако је у записнику о примопредаји обострано констатовано да извршилац треба о свом трошку да доради, поправи или отклони недостатке код појединих реквизита, Извршилац је дужан да одмах приступи истом.

УГОВОРНА КАЗНА И НАКНАДА ШТЕТЕ

Члан 13

Ако извршилац прекорачи уговорени рок, својом кривицом, дужан је да за сваки дан закашњења плати наручиоцу уговорну казну у износу од 0,5 % (процентата) дневно од укупне уговорене вредности, с тим да износ тако одређене уговорне казне не може бити већи од 10 % (процентата) укупно уговорене вредности.

Делимично извршење или предаја уговорене испоруке у предвиђеном року не искључује обавезу плаћања уговорне казне.

Члан 14

Ако је наручилац због закашњења испоруке, претрпео штету која је већа од износа уговорне казне, може уместо уговорне казне захтевати накнаду штете, односно поред уговорне казне може захтевати и разлику до пуног износа претрпљене штете.

ГАРАНТНИ РОК

Члан 15

Гарантни рок за опрему је _____године/а, а дефинисан је понудом и почиње да тече од примопредаје испоручене и уграђене опреме.

РАСКИД УГОВОРА

Члан 16

Наручилац опреме може да једнострано раскине уговор.

Наручилац може у свако доба одустати од извршења уговора, несаопштавајући разлоге за одустанак, односно раскид, а извршилац се томе одустанку не може противити.

У случају раскида уговора из става 1 овог члана, наручилац је дужан да извршиоцу исплати вредност испоручене и уграђене опреме.

Извршилац је обавезан да наручиоцу надокнади штету која је настала услед раскида уговора, уколико је извршилац одговоран за раскид уговора.

ОПШТЕ ОДРЕДБЕ

Члан 17

Прилози овог уговора који чине саставни део су:

1. Понуда извршиоца број _____ од _____ године, са прилозима
2. Прерачун
3. Упутство и инструкције
4. Општи и технички услови
5. Технички услови и прилози
6. остала документација која чини понуду и конкурсну документацију

Члан 18

Наручилац и његови представници не прихватају ни директну, ни индиректну одговорност за било какву штету која може настати или која може бити изазвана пре или за време периода испоруке и монтаже опреме.

Такође наручилац и његови представници не прихватају одговорност за особље извршиоца у случају телесних повреда, озледа и сл.

Извршилац је дужан да се у свему придржава прописа о заштити на раду приликом монтаже опреме и за то преузима потпуну одговорност.

Члан 19

Наручилац и Извршилац су се споразумели да све спорове који проистекну из овог уговора првенствено решавају међусобним договором, а уколико се спор не реши споразумно, уговара се надлежност суда у Новом Саду.

Члан 20

Овај Уговор ступа на снагу даном потписивања.

Члан 21

Уговор је сачињен у 10 (десет) истоветних примерака, од којих се 4 (четири) налазе код извршиоца, а 6 (шест) код наручиоца.

за Извршиоца
директор

за Наручиоца
директор

Горан Вишњић

НАПОМЕНА: овај модел уговора представља садржину уговора који ће бити закључен са изабараним понуђачем. Уколико изабрани понуђач, након што му је додељен уговор, без оправданих разлога одбије да закључи уговор наручилац ће Управи за ЈН доставити негативну референцу тј. исправу о реализованом средству обезбеђења испуњења обавеза у поступку јавне набавке.

Образац бр. 8 (ОБРАЗАЦ ПОНУДЕ)

ПОНУДА број _____ од _____ године за јавну набавку у отвореном поступку за:

**Набавка и уградња опреме и подлоге за дечија игралишта
на територији Града Новог Сада
(редни број јавне набавке: 76-13)**

1. Назив понуђача _____
2. Адреса понуђача _____
3. Матични број понуђача _____
4. Порески идентификациони број понуђача (ПИБ) _____
5. Особа за контакт _____
6. е-mail понуђача _____
7. Телефон/факс понуђача _____
8. Број рачуна понуђача и назив банке _____
9. Одговорно лице за потписивање уговора _____

Понуду дајем (заокружити и уписати податке):

а) самостално

б) са учесницима у заједничкој понуди (ТАБЕЛА 1.):

1)	Назив учесника у заједничкој понуди:	
	Адреса:	
	Матични број:	
	Порески идентификациони број:	
	Име особе за контакт:	

2)	Назив учесника у заједничкој понуди:	
	Адреса:	
	Матични број:	
	Порески идентификациони број:	

	Име особе за контакт:	
3)	Назив учесника у заједничкој понуди:	
	Адреса:	
	Матични број:	
	Порески идентификациони број:	
	Име особе за контакт:	

в) са подизвођачима (ТАБЕЛА 2.):

1)	Назив подизвођача:	
	Адреса:	
	Матични број:	
	Порески идентификациони број:	
	Име особе за контакт:	
	Процент укупне вредности набавке који ће извршити подизвођач:	
	Део предмета набавке који ће извршити подизвођач:	

2)	Назив подизвођача:	
	Адреса:	
	Матични број:	
	Порески идентификациони број:	
	Име особе за контакт:	
	Процент укупне вредности набавке који ће извршити подизвођач:	
	Део предмета набавке који ће извршити подизвођач:	

Нудимо да набавимо и уградимо опрему и подлогу за дечија игралишта на територији Града Новог Сада за укупан износ од:

_____ динара (без ПДВ)
(и словима _____ динара)

Нудимо рок за испоруку и уградњу опреме и подлоге: кал. дана (**максимално 35 календарских дана!**)

Гарантни рок за опрему је године (**минимално 5 година**)

Расположивост (техничка помоћ) је дана у недељи (**минимално 3 дана у недељи**)

Рок важења понуде је **60** дана од дана отварања понуда

Датум	М. П.	Понуђач
_____		_____
	М. П.	Подизвођач

НАПОМЕНЕ:

1. Образац понуде је потребно попунити
2. проценат укупне вредности набавке који ће бити поверен свим подизвођачима не може бити већи од 50%
3. Уколико има више подизвођача или учесника у заједничкој понуди него што има места у табелама 1. и 2., потребно је копирати наведене табеле и попунити податке за све подизвођаче или учеснике у заједничкој понуди.
4. Уколико група понуђача подноси заједничку понуду, податке о понуђачу треба са својим подацима да попуни носилац посла, док податке о осталим учесницима у заједничкој понуди треба навести у табели 1. овог обрасца.
5. Уколико понуђачи подnose заједничку понуду, група понуђача може да се определи да образац понуде потписују и печатом оверавају сви понуђачи из групе понуђача или група понуђача може да овласти једног понуђача из групе понуђача из групе који ће потписати и печатом оверити образац понуде.
6. Уколико понуђачи подnose заједничку понуду, понуђач ће као саставни део понуде приложити и споразум, којим се понуђачи из групе међусобно и према наручиоцу обавезују на извршење јавне набавке, а који обавезно садржи податке из члана 81. Закона о јавним набавкама
7. Уколико понуђач подноси понуду са подизвођачем(има), овај образац потписују и оверавају печатом понуђач и подизвођач(и)

СПЕЦИФИКАЦИЈА УГРАДНЕ ОПРЕМЕ И РЕКВИЗИТА - део "А"

редни број	бр.ПО С	НАЗИВ ЕЛЕМЕНТА	Јед. мера - ком	количина	јединична цена	укупан износ
РЕКВИЗИТИ ЗА ДИ						
		У јединичну цену урачунати радове на изради темеља за реквизите и елементе мобилијара, према упуству и спецификацији произвођача опреме, за коју је неопходно доставити гаранције, техничке детаље и план фундамента. Реквизити за ДИ - сертификовани за безбедност и методе тестирања игралишне опреме, по стандарду EN 1176 или одговарајућем.				
1.	1А-1	МУЛТИФУНКЦИОНАЛНА КОМПОЗИЦИЈА				
		Набавка, испорука и монтажа Мултифункционалне композиције - спортски реквизит, намењена за игру деце од 2-5 год (безбедоносна зона "agea" 11.01x3.9m) - у складу са графичком и техничком документацијом. Комплетирати са испоруком фундамента, у свему према упуству и спецификацији произвођача опреме. Испоручити као готов елемент.	ком	1,00		
		<p>Понуђач је обавезан да упише:</p> <ul style="list-style-type: none"> -тип реквизита који нуди: -назив произвођача: <p>Понуђач је дужан да упише тип и назив произвођача реквизита. Уз наведено, доставити и каталожки приказ реквизита са техничким карактеристикама или навести интернет страницу на којој се исти може видети.</p>				
2.	1А-2	ФУНКЦИОНАЛНА КОМПОЗИЦИЈА				
		Набавка, испорука и монтажа Функционалне композиције - спортски реквизит - намењене за игру деце од 4+ год (безбедоносна зона "agea" 6.3x3.91m)у складу са графичком и техничком документацијом. Комплетирати са испоруком фундамента, у свему према упуству и спецификацији произвођача опреме. Испоручити као готов елемент.	ком	1,00		
		<p>Понуђач је обавезан да упише:</p> <ul style="list-style-type: none"> -тип реквизита који нуди: -назив произвођача: <p>Понуђач је дужан да упише тип и назив произвођача реквизита. Уз наведено, доставити и каталожки приказ реквизита са техничким карактеристикама или навести интернет страницу на којој се исти може видети.</p>				
3.	1А-3	ФУНКЦИОНАЛНА КОМПОЗИЦИЈА				
		Набавка, испорука и монтажа Функционалне композиције - спортски реквизит - намењене за игру деце од 2-5 год (безбедоносна зона "agea" 5.9x3.7m)у складу са графичком и техничком документацијом. Комплетирати са испоруком фундамента, у свему према упуству и спецификацији произвођача опреме. Испоручити као готов елемент.	ком	1,00		
		<p>Понуђач је обавезан да упише:</p> <ul style="list-style-type: none"> -тип реквизита који нуди: -назив произвођача: <p>Понуђач је дужан да упише тип и назив произвођача реквизита. Уз наведено, доставити и каталожки приказ реквизита са техничким карактеристикама или навести интернет страницу на којој се исти може видети.</p>				

редни број	бр.ПО С	НАЗИВ ЕЛЕМЕНТА	Јед. мера - ком	количина	јединична цена	укупан износ
4.	1Б-1	КОМБИНОВА КОМПОЗИЦИЈА ЗА ИГРУ - Универзални дизајн				
		Набавка, испорука и монтажа комбиноване композиције - универзалног дизајна, намењене и за децу са посебним потребама. Користе је игру деца од 5-12год (безбедоносна зона "area" 8.5x6.8m) . У свему у складу са графичком и техничком документацијом. Комплетирати са испоруком фундамента, у свему према упуству и спецификацији произвођача опреме. Испоручити као готов елеменат.	ком	1,00		
		<p>Понуђач је обавезан да упише:</p> <p>-тип реквизита који нуди:</p> <p>-назив произвођача:</p> <p>Понуђач је дужан да упише тип и назив произвођача реквизита. Уз наведено, доставити и каталогски приказ реквизита са техничким карактеристикама или навести интернет страницу на којој се исти може видети.</p>				
5.	1Ц-1	КОМПОЗИЦИЈА СА КОШЕМ				
		Набавка, испорука и монтажа функционалне композиције - спортски реквизит - намењене за игру деце од 5-12 год (безбедоносна зона "area" 6.1x5.4m)у складу са графичком и техничком документацијом. Комплетирати са испоруком фундамента, у свему према упуству и спецификацији произвођача опреме. Испоручити као готов елеменат.	ком	2,00		
		<p>Понуђач је обавезан да упише:</p> <p>-тип реквизита који нуди:</p> <p>-назив произвођача:</p> <p>Понуђач је дужан да упише тип и назив произвођача реквизита. Уз наведено, доставити и каталогски приказ реквизита са техничким карактеристикама или навести интернет страницу на којој се исти може видети.</p>				
6.	2А-1	ТОБОГАН				
		Набавка, испорука и монтажа тобогана као композиције намењене за игру деце од 2-5 год "unimini" (безбедоносна зона "area" 5.0x7.0m). У складу са графичком и техничком документацијом. Комплетирати са испоруком фундамента, у свему према упуству и спецификацији произвођача опреме. Испоручити као готов елеменат.	ком	2,00		
		<p>Понуђач је обавезан да упише:</p> <p>-тип реквизита који нуди:</p> <p>-назив произвођача:</p> <p>Понуђач је дужан да упише тип и назив произвођача реквизита. Уз наведено, доставити и каталогски приказ реквизита са техничким карактеристикама или навести интернет страницу на којој се исти може видети.</p>				

40/45

редни број	бр.ПО С	НАЗИВ ЕЛЕМЕНТА	Јед. мера - ком	количина	јединична цена	укупан износ
7.	2Б-1	ТОБОГАН - комбинована композиција				
		Набавка, испорука и монтажа тобогана као комбиноване композиције, намењене за игру деце од 2-5 год "upimini" (безбедоносна зона "area" 6.2x4.9m). У складу са графичком и техничком документацијом. Комплетирати са испоруком фундамента, у свему према упусту и спецификацији произвођача опреме. Испоручити као готов елемент.	ком	1,00		
		Понуђач је обавезан да упише: -еквивалент понуђеног елемента: -назив произвођача: Уз наведено обавзно доставити и Каталoшки приказ елемента са техничким карактеристикама.				
8.	СКЛ-1	СКЛУПТУРА				
		Набавка, испорука и монтажа "склуптуре алигатора" намењене за игру деце од 2-5 год "upimini" (безбедоносна зона "area" 4.5x3.6m). У складу са графичком и техничком документацијом. Комплетирати са испоруком фундамента, у свему према упусту и спецификацији произвођача опреме. Испоручити као готов елемент.	ком	1,00		
		Понуђач је обавезан да упише: -тип реквизита који нуди: -назив произвођача: Понуђач је дужан да упише тип и назив произвођача реквизита. Уз наведено, доставити и каталoшки приказ реквизита са техничким карактеристикама или навести интернет страницу на којој се исти може видети.				
9.	СКЛ-2	СКЛУПТУРА				
		Набавка, испорука и монтажа "склуптуре нилског коња" намењене за игру деце од 2-5 год "upimini" (безбедоносна зона "area" 4.8x4.0m). У складу са графичком и техничком документацијом. Комплетирати са испоруком фундамента, у свему према упусту и спецификацији произвођача опреме. Испоручити као готов елемент.	ком	1,00		
		Понуђач је обавезан да упише: -тип реквизита који нуди: -назив произвођача: Понуђач је дужан да упише тип и назив произвођача реквизита. Уз наведено, доставити и каталoшки приказ реквизита са техничким карактеристикама или навести интернет страницу на којој се исти може видети.				
УКУПНО РЕКВИЗИТИ:						

41/75

редни број	бр.ПО С	НАЗИВ ЕЛЕМЕНТА	Јед. мера - ком	количина	јединична цена	укупан износ
		МОБИЛИЈАР				
10.		КЛУПА *** за децу				
		Набавка, испорука и монтажа клупе за децу ПУ "unimini", која се изводи у свему у складу са графичком и техничком документацијом. Димензије клупе су : ширина/дубина седења 400mm, дужина -1005mm, висина седења h=350mm + наслон 25cm. Конструкција клупе су челични профили са завршном обрадом, бојом за метал са заштитом од атмосферичности (тон зелени RAL 6018). Дрвене штафле од храстовине, заштићене транспарентним мат лаком, високог степена резистентности у 2-3 слоја. Комплетирати са испоруком и уградњом фундамента, у свему према интерном решењу понуђача. Испоручити као готов елемент.	ком	9,00		
11.		КОРПА ЗА ОТПАТКЕ				
		Изводе се од поцинковане стубне носеће металне конструкције – h= 75cm од коте терена (h= 105cm), са дужином фундамента од 50cm и корпом од челичног лима 1.5mm, који се топло цинкује и пластифицира (тон пластификације RAL 3020- црвена боја). Диаметар корпе је d=28cm, волумен l=25l.	ком	4,00		
12.		ЗАШТИТНА ОГРАДА				
		Изводе се од стубне носеће металне поцинковане конструкције h= 70cm, правоугаоног попречног пресека - димензионисане према интерном решењу понуђача. Дубина фундамента је 50cm, од коте терена. Од истог материјала изводи се и подконструкција која се монтира попречно на стубне вертикале, на које се причвршћују дрвене талпе од чамовине, финално обрађене тако да немају никаквих оштећења, чворова и сл.а у сврху заштите и безбедности деце. Слободне крајеве стубова затворити ПВЦ капама. Финализацију дрвених штафли извршити са импрегнацијом површина, фарбањем основном бојом, затим транспарент лаком високог степена резистентности у 2-3 слоја.	м1	42,00		
		УКУПНО МОБИЛИЈАР:				

42/75

редни број	бр.ПО С	НАЗИВ ЕЛЕМЕНТА	Јед. мера - ком	количина	јединична цена	укупан износ
		<i>РЕКАПИТУЛАЦИЈА</i> <i>Набавка и уградња опреме и подлоге за дечија игралишта на територији Града Новог Сада</i>				
1		ОПРЕМА - РЕКВИЗИТИ				
2		МОБИЛИЈАР				
			СВЕ УКУПНО :			
<p>словима: _____ динара</p>						
(Место и датум)			<p>М.П. _____</p> <p>(потпис овлашћеног лица Понуђача)</p>			

43/75

ПРЕДМЕР РАДОВА - УГРАДЊА ПОДЛОГЕ - део "Б"

РЕД. БРОЈ	БРОЈ ПОЗ.	ОПИС РАДОВА	ЈЕД. МЕРЕ	КОЛИЧИНА РАДОВА	ЈЕДИНИЧНА ЦЕНА	УКУПНО
1. ПРИПРЕМНИ РАДОВИ						
1	1,00	Исколчавање и обележавање трасе објекта са нивелисањем терена	м1	172,00		
2	2,00	Сечење шибља и кошење траве	м2	75,00		
3	3,00	Уклањање пањева и корења				
		а. пречника ф >20 цм	ком	4,00		
4	4,00	Рушење пешчаника у дим. 3.00x4.00m				
		а. Од бетона h=30-40cm , š= 20 cm	м3	1,50		
5	5,00	Уклањање и чишћење терена од шута, постојећих фундамената пешчаника и одвоз са трасе на градску депонију	м3	1,50		
6	6,00	Снимање изведеног објекта од стране овлашћеног геометра са добијањем потврде од РГЗ-а.	м2	388,00		
		УКУПНО 1.				
2. ЗЕМЉАНИ РАДОВИ						
7	1,00	Ископ хумуса d = 40cm	м3	188,00		
8	2,00	Набијање подтла	м2	470,00		
9	3,00	а.) Израда насипа од песка h=10cm	м3	19,64		
10	4,00	б.) Израда насипа од шљунка h=25cm као подлоге за дечије игралиште фракције 4-8 mm двапут испран и без органских примеса	м3	27,00		
11	5,00	Планирање и ваљање постељице	м2	388,00		
12	6,00	Планирање равних површина са нивелисањем	м2	149,20		
13	7,00	Транспорт земљаниг материјала на градску депонију	м3	188,00		
		УКУПНО 2				
3. КОЛОВОЗНА КОНСТРУКЦИЈА						
14	1,00	Израда носивог слоја од механички збијеног зрнастог каменог материјала				
		б. од дроб. материјала 0-31.5 mm d = 15 cm	м3	58,00		
15	2,00	Израда пешачке стазе од бет. плоча, на одговарајућој подлози:				
		а. Бетонске плоче тип "талас" 6 цм (у сивој и црвеној боји, 50%-50%, по налогу надзорног органа)	м2	8,00		
16	3,00	Полагање бетонских ивичњака				
		а. Ивичњац баштенски 12/18 , у црвеној боји	м1	158,00		
17	4,00	Израда тартан подлоге од тартана "POLYTAN SE" или еквивалентно у дебљини од d = 13-15mm , гранулације 1-3,5mm; црвене боје, на подлози од бетона МБ 30 d = 10 cm. У цену урачунати сав потребан материјал, транспорт и уградњу бетона (са потребним адитивима) и ливеног тартана (са свим потребним материјалом и технологијом уградње).	м2	267,00		
		УКУПНО 3				
		РЕКАПИТУЛАЦИЈА				
		1. ПРИПРЕМНИ РАДОВИ				
		2. ЗЕМЉАНИ РАДОВИ				
		3. КОЛОВОЗНА КОНСТРУКЦИЈА				
		УКУПНО:				

МЕСТО И ДАТУМ:

М.П. ПОТПИС ОВЛАШЋЕНОГ ЛИЦА

Понуђач:

44/75

РЕКАПИТУЛАЦИЈА НАБАВКЕ И УГРАДЊЕ ОПРЕМЕ И ПОДЛОГЕ ЗА ДИ - део "А" + део "Б"

РЕКАПИТУЛАЦИЈА НАБАВКА И УГРАДЊА:		
1	део "А"	ОПРЕМА - РЕКВИЗИТИ И МОБИЛИЈАР
2	део "Б"	ПОДЛОГА
		СВЕ УКУПНО :

словима: _____ динара

(Место и датум)

М.П.

(потпис овлашћеног лица Понуђача)

45/45

ЗАХТЕВАНИ КВАЛИТЕТ ОПРЕМЕ И ПОДЛОГЕ КОЈА СЕ УГРАЂУЈЕ НА ДЕЧИЈИМ ИГРАЛИШТИМА

Сва понуђена опрема – реквизити и подлога за дечија игралишта, морају да буду у складу са стандардом Европске уније ЕН 1176 – или одговарајућим, а који се односи на услове опште безбедности и методе тестирања игралишне опреме и подлоге.

Понуђач који понуди опрему – реквизите и подлогу који нису у складу са предметним техничким условима, прописима и стандардима неће се разматрати.

Као саставни део понуде понуђачи достављају каталог са опремом која се нуди или наводе интернет страницу на којој се могу видети понуђени реквизити, као и писану информацију о техничким, технолошким и функционалним карактеристикама реквизита које понуђач нуди.

За сертификат је неопходно да буде издат од стране акредитоване лабораторије у којем је назначено да опрема одговара стандарду ЕН 1176 или одговарајућем, а који се односи на услове опште безбедности и методе тестирања уграђене игралишне опреме и подлоге.

Спојеве квалитетни, трајни и безбедни, естетски добро дизајнирани у односу на форму целог реквизита, заштићени од директног утицаја атмосферичких фактора и могућности случајног растављања - раздвојиви само путем алата, обавезно заштићени заштитним капицама.

Дрвене конструкције изведене од импрегнираног дрвета 1. класе природне отпорности дрвета (багрем, храст итд.), заобљених ивица (или облице), са металним капицама на слободним крајевима стубова. Бојени панели од најквалитетнијих водоотпорних високо пресованих ламината 13-15 мм и шпер плоча д мин.= 21 мм ивице обострано оборене или заштићене платичним ободним тракама, површине импрегниране, фарбане основном бојом па након тога завршним лаком на полиуретанско-акрилној бази високог степена резистентности у 2-3 слоја зависно од намене или положаја панела. Челични делови пескирани, топлоцинковани или обрађени електро-галванизирајућом-пластичном бојом у два слоја. Рукохвати од нерђајућег челика и пластични елементи који се користе као лежачеви од атестиране тефлонске пластике.

46/45

ТЕХНИЧКИ ИЗВЕШТАЈ

уз конкурсну документацију за набавку и уградњу опреме и подлоге за дечија игралишта на територији Града Новог Сада.

Увод

У циљу стављања у функционално стање урбаних простора „малих урбаних целина“ – формирана је техничка документација за реализацију „Набавке и уградње опреме и подлоге за дечија игралишта“.

На основу претходно обављених анализа на терену, приспелих захтева...сагледавања тренутног стања у датој области у граду - извршен је одбир приоритетних локација. Анализа је потврдила сврсисходност опремања у оквиру комплекса предшколских установа а у циљу побољшања квалитета боравка деце у датим просторима. Концепт, функционалност и намена „нестандардних“ ДИ прилагођена је потребама будућих корисника.

Дата анализа обухватила је следеће микролокације:

1. Комплекс ПУ „Радосно детињство“ – вртић „Палчица“ – ул.Б.Ђосића
2. Комплекс ПУ „Радосно детињство“ – вртић „Детелина са четири листа“ – Детелинара

Постојеће стање

Игралишта у комплексима ПУ не постоје, те је усвојени концепт „нестандардних ДИ“ иновативно решење за дате јавне функције (бр.1. 2 и 3.)

Ради довођења у функционално стање неопходно је извршити набавку и уградњу опреме и подлоге, која подразумева:

- А. опрему игралишта - набавку, транспорт и уградњу нове опреме - реквизита за игру, елемената урбаног мобилијара (за децу) и спортских реквизита
- Б. радове на подлози – припрема терена за уградњу припадајуће подлоге (шљунак и „тартан,“) - новопројектовано;

Новопројектовано решење

Димензионално су игралишта прилагођена простору (у оквирима постојећих комплекса) и функционално, са дефинисаним зонама безбедности, око истих. Игралишта се изводе на подлози од „тартана“ и „шљунчаној“ подлози. На свим локацијама неопходно је уклапање са вегетацијом – стаблима дрвета,у складу са правилима струке.

Као полазни параметри коришћени су услови дефинисаним Европским стандардом EN 1176 или одговарајуће – а који подразумевају стандарде највишег квалитета и сигурности приликом употребе истих. Планирана је употреба материјала и подлога проверених на сигурност, токсичност, дуготрајност и др.

Новопројектовани концепт новог садржаја опреме игралишта заснован је на иновативном принципу уградње опреме „нестандардног типа“ - реквизита са комбинованим конструкцијама за игру деце (мултифункционалне композиције), уз допуну овог основног садржаја новим појединачним реквизитима.

Техничком документацијом дефинисани су концепт, стандард, изглед и диспозициона схема нових елемената опреме – реквизита за игру и елемената урбаног мобилијара, и спецификација садржаја. Потребни радови (обим и врста) на новопројектованим подлогама дефинисани су, након увида у фактичко стање на терену, предмером радова.

47/75

ОПРЕМА – РЕКВИЗИТИ И МОБИЛИЈАР

ОПШТЕ:

Набавка и уградња опреме и подлоге дечијих игралишта на територији града Новог Сада биће извршена на следећим микролокацијама:

Локација 1. Комплекс ПУ „Радосно детињство“ – вртић „Палчица“ – ул.Б.Ђосића

Локација 2. Комплекс ПУ „Радосно детињство“ – вртић „Детелина са четири листа“ – Детелинара , Ул.Калмана Ланга

На Локацији 1. „ПАЛЧИЦА“ – пројектована су два ДИ (из разлога што вртић користи 1500 деце) – оба на подлози од тартана.

- Једно ДИ „ПУ-1“ намењено је за децу од 3-7 година. Конципирано је тако да је опремљено мултифункционалном композицијом – спортски реквизит; затим комбинованом композицијом, коју могу користити и деца са посебним потребама. У слободном простору – „у трави“ монтира се композиција са кошом. Опрема се мобилијаром (клупе и корпе).
- друго ДИ „ПУ-2“ пројектовано као „baby“ за узраста до три године, са адекватним реквизитима (тобогани , склуптуре ...) . Опрема се мобилијаром (клупе и корпе).

Новопроектваном пешачком стазом је повезано на постојеће оплочање око вртића. Заштитна ограда у прилог сигурности деце, поставља се рубно уз ДИ „неправилног облика – елипсе“ (према схеми).

На Локацији 2. „ДЕТЕЛИНА СА ЧЕТИРИ ЛИСТА“ – уклањају се постојећи дотрајали пањеви и монтира нова комбинована конструкција за игру (мултифункционални склоп) – спортски реквизит , допуњује тобоганом и композицијом са кошом (такође се монтира „у слободан простор“ комплекса ПУ).

РЕКВИЗИТИ ЗА ИГРУ

КОМБИНОВАНЕ МУЛТИФУНКЦИОНАЛНЕ КОНСТРУКЦИЈЕ ЗА ИГРУ

- **РЕКВИЗИТ „1А-1“ и „1А-2“** – КОМБИНОВАНЕ КОНСТРУКЦИЈА ЗА ИГРУ, МУЛТИФУНКЦИОНАЛНЕ КОМПОЗИЦИЈЕ , спортски реквизити ...

Дата композиција већих је габарита (11,01x3,09м) и намењена деци млађег узраста (2-5год).. Садржи : симулације „ мостова“ - љуљајући тунел- цевну тубу, сетове ногоступа различитих висина.



Композиција неопходно је да поседује сертификат ЕН 1176 стандард или одговарајуће, који дефинише сигурност приликом употребе и потврђује материјале проверене на токсичност.

48/45

- **РЕКВИЗИТ „1А-3“**– КОМБИНОВАНА КОНСТРУКЦИЈА ЗА ИГРУ, МУЛТИФУНКЦИОНАЛНЕ КОМПОЗИЦИЈЕ , спортски реквизит ...

Дата композиција средњих је габарита (5,9x3,7м) и намењена деци млађег узраста (2-5год). Димензије реквизита су сса: l=3.00m , š-0,70m h=1,15m.

Материјали који се користе за израду конструкције датог склопа су следећи:

- алуминијум, нерђајући челик, челик (топло цинкован),
- челични делови пескирани, топлоцинковани или обрађени електро-галванизирајућом-пластичном бојом у два слоја а пластични , гумени материјали који се користе су атестирани на токсичност.

Сертификат обједињује сва фазна тестирања – EN 1176 или одговарајуће..



- **РЕКВИЗИТ „1Б-1“**– КОМБИНОВАНЕ КОНСТРУКЦИЈА ЗА ИГРУ, МУЛТИФУНКЦИОНАЛНЕ КОМПОЗИЦИЈЕ – УНИВЕРЗАЛНИ ДИЗАЈН



Комбинована конструкција за игру , намењена коришћењу особа са посебним потребама у простору , као и здравој деци . Из тог разлога



ДИ носи ознаку . Дата композиција садржи : тобоган, пењалицу, мост са оградом, кућицу... Што се тиче материјализације дрво мора бити обрађено по Европском стандарду EN 351 или одговарајуће, класе P5 , које се штити висококвалитетним уљима за дрво. Композиција неопходно је да поседује ASTM F 1487 стандард или одговарајуће, који дефинише сигурност приликом употребе и потврђује материјале проверене на токсичност.

Материјали који се користе за израду конструкције датог склопа су следећи:

- алуминијум, нерђајући челик, челик (топло цинкован), дрвени део конструкције изведен од 1.класе природне отпорности дрвета (багрем, храста...) заштићено, заобљених ивица са металним капама на слободним крајевима стубова. Бојени панели од најквалитетнијих водоотпорних високо пресованих ламината 13-15мм и шпер плоча мин. 21мм , ивице обостарано оборене или заштићене пластичним ободним тракама, импрегниране површине, фарбане основном бојом, затим полиуретанско-акрилним фарбама високог степена резистентности у 2-3 слоја зависно намене и положаја панела.
- челични делови пескирани, топлоцинковани или обрађени електро-галванизирајућом-пластичном бојом у два слоја. рукохвати су од нерђајућег челика и пластични елементи који се користе као лежајеви од атестиране тефлонске пластике.

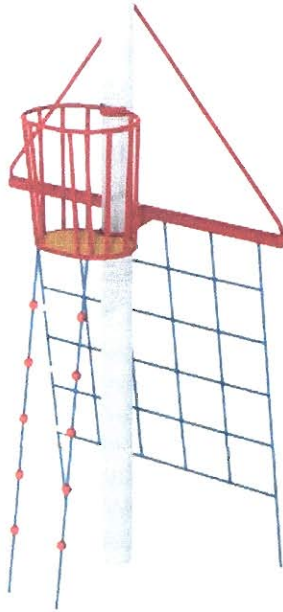

РЕКВИЗИТ „1Ц-1“ – КОМПОЗИЦИЈА СА КОШЕМ , је композиција намењена за децу узраста од 5-12год . Поставља се у слободан простор.

Димензије реквизита су сса: $l=2.00m$, $\text{ш}- 1,30m$ $h=3,70m$.

Основни материјал који се користи за израду конструкције датог склопа су следећи:

-челични делови пескирани, топлоцинковани или обрађени електро-галванизирајућом-пласт-ичном бојом у два слоја.

РЕКВИЗИТ „2А-1“ и „2Б-1“ – КОМБИНОВАНЕ СУ КОНСТРУКЦИЈЕ ЗА ИГРУ, ТОБОГАНИ , намењени су за најмлађе (2-5 год) у тзв.“baby“ зони – тзв. „јаслице“ групе деце до 3 године.



и



Што се тиче материјализације дрво мора бити обрађено по Европском стандарду EN 351 (или одговарајуће), класе P5, које се штити висококвалитетним уљима за дрво. Композиција неопходно је да поседује ASTM F 1487 стандард или одговарајуће, који дефинише сигурност приликом употребе и потврђује материјале проверене на токсичност.

Материјали који се користе за израду конструкције датог склопа су следећи:

- алуминијум, нерђајући челик, челик (топло цинкован), дрвени део конструкције изведен од 1.класе природне отпорности дрвета (багрем, храста...) заштићено , заобљених ивица са металним капама на слободним крајевима стубова. Бојени панели од најквалитетнијих водоотпорних високо пресованих ламината 13-15мм и шпер плоча мин. 21мм , ивице обостарано оборене или заштићене пластичним ободним тракама, импрегниране површине, фарбане основном бојом, затим полиуретанско-акрилним фарбама високог степена резистентности у 2-3 слоја зависно намене и положаја панела.

- челични делови пескирани, топлоцинковани или обрађени електро-галванизирајућом-пласт-ичном бојом у два слоја. рукохвати су од нерђајућег челика и пластични елементи који се користе као лежајеви од атестиране тefлонске пластике.

РЕКВИЗИТИ „СКЛУПТУРЕ “ – спадају у групу „нестандардних“ реквизита , служе за седење, верање ... леп су декоративни мотив у простору.

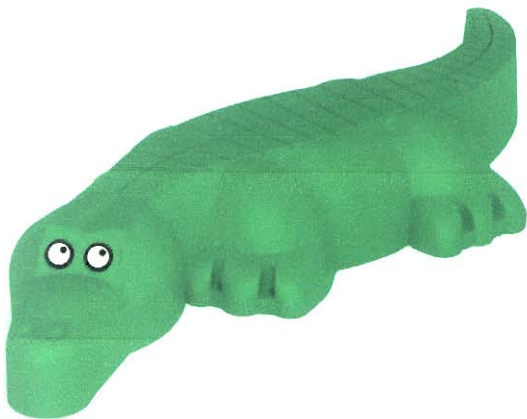

и



СВА УГРАЂЕНА ОПРЕМА мора да буде у складу са стандардом Европске уније **ЕН 1176** или одговарајућим глобалним безбедносним условима и методама тестирања.

УРБАНИ МОБИЛИЈАР

КЛУПЕ



Клупе за децу пројектоване су за ПУ , назване "unimini" клупе , у следећим димензијама: ширина/дубина седења - 400mm, дужина -1005mm, висина седења h=350mm + наслон 25cm. Конструкција клупе су челични профили са завршном обрадом , бојом за метал са заштитом од атмосферарилија (тон зелени RAL 6018). Дрвене штафле од храстовине, заштићене транспарентним мат лаком, високог степена резистентности у 2-3 слоја. Изводи се у складу са графичком документацијом.

КОРПЕ ЗА ОТПАТКЕ

се постављају уз планиране површине ДИ, уз клупе за седење.

Изводи се од стубне носеће металне конструкције – која је топло цинкована и пластифицирана h= 75cm од коте терена (h= 105cm), са дужином фундација од 50cm и корпом од челичног лима 1.5mm, који се топло цинкује и пластифицира у тон по избору Инвеститора . Диаметар корпе је d=28cm, волумен l=25l.



51/75

ЗАШТИТНЕ ОГРАДЕ



Изводе се од стубне носеће металне поцинковане конструкције $h=70\text{cm}$, правоугаоног попречног пресека - димензионисане према интерном решењу понуђача. Дубина фундарања је 50cm , од коте терена. Од истог материјала изводи се и подконструкција која се монтира попречно на стубне вертикале, на које се причвршћују дрвене талпе од чамовине, финално обрађене тако да немају никаквих оштећења, чворова и сла у сврху заштите и безбедности деце. Слободне крајеве стубова затворити ПВЦ капама.

Финализацију дрвених штафли извршити са импрегнацијом површина, фарбањем основном бојом, затим полиуретанско-акрилним фарбама високог степена резистентности у 2-3 слоја. У свему у складу са приложеном шемом и изгледом.

НАБАВКА И УГРАДЊА ОПРЕМЕ И ПОДЛОГЕ ЗА ДЕЧИЈА
ИГРАЛИШТА

ПУ „Радосно детињство“ –
вртић „ПАЛЧИЦА“ у ул.Бранимира Ћосића бр. 40



НАБАВКА И УГРАДЊА ОПРЕМЕ И ПОДЛОГЕ ЗА ДЕЧИЈА ИГРАЛИШТА

ПУ "Радосно детињство" вртића „Детелина са четири листа" на Детелинари
у Ул .Калмана Ланга бр.2

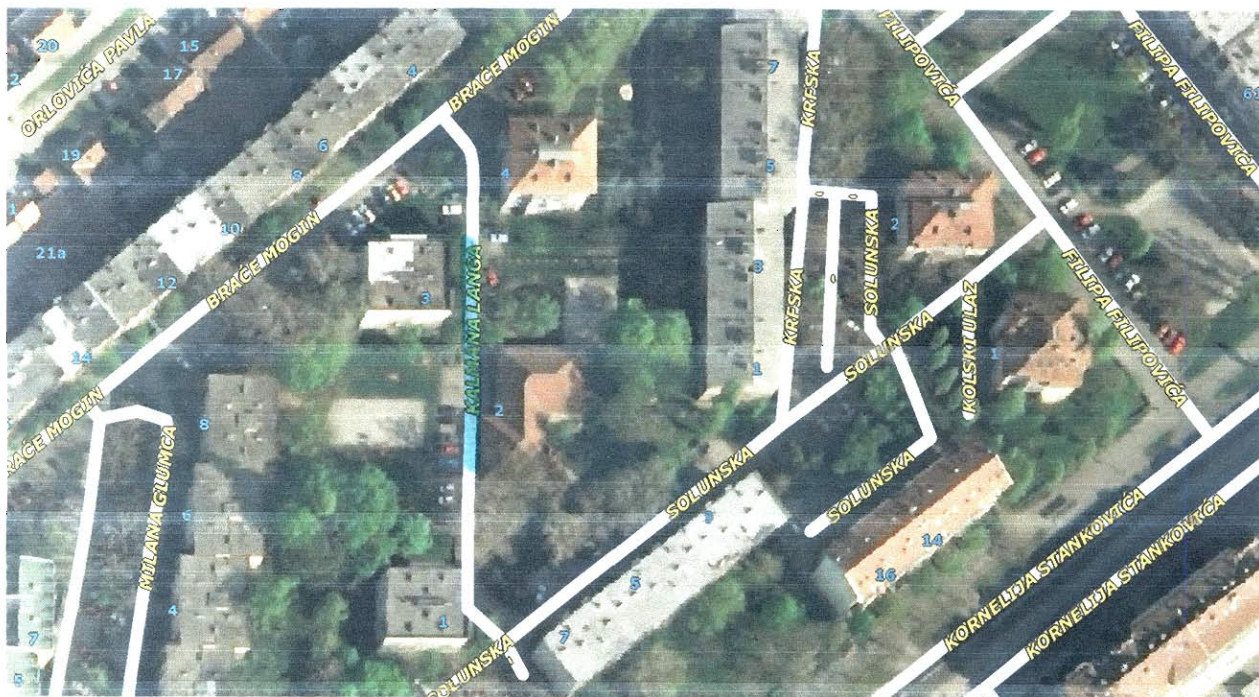

54/75

ДЕЧИЈЕ ИГРАЛИШТЕ - бр. 1
"Палчица"

ПЛАН ДИСПОЗИЦИЈЕ РЕКВИЗИТА

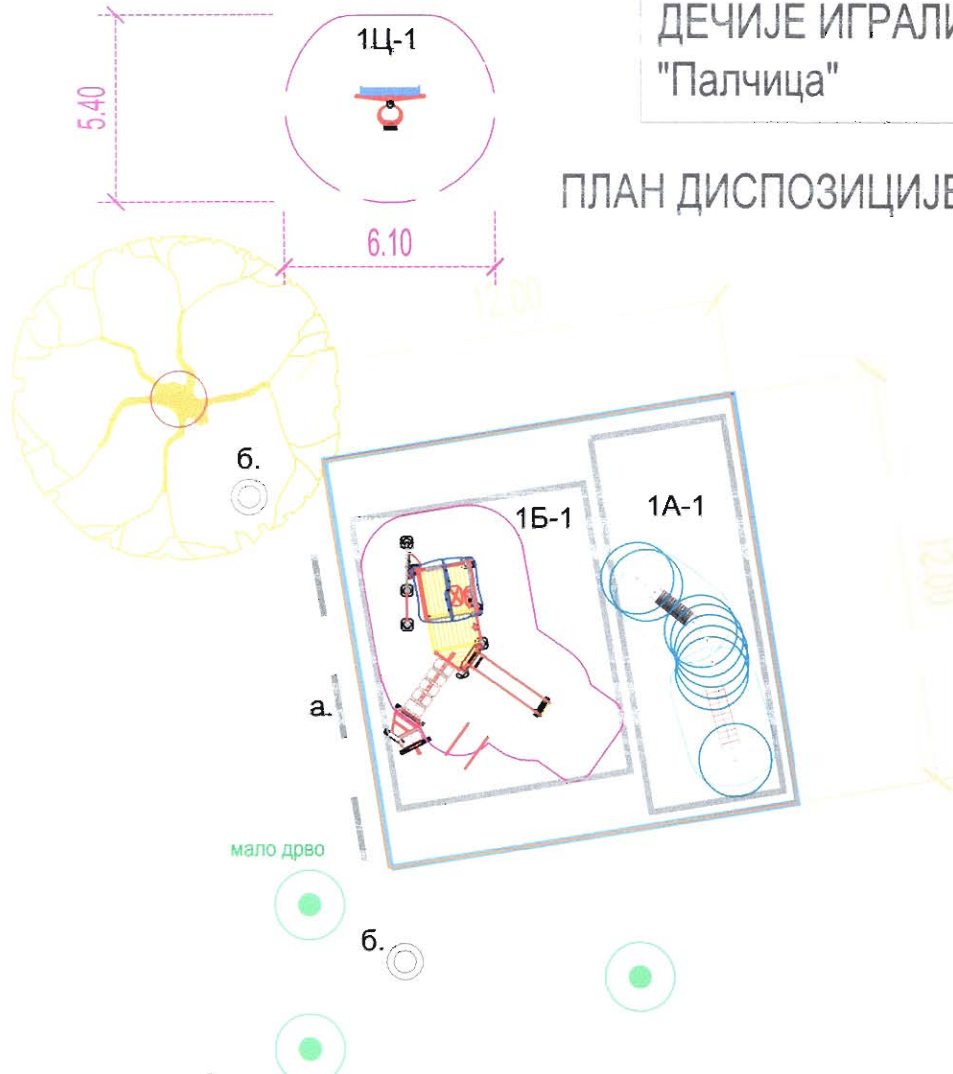

РЕКВИЗИТИ

БР.	РЕКВИЗИТ.	КОМ
1А-1	мултифункционална композиција	1
1Б-1	комбинована композиција 	1
1Ц-1	композиција са кошем	1
урбани мобилијар		
а.	клуба * за децу	3
б.	корпа за отпатке	2

ТИП	ДИМЕНЗИЈЕ	П (m ²)	О (m ¹)	ПОДЛОГА ЗАВРШНИ СЛОЈ
ПУ-1	12x12m	144	48.00	тартан

напомене:
 - Ди садржи елемент -РЕКВИЗИТ "УНИВЕРЗАЛНОГ ДИЗАЈНА" -ПОС 1Б-1, који могу користити и деца са посебним потребама
 - реквизит 1Ц-1 "поставити" у слободан простор

САДРЖАЈ	ОПРЕМА САДРЖАЈ ИГРАЛИШТА СА ДИСПОЗИЦИЈОМ РЕКВИЗИТА
---------	--

ДЕЧИЈЕ ИГРАЛИШТЕ - бр. 1
"Палчица"



САДРЖАЈ	ФОТОДОКУМЕНТАЦИЈА
---------	-------------------

ДЕЧИЈЕ ИГРАЛИШТЕ - "Палчица"

бр. 1

ТИП	ДИМЕНЗИЈЕ	П (m2)	О (m1)	ПОДЛОГА ЗАВРШНИ СЛОЈ
ПУ-1	12x12m	144	48.00	тартан

напомене:

- ДИ садржи елемент -РЕКВИЗИТ "УНИВЕРЗАЛНОГ ДИЗАЈНА" - ПОС 1Б-1, који могу користити и деца са посебним потребама
- реквизит 1Ц-1 "поставити" у слободан простор

АКТИВНОСТИ НА УРЕЂЕЊУ ТЕРЕНА И УГРАДЊИ ПОДЛОГЕ И ОПРЕМЕ ДЕЧИЈЕГ ИГРАЛИШТА:

- СТАБЛА СЕ МОРАЈУ САЧУВАТИ (валоризовати стабло у слободном простору ДИ)
- ГЕОДЕТСКО СНИМАЊЕ ТЕРЕНА И ОБЕЛЕЖАВАЊЕ ТРАСЕ ОБЈЕКТА
- НИВЕЛАЦИОНО РЕШЕЊЕ СА УКЛАПАЊЕМ У ПОСТОЈЕЋЕ КОТЕ ТЕРЕНА
- ПОСТОЈЕЋИ ДОТРАЈАЛИ ПЕШЧАНИК УКЛОНИТИ сса 3x4m (бетонски зид h=30cm, š=20cm уклонити са припадајућим фундаментима), шут и отпад транспортовати на градску депонију.
- НИВЕЛАЦИЈА ТЕРЕНА, СКИДАЊЕ ГОРЊЕГ ХУМУСНОГ СЛОЈА (у дебљини слоја d=40cm, П=144m2)
- ИЗРАДА СВИХ ПРИПАДАЈУЋИХ СЛОЈЕВА КОНСТРУКЦИЈЕ ПОДЛОГЕ СА ЗАВРШНИМ СЛОЈЕМ ОД ТАРТАН ПЛОЧА d=3cm, црвене боје на подлози од бетона МБ30 d=10cm, са припадајућом подконструкцијом и са оивичењем од бетонских ивичњака 12/8cm.
- ИЗРАДА ТЕМЕЉА ЗА РЕКВИЗИТЕ, КЛУПЕ И КАНТЕ ЗА ОТПАТКЕ, ПРЕМА УПУТСТВУ И СПЕЦИФИКАЦИЈИ ПРОИЗВОЂАЧЕ ОПРЕМЕ. Горња ивица темелних стопа мора бити мин. 40cm испод коте завршног слоја.
- ПЛАНИРАЊЕ И НИВЕЛИСАЊЕ ТЕРЕНА СА САДЊОМ ТРАВЕ У ШИРИНИ ПЛАНУМА ОД 2m ОКО ИГРАЛИШТА (20m2)

ФОТОДОКУМЕНТАЦИЈА - ПОСТОЈЕЋЕ СТАЊЕ:



САДРЖАЈ	УРЕЂЕЊЕ ТЕРЕНА УГРАДЊА ПОДЛОГЕ	
	датум: април 2013	број:

54/75

ДЕЧИЈЕ ИГРАЛИШТЕ - бр.2
"Палчица"

ПЛАН ДИСПОЗИЦИЈЕ РЕКВИЗИТА

постојећа пешачка стаза

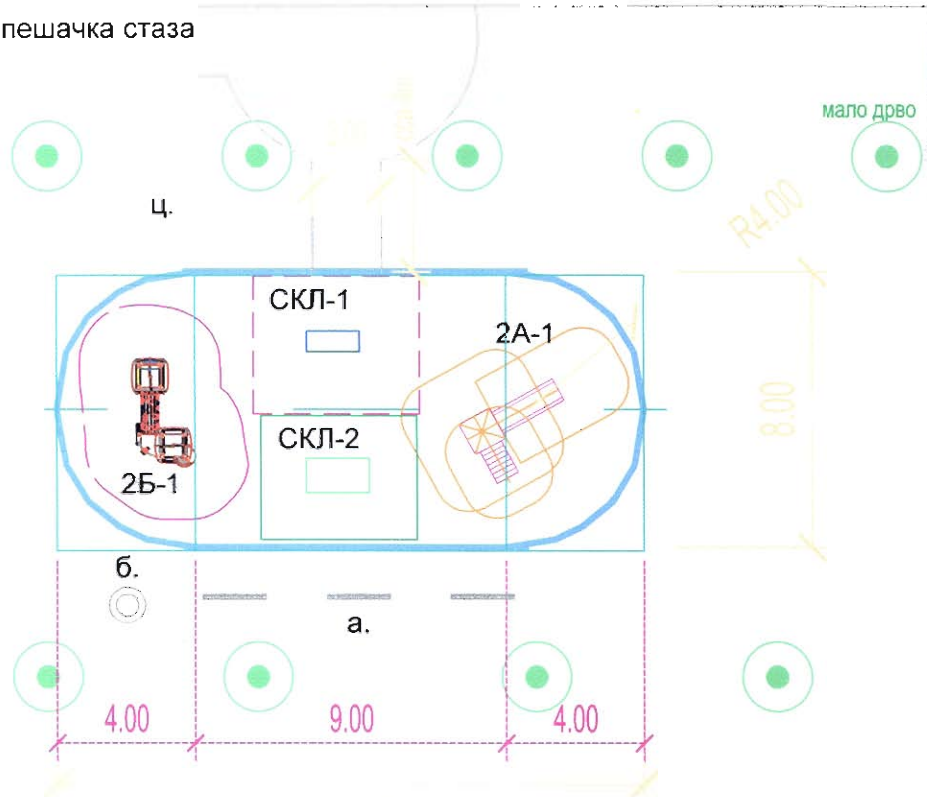

РЕКВИЗИТИ

БР.	РЕКВИЗИТ.	КОМ
2А-1	тобоган	1
2Б-1	тобоган	1
СКЛ-1	склуптура 1	1
СКЛ-2	склуптура 2	1
урбани мобилијар		
а.	клуба * за децу	3
б.	корпа за отпатке	1
ц.	заштитна ограда	42 м

ТИП	ДИМЕНЗИЈЕ	П (m ²)	О (m ¹)	ПОДЛОГА ЗАВРШНИ СЛОЈ
ПУ-2	17 x 8m	122.25	43.20	тартан

напомене:

- приступну стазу довести у функционално стање, надовезујући је на игралиште.
- заштитну оградницу, висине h=70cm прилагодити "овалној" форми ДИ, l=42.00m

САДРЖАЈ ОПРЕМА
САДРЖАЈ ИГРАЛИШТА
СА ДИСПОЗИЦИЈОМ РЕКВИЗИТА

58/75

ДЕЧИЈЕ ИГРАЛИШТЕ - бр.2
"Палчица"



САДРЖАЈ	ФОТОДОКУМЕНТАЦИЈА
---------	-------------------

ДЕЧИЈЕ ИГРАЛИШТЕ - "Палчица"

бр. 2

ТИП	ДИМЕНЗИЈЕ	П (m ²)	О (m ¹)	ПОДЛОГА ЗАВРШНИ СЛОЈ
ПУ-2	17 x 8m	122.25	43.20	тартан
напомене: - приступну стазу довести у функционално стање. надовезујући је на игралиште. - заштитну оградицу, висине h=70cm прилагодити "овалној" форми ДИ. l=42.00m				

АКТИВНОСТИ НА УРЕЂЕЊУ ТЕРЕНА И УГРАДЊИ ПОДЛОГЕ И ОПРЕМЕ ДЕЧИЈЕГ ИГРАЛИШТА:

- СТАБЛА СЕ МОРАЈУ САЧУВАТИ.
- ГЕОДЕТСКО СНИМАЊЕ ТЕРЕНА И ОБЕЛЕЖАВАЊЕ ТРАСЕ ОБЈЕКТА
- НИВЕЛАЦИОНО РЕШЕЊЕ СА УКЛАПАЊЕМ У ПОСТОЈЕЋЕ КОТЕ ТЕРЕНА
- НИВЕЛАЦИЈА ТЕРЕНА, СКИДАЊЕ ГОРЊЕГ ХУНУСНОГ СЛОЈА (у дебљини слоја d=40cm, П=122.25m²)
- ИЗРАДА СВИХ ПРИПАДАЈУЋИХ СЛОЈЕВА КОНСТРУКЦИЈЕ ПОДЛОГЕ СА ЗАВРШНИМ СЛОЈЕМ ОД ТАРТАН ПЛОЧА d=3cm, црвене боје на подлози од бетона МБ30 d=10cm, са припадајућом подконструкцијом; и оивичењем од бетонских ивичњака 1 $\frac{1}{2}$ /₈cm.
- ИЗРАДА ТЕМЕЉА ЗА РЕКВИЗИТЕ, КЛУПЕ И КАНТЕ ЗА ОТПАТКЕ, ПРЕМА УПУТСТВУ И СПЕЦИФИКАЦИЈИ ПРОИЗВОЂАЧЕ ОПРЕМЕ. Горња ивица темељних стопа мора бити мин. 40cm испод коте завршног слоја.
- ПЛАНИРАЊЕ И НИВЕЛИСАЊЕ ТЕРЕНА СА САДЊОМ ТРАВЕ У ШИРИНИ ПЛАНУМА ОД 2m ОКО ИГРАЛИШТА (20m²)

ФОТОДОКУМЕНТАЦИЈА - ПОСТОЈЕЋЕ СТАЊЕ:



САДРЖАЈ	УРЕЂЕЊЕ ТЕРЕНА УГРАДЊА ПОДЛОГЕ		
	датум: април 2013	број:	

60/45

ДЕЧИЈЕ ИГРАЛИШТЕ - "Палчица"

бр. 2

ТИП	ДИМЕНЗИЈЕ	П (m ²)	О (m ¹)	ПОДЛОГА ЗАВРШНИ СЛОЈ
ПУ-2	17 x 8m	122.25	43.20	тартан

напомене:
 - приступну стазу довести у функционално стање, надозвезујући је на игралиште.
 - заштитну оградицу, висине h=70cm прилагодити "овално" форми ДИ, l=42.00m

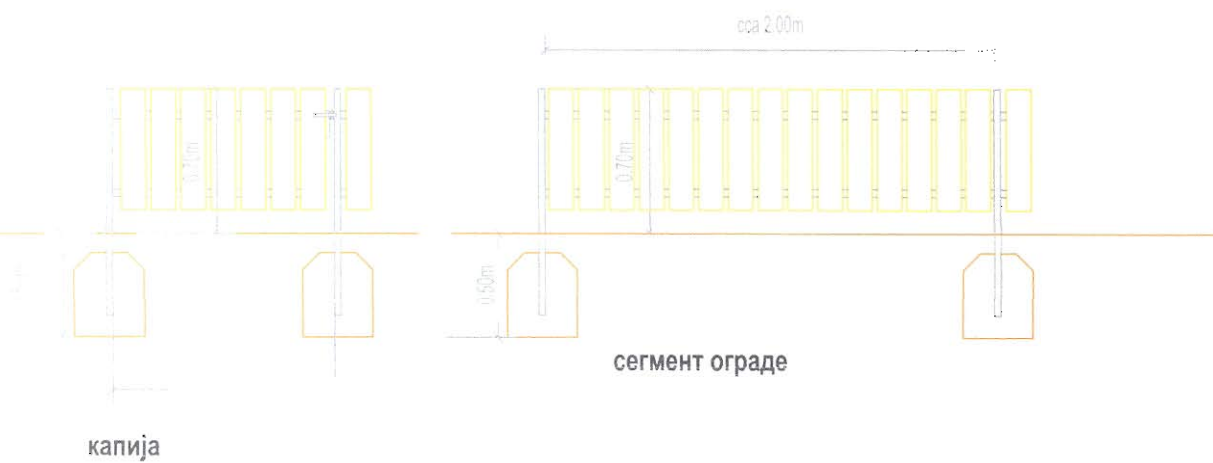

САДРЖАЈ ЗАШТИТНА ОГРАДИЦА око ДИ

61/75

ДЕЧИЈЕ ИГРАЛИШТЕ - бр.3
"Детелина са четири листа"

ПЛАН ДИСПОЗИЦИЈЕ
РЕКВИЗИТА

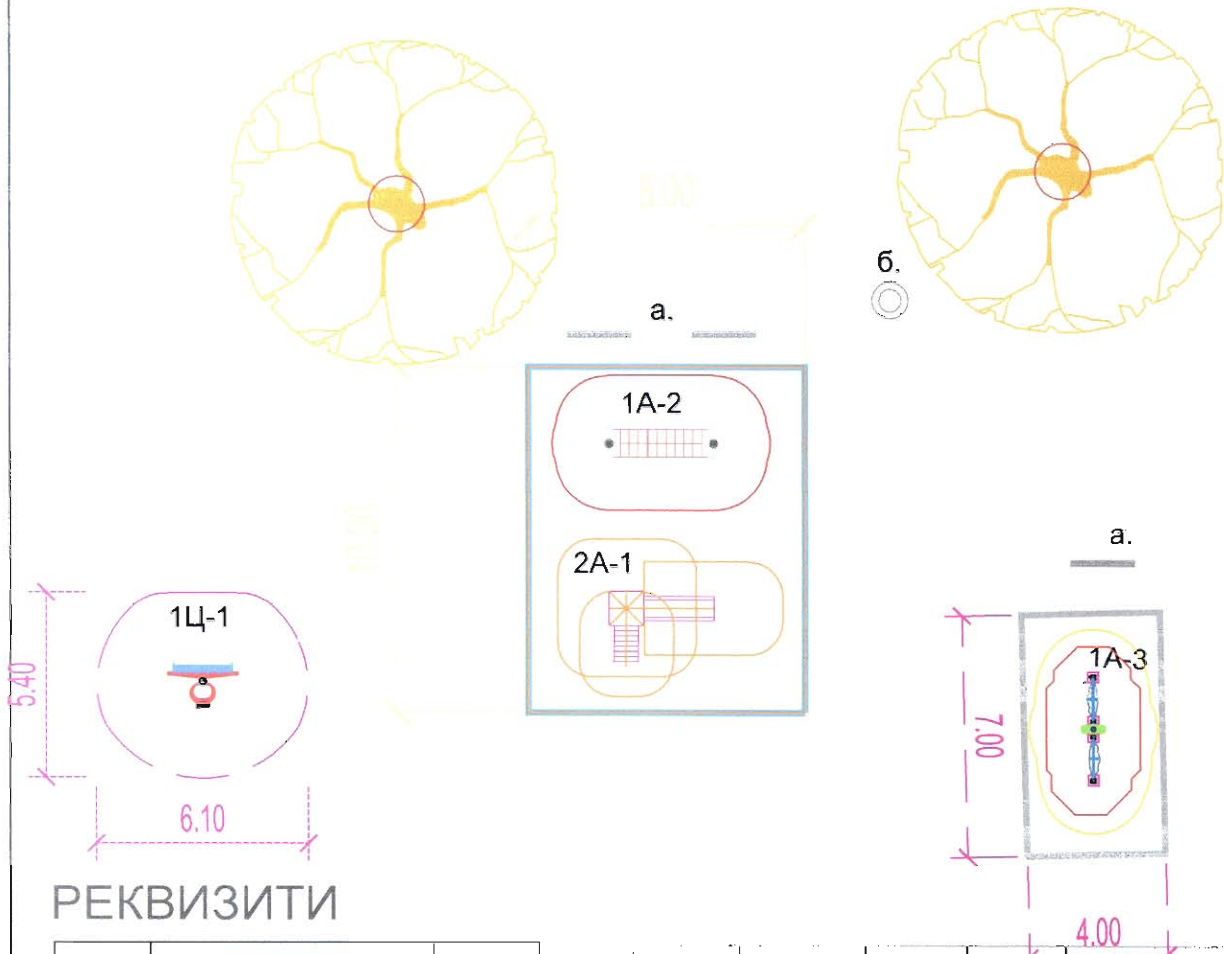

РЕКВИЗИТИ

БР.	РЕКВИЗИТ.	КОМ
1А-2	мултифункционална композиција	1
2А-1	тобоган	1
1А-3	функционална композиција	1
1Ц-1	композиција са кошем	1
урбани мобилијар		
а.	клуча * за децу	3
б.	корпа за отпатке	1

ТИП	ДИМЕНЗИЈЕ	П (m ²)	О (m ¹)	ПОДЛОГА ЗАВРШНИ СЛОЈ
ПУ-3	8x10m	80.00	36.00	шљунак

напомене:
- реквизит 1Ц-1 "поставити" у слободан простор

САДРЖАЈ ОПРЕМА
САДРЖАЈ ИГРАЛИШТА
СА ДИСПОЗИЦИЈОМ РЕКВИЗИТА

62/75

ДЕЧИЈЕ ИГРАЛИШТЕ - бр. 3
"Детелина са четири листа"



простор за композицију са
кошем

САДРЖАЈ	ФОТОДОКУМЕНТАЦИЈА
---------	-------------------

ДЕЧИЈЕ ИГРАЛИШТЕ - бр. 3
 "Детелина са четири листа"

ТИП	ДИМЕНЗИЈЕ	П (m2)	О (m1)	ПОДЛОГА ЗАВРШНИ СЛОЈ
ПУ- 3	8x10m	80.00	36.00	шљунак

напомене:

- реквизит 1Ц-1 "поставити" у слободан простор

АКТИВНОСТИ НА УРЕЂЕЊУ ТЕРЕНА И УГРАДЊИ ПОДЛОГЕ И ОПРЕМЕ ДЕЧИЈЕГ ИГРАЛИШТА:

- СТАБЛА СЕ МОРАЈУ САЧУВАТИ
- ГЕОДЕТСКО СНИМАЊЕ ТЕРЕНА И ОБЕЛЕЖАВАЊЕ ТРАСЕ ОБЈЕКТА
- ИЗРАДА НИВЕЛАЦИОНОГ РЕШЕЊА (на лицу места) СА УКЛАПАЊЕМ У ПОСТОЈЕЋЕ КОТЕ ТЕРЕНА И УКЛАПАЊЕМ У ПОЗИЦИЈЕ ПОСТОЈЕЋЕГ ДРВЕЋА
- НИВЕЛАЦИЈА ТЕРЕНА, СКИДАЊЕ ГОРЊЕГ ХУМУСНОГ СЛОЈА (у дебљини слоја $d=40\text{cm}$, $P=80\text{m}^2$)
- ИЗРАДА СВИХ ПРИПАДАЈУЋИХ СЛОЈЕВА КОНСТРУКЦИЈЕ ПОДЛОГЕ СА ЗАВРШНИМ СЛОЈЕМ ОД ШЉУНКА $d=20-25\text{cm}$, на слоју од песка од 10cm , збијеној земљаној постелици до модула стишљивости 24MPa , са оивичењем од бетонских ивичњака $1\frac{3}{8}\text{cm}$, постављеним у бетону МБ30.
- ОБАВЕЗНО ЈЕ ДИСТАНЦИРАЊЕ ДИ у дужини од сса 1.8m од осовине стабла.
- ИЗРАДА ТЕМЕЉА ЗА РЕКВИЗИТЕ, КЛУПЕ И КАНТЕ ЗА ОТПАТКЕ, ПРЕМА УПУТСТВУ И СПЕЦИФИКАЦИЈИ ПРОИЗВОЂАЧЕ ОПРЕМЕ. Горња ивица темељних стопа мора бити мин. 40cm испод коте завршног слоја.
- ПЛАНИРАЊЕ И НИВЕЛИСАЊЕ ТЕРЕНА СА САДЊОМ ТРАВЕ У ШИРИНИ ПЛАНУМА ОД 2m ОКО ИГРАЛИШТА (20m^2)
- ИЗРАДА ПРОЈЕКТА (геодетског снимка) ИЗВЕДЕНОГ СТАЊА.

САДРЖАЈ	УРЕЂЕЊЕ ТЕРЕНА УГРАДЊА ПОДЛОГЕ		
		датум: април 2013	број:

64/75

ИЗГЛЕД РЕКВИЗИТА 1А-1

за ДИ ПУ-1 (за децу узраста од 2-5 г.) *функционална композиција

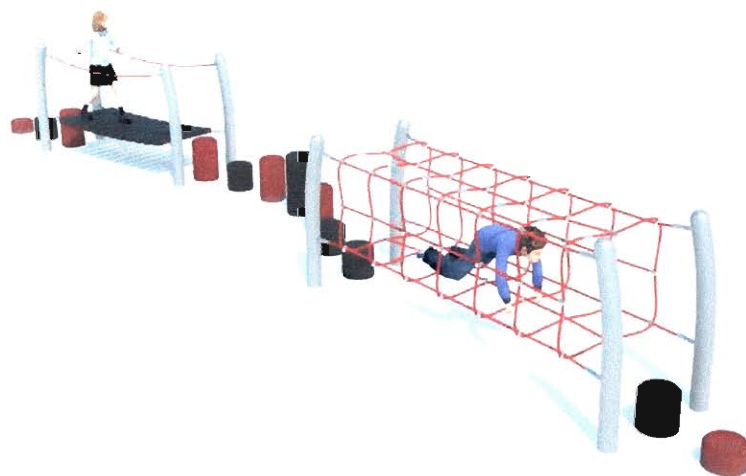

безбедоносна зона „area“ - 11.01x3.9m

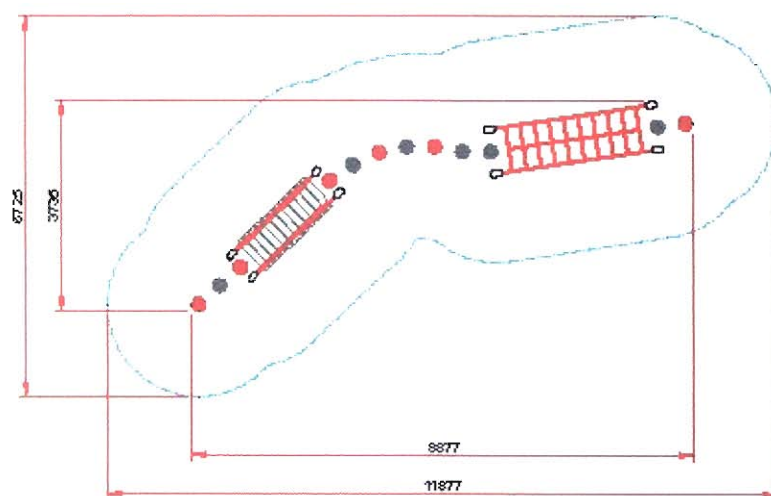

65/45

ИЗГЛЕД РЕКВИЗИТА 1А-2

за ДИ ПУ-3 (за децу узраста од 4+ г.) *функционална композиција

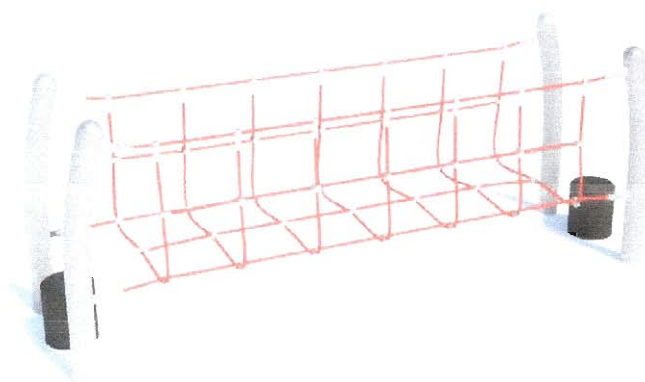

безбедоносна зона „area“ - 6.3 x 3.91m

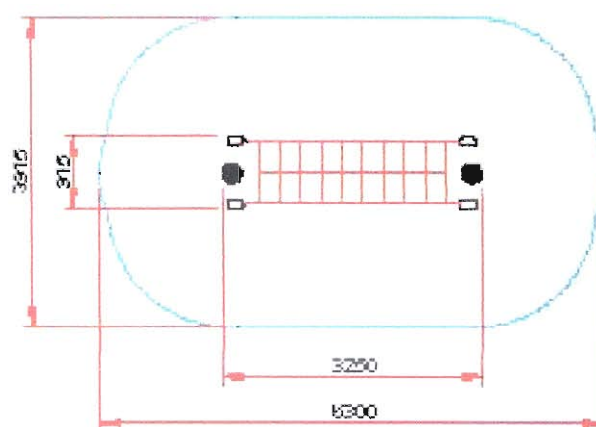

66/45

ИЗГЛЕД РЕКВИЗИТА 1А-3

за ДИ- 4 (за децу узраста од 2-5 г.) *функционална композиција



безбедоносна зона „area“ - 5.9 x3.7m

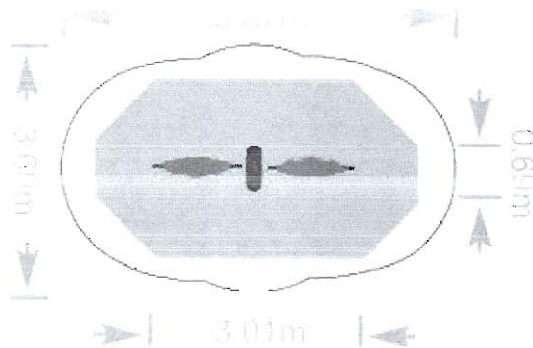

64/45

ИЗГЛЕД РЕКВИЗИТА 1Б-1

универзални дизајн (и за децу са посебним потребама)

за ДИ ПУ-1 (за децу узраста од 5-12 г.) „activity for all“

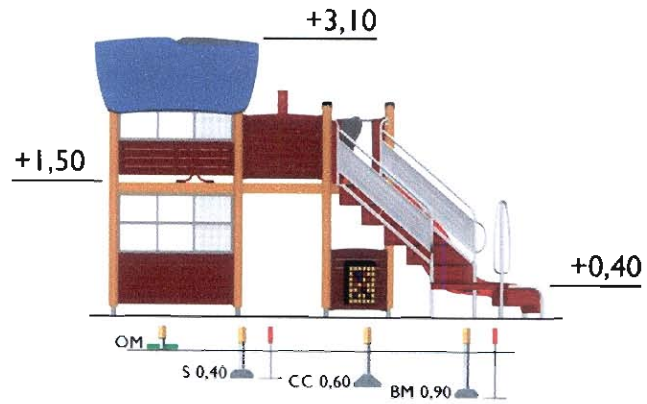

безбедоносна зона „area“ - 8.5 x 6.8m

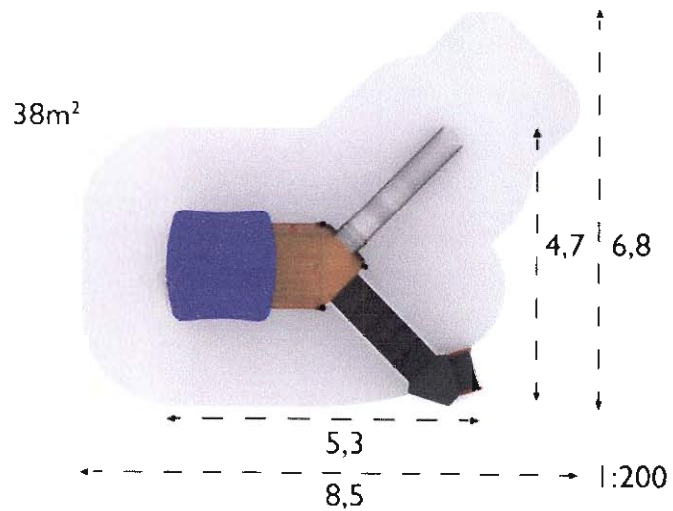

68/75

ИЗГЛЕД РЕКВИЗИТА 1Ц -1

за ДИ ПУ-1 (за децу узраста од 5-12 г.)

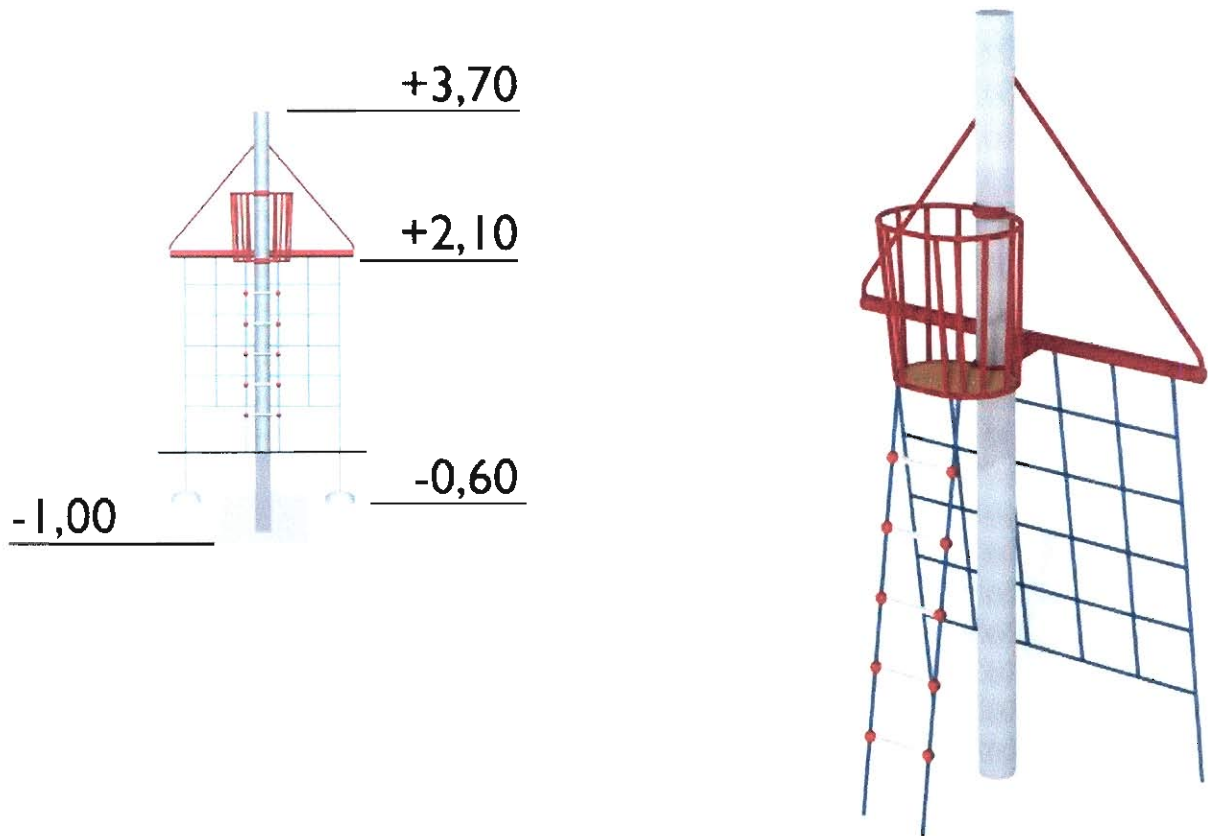

безбедоносна зона „area“ - 6.1 x 5.4m

27m²

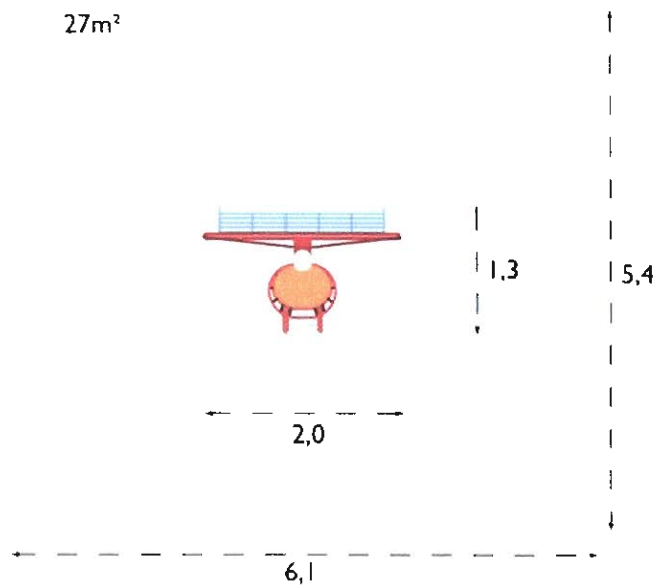

EG/45

ИЗГЛЕД РЕКВИЗИТА 2А-1
за ДИ ПУ-2 (за децу узраста од 2-5 г.)



безбедносна зона „area“ - 5.0x7.0m



40/45

ИЗГЛЕД РЕКВИЗИТА - 2В -1

за ДИ ПУ- 2 (за децу узроста 2-5 г.) *комбинована композиција



безбедоносна зона „area“ - 6.2 x 4.9m

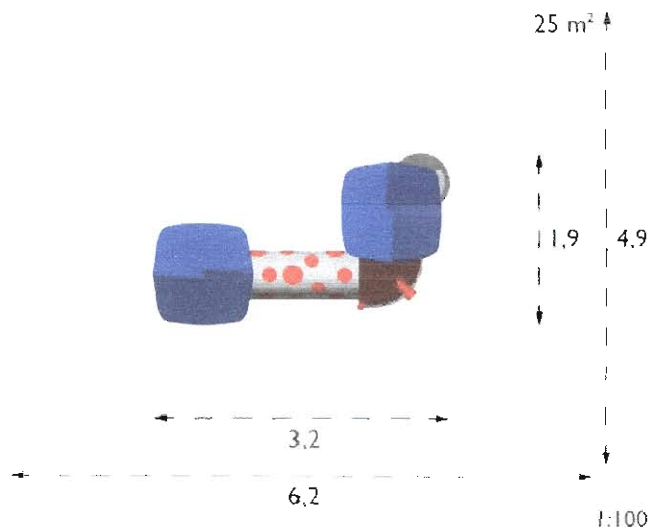

41/45

ИЗГЛЕД РЕКВИЗИТА СКЛ - 1

за ДИ ПУ- 2 (за децу узраста 2-5 г.) *склуптура

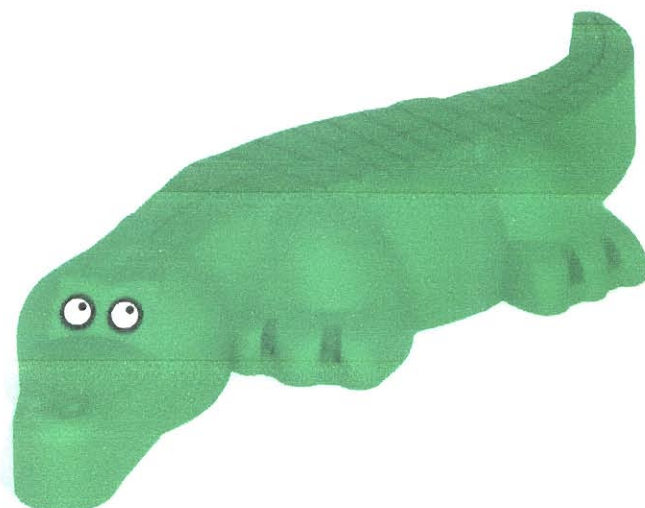

+0,20



15m²

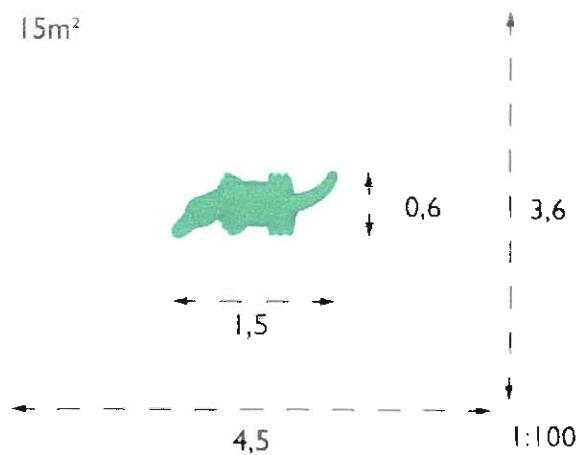

42/75

ИЗГЛЕД РЕКВИЗИТА СКЛ – 2

за ДИ ПУ-2 (за децу узраста од 2-5 г.) * склуптура

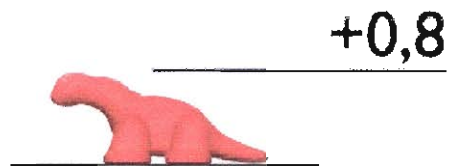

17m²

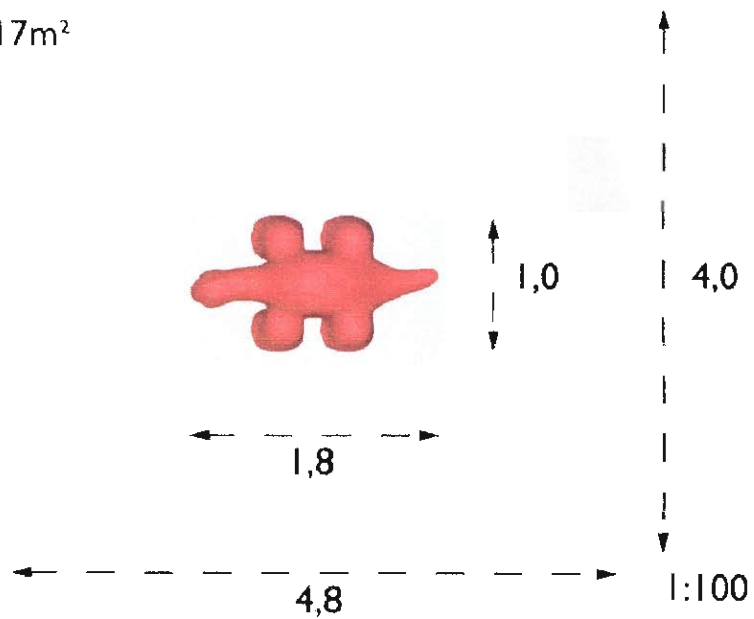

43/75

KLUPA "JUNIOR" za PU

– kutijasati profili

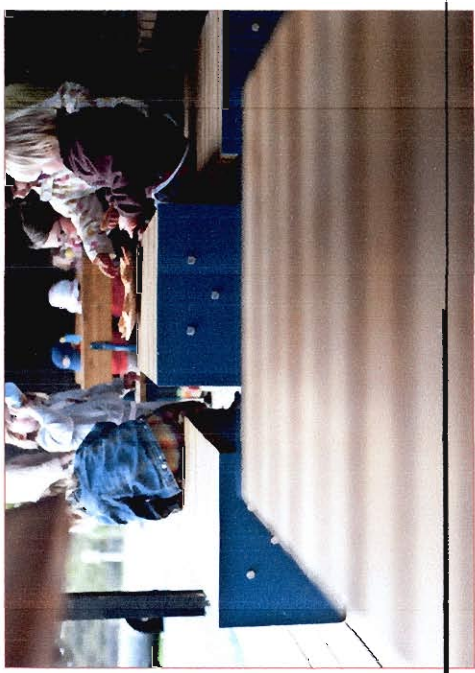
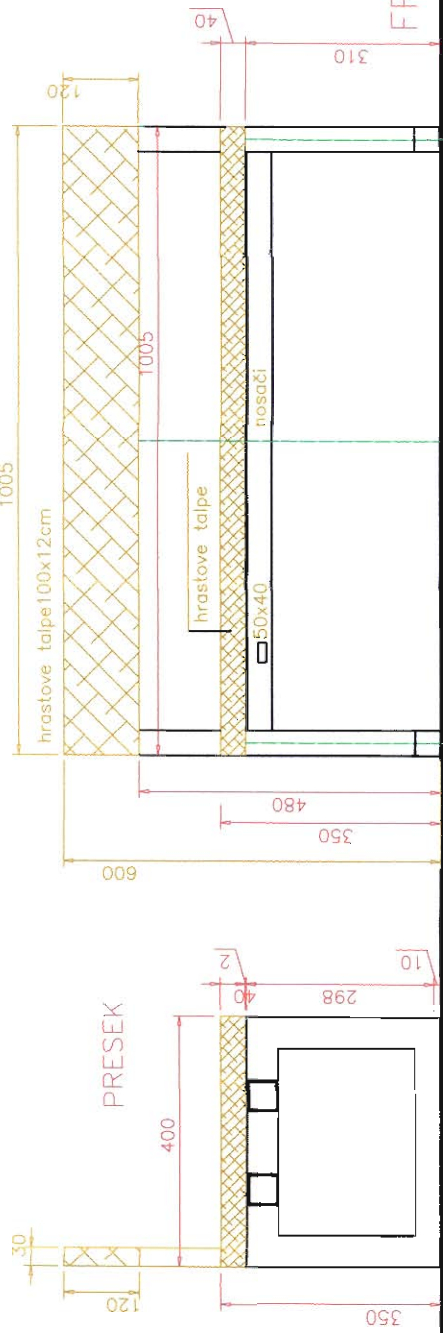

POGLED "OD GORE"

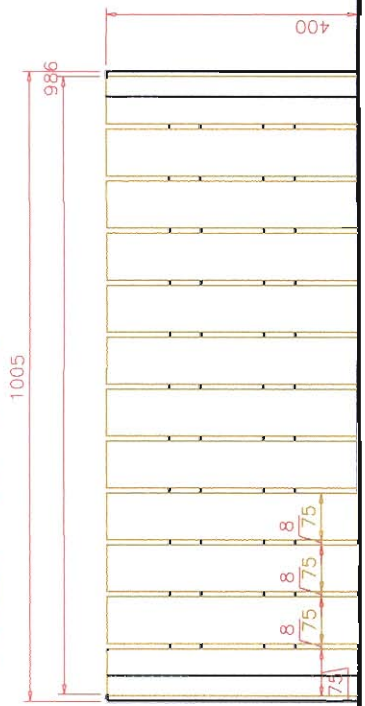

BOČNI IZGLED

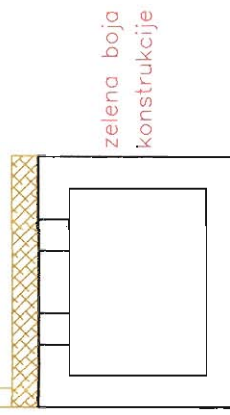

57/47

poprečno postavljene talpe

PREGLED DISPOZICIJE OPREME NA PLANIRANIM LOKACIJAMA

			10x10m	15x15m	nepravilan oblik	
br. pos	pregled po lokacijama:	jed. Mere				količina - kom
	PODGRUPA		PU-3	PU-1	PU-2	
	karkt. dim igralista		8.0x10.0 m	12.0x12.0 m	17.0x8.0 m	
1A-1	MULTIFUNKCIONALNA KOMPOZICIJA - sportski rekvizit	kom.	-	1	-	1
1A-2	FUNKCIONALNA KOMPOZICIJA - sportski rekvizit	kom.	1	-	-	1
1A-3	FUNKCIONALNA KOMPOZICIJA - sportski rekvizit	kom.	-	-	-	1
1B-1	KOMBINOVANA KOMPOZICIJA  "univerzalni dizajn"- i za decu sa posebnim potrebama	kom.	-	1	-	1
1C-1	KOMPOZICIJA SA KOŠEM	kom.	1	1	-	2
2A-1	TOBOGAN	kom.	1	-	1	2
2B-1	TOBOGAN	kom.	-	-	1	1
SKL-1	SKLUPTURA	kom.	-	-	1	1
SKL-1	SKLUPTURA	kom.	-	-	1	1
urb.mob.	KLUPE * za decu	kom.	3	3	3	9
	KORPE ZA OTPATKE	kom.	1	2	1	4
	ZAŠTITNA OGRADA	m1	-	-	42	42