



Завод За Изградњу Града

Општина Сремска Каменица, Завод за изградњу града Нови Сад

Степача Бранковићки 3
21000 Нови Сад
Република Србија

Тел: 021.488.91.00
Факс: 021.488.93.42
<http://www.zigrađa.rs>

КОНКУРСНА ДОКУМЕНТАЦИЈА - ОТВОРЕНИ ПОСТУПАК -

**ГЛАВНИ ПРОЈЕКАТ САОБРАЋАЈНИХ ПОВРШИНА У УЛИЦИ
ПАЈЕ КРСТИЋА У НОВОМ САДУ**

Редни број јавне набавке: 1.2.71

Август, 2014. године

САДРЖАЈ

○ ОПШТИ ПОДАЦИ О ЈАВНОЈ НАБАВЦИ	3
○ ПОДАЦИ О ПРЕДМЕТУ ЈАВНЕ НАБАВКЕ	4
○ УПУТСТВО ПОНУЂАЧИМА КАКО ДА САЧИНЕ ПОНУДУ.....	5
○ УСЛОВИ ЗА УЧЕШЋЕ У ПОСТУПКУ ЈАВНЕ НАБАВКЕ ИЗ ЧЛ. 75. И 76. ЗАКОНА О ЈАВНИМ НАБАВКАМА И УПУТСТВО КАКО СЕ ДОКАЗУЈЕ ИСПУЊЕНОСТ ТИХ УСЛОВА	13
○ СПИСАК НАЈВАЖНИЈИХ ИЗВРШЕНИХ УСЛУГА (РЕФЕРЕНЦ ЛИСТА ПОНУЂАЧА) (образац 1)	17
○ СПИСАК НАЈВАЖНИЈИХ ИЗВРШЕНИХ УСЛУГА (РЕФЕРЕНЦ ЛИСТА ОДГОВОРНОГ ПРОЈЕКТАНТА) (образац 2).....	18
○ ПОТВРДА ЗА РЕФЕРЕНЦЕ ЗА ПОНУЂАЧА (образац 1.1.)	19
○ ПОТВРДА ЗА РЕФЕРЕНЦЕ ЗА ОДГ. ПРОЈ. (образац 2.1.).....	20
○ ОБРАЗАЦ ПОНУДЕ (образац 3)	21
○ ПРЕДРАЧУН	24
○ ОБРАЗАЦ СТРУКТУРЕ ЦЕНЕ (образац 4)	25
○ ОБРАЗАЦ ТРОШКОВА ПРИПРЕМЕ ПОНУДЕ (образац 5)	26
○ ОБРАЗАЦ ИЗЈАВЕ О НЕЗАВИСНОЈ ПОНУДИ (образац 6).....	27
○ ОБРАЗАЦ ИЗЈАВЕ ПОНУЂАЧА ДА ЈЕ ПОШТОВАО ОБАВЕЗЕ КОЈЕ ПРОИЗИЛАЗЕ ИЗ ВАЖЕЋИХ ПРОПИСА О ЗАШТИТИ НА РАДУ, ЗАПОШЉАВАЊУ И УСЛОВИМА РАДА, ЗАШТИТИ ЖИВОТНЕ СРЕДИНЕ (образац 7)	28
○ ОБРАЗАЦ СИТУАЦИЈЕ (образац 8)	29
○ МОДЕЛ УГОВОРА	31
○ МЕНИЧНО ПИСМО (образац 9).....	34
○ ПОТВРДА О ПРИЈЕМУ МЕНИЦЕ (образац 10)	35
○ ПРОЈЕКТНИ ЗАДАТАК	36
○ ИЗВОД ИЗ ТЕХНИЧКЕ ДОКУМЕНТАЦИЈЕ	46
	УКУПНО 51

ОПШТИ ПОДАЦИ О ЈАВНОЈ НАБАВЦИ

Назив, адреса и интернет страница наручиоца:

Јавно предузеће "Завод за изградњу Града" у Новом Саду
21000 Нови Сад, Улица Стевана Брановачког бр. 3
<http://www.zigns.rs>

Врста поступка јавне набавке:

Отворени поступак

Предмет јавне набавке:

Набавка услуга

Поступак јавне набавке се спроводи ради закључења уговора о јавној набавци

Лица за контакт:

Биљана Божанић и Јасмина Обрадовић (тел.: 021/4889-100, факс: 021/4889-164)

ПОДАЦИ О ПРЕДМЕТУ ЈАВНЕ НАБАВКЕ

Предмет јавне набавке:

Главни пројекат саобраћајних површина у Улици Паје Крстића у Новом Саду

Назив и ознака из општег речника набавки:

71242000 израда пројеката и нацрта, процена трошкова

УПУТСТВО ПОНУЂАЧИМА КАКО ДА САЧИНЕ ПОНУДУ

1. ПОДАЦИ О ЈЕЗИКУ НА КОМЕ ПОНУДА МОРА БИТИ САСТАВЉЕНА

1.1. Понуда и докази који се подносе уз понуду морају бити састављени на српском језику. Уколико је одређени документ на страном језику, понуђач је дужан да поред документа на страном језику достави и превод тог документа на српски језик, који је оверен од стране овлашћеног судског тумача.

1.2. Поступак се води на српском језику.

2. ПОСЕБНИ ЗАХТЕВИ У ПОГЛЕДУ НАЧИНА САЧИЊАВАЊА ПОНУДЕ И ПОПУЊАВАЊА ОБРАЗАЦА

2.1. Понуђач подноси понуду у затвореној коверти или кутији, затворену на начин да се приликом отварања понуда може са сигурношћу утврдити да се први пут отвара. На предњој страни коверте (кутије) уписати: „НЕ ОТВАРАТИ – ПОНУДА за јавну набавку: **Главни пројекат саобраћајних површина у Улици Паје Крстића у Новом Саду**, ЈН бр. 1.2.71". Понуда се подноси поштом или лично на адресу: Јавно предузеће "Завод за изградњу Града" у Новом Саду, 21000 Нови Сад, Ул. Стевана Брановачког бр. 3. Понуђач је дужан на коверти или кутији да назначи назив понуђача, адресу и телефон, као и име и презиме овлашћеног лица за контакт. У случају да понуду подноси група понуђача, на коверти је потребно назначити да се ради о групи понуђача и навести називе и адресу свих учесника у заједничкој понуди.

2.2. Конкурсна документација не подлеже самоиницијативним променама од стране понуђача. Понуда понуђача који самоиницијативно промени садржај конкурсне документације, биће одбијена.

2.3. Понуђачима се препоручује да обиђу предметну локацију, прегледају терен и сакупе све податке о локалним приликама и проуче све услове под којима треба да се уради главни пројекат. Трошкове посете сноси понуђач.

2.4. Уколико понуђач начини грешку у попуњавању, дужан је да исту **превуче оловком (да се види и садржај грешке) и правилно попуни**, а место начињене грешке парафира и овери печатом.

2.5. Уколико понуду подноси понуђач који наступа самостално, обрасце оверава и потписује одговорно лице понуђача;

2.6. Уколико понуду подноси понуђач који наступа са подизвођачем, обрасце оверава и потписује одговорно лице понуђача, осим ако није другачије наведено у самом обрасцу;

2.7. Уколико понуду подноси група понуђача, обрасце оверава и потписује одговорно лице члана групе понуђача који ће бити носилац посла, односно који ће поднети понуду и који ће заступати групу понуђача пред наручиоцем, осим ако није другачије наведено у самом обрасцу;

3. ПОДАЦИ О ОБАВЕЗНОЈ САДРЖИНИ ПОНУДЕ

3.1. Обавезну садржину понуде чине:

а) средство обезбеђења испуњења обавеза у поступку јавне набавке у складу са тачком 12.1. Упутства понуђачима како да сачине понуду

б) у случају подношења заједничке понуде, споразум којим се понуђачи из групе међусобно и према наручиоцу обавезују на извршење јавне набавке (тачка 9.2. Упутства понуђачима како да сачине понуду)

с) докази о испуњености услова за учешће у поступку јавне набавке

д) образац понуде (образак бр. 3)

е) предрачун

ф) образац структуре цене (образак 4)

г) образац изјаве о независној понуди (образак 6)

х) образац изјаве понуђача да је поштовао обавезе које произилазе из важећих прописа о заштити на раду, запошљавању и условима рада, заштити животне средине (образак 7)

3.2. Понуда која не садржи све елементе и прилоге из обавезне садржине понуде сматраће се неприхватљивом и биће одбијена.

4. ПАРТИЈЕ

Предметна јавна набавка није обликована у више партија.

5. ПОНУДА СА ВАРИЈАНТАМА

Није дозвољено подношење понуде са варијантама.

6. ИЗМЕНЕ, ДОПУНЕ И ОПОЗИВ ПОНУДЕ У СМISЛУ ЧЛАНА 87. СТАВ 6. ЗАКОНА О ЈН

- 6.1. Понуђач може у року за подношење понуде да измени, допуни или опозове своју понуду, на исти начин на који је поднео и саму понуду - непосредно или путем поште у затвореној коверти или кутији.
- 6.2. У случају измене, допуне или опозива понуде, понуђач је дужан на коверти или кутији да назначи назив понуђача, адресу и телефон, као и име и презиме овлашћеног лица за контакт. У случају да је понуду поднела група понуђача, на коверти је потребно назначити да се ради о групи понуђача и навести називе и адресу свих учесника у заједничкој понуди.
- 6.3. Измену, допуну или опозив понуде доставити на адресу: Јавно предузеће "Завод за изградњу Града" у Новом Саду, 21000 Нови Сад, Ул. Стевана Брановачког бр. 3, са знаком:
„ИЗМЕНА ПОНУДЕ за отворени поступак за јавну набавку услуга: Главни пројекат саобраћајних површина у Улици Паје Крстића у Новом Саду, ЈН бр. 1.2.71“, или
„ДОПУНА ПОНУДЕ за отворени поступак за јавну набавку услуга: Главни пројекат саобраћајних површина у Улици Паје Крстића у Новом Саду, ЈН бр. 1.2.71“, или
„ОПОЗИВ ПОНУДЕ за отворени поступак за јавну набавку услуга: Главни пројекат саобраћајних површина у Улици Паје Крстића у Новом Саду, ЈН бр. 1.2.71“
- 6.4. Уколико се "ИЗМЕНА ПОНУДЕ" односи на понуђену цену, **цена мора бити изражена у динарском износу, а не у процентима. У овом случају понуђач је дужан да наведе: укупну понуђену цену и позиције у којима се мења цена.** Уколико су у предмеру већ дефинисане неке цене по позицијама од стране наручиоца, оне не могу бити предмет корекције.

7. ПОНУЂАЧ КОЈИ ЈЕ САМОСТАЛНО ПОДНЕО ПОНУДУ НЕ МОЖЕ ИСТОВРЕМЕНО ДА УЧЕСТВУЈЕ У ЗАЈЕДНИЧКОЈ ПОНУДИ ИЛИ КАО ПОДИЗВОЂАЧ, НИТИ ДА УЧЕСТВУЈЕ У ВИШЕ ЗАЈЕДНИЧКИХ ПОНУДА

- 7.1. Понуђач може да поднесе само једну понуду.
- 7.2. Понуђач који је самостално поднео понуду не може истовремено да учествује у заједничкој понуди или као подизвођач, нити исто лице може учествовати у више заједничких понуда.
- 7.3. Наручилац ће одбити све понуде које су поднете супротно забрани из претходне тачке (7.2.).

8. ПОНУДА СА ПОДИЗВОЂАЧЕМ

- 8.1. Понуђач је дужан да уколико ангажује подизвођача, наведе у својој понуди проценат укупне вредности набавке који ће поверити подизвођачу (не може бити већи од 50%), и део предмета набавке који ће извршити преко подизвођача.
- 8.2. Ако понуђач у понуди наведе да ће делимично извршење набавке поверити подизвођачу, уколико уговор између наручиоца и понуђача буде закључен, тај подизвођач ће бити наведен у уговору.
- 8.3. Понуђач је дужан да наручиоцу, на његов захтев, омогући приступ код подизвођача ради утврђивања испуњености услова.
- 8.4. Наручилац може на захтев подизвођача и где природа предмета набавке то дозвољава пренети доспела потраживања директно подизвођачу, за део набавке која се извршава преко тог подизвођача. Пре доношења одлуке о преношењу доспелих потраживања директно подизвођачу наручилац ће омогућити добављачу да у року од 5 дана од дана добијања позива наручиоца приговори уколико потраживање није доспело. Добављач у потпуности одговара наручиоцу за извршење обавеза из поступка јавне набавке, односно за извршење уговорних обавеза, без обзира на број подизвођача.
- 8.5. Понуђач не може ангажовати као подизвођача лице које није навео у понуди, у супротном наручилац ће реализовати средство обезбеђења и раскинути уговор, осим ако би раскидом уговора наручилац претрпео знатну штету.
- 8.6. У случају из тачке 8.5. наручилац је дужан да обавести организацију надлежну за заштиту конкуренције.
- 8.7. Понуђач може ангажовати као подизвођача лице које није навео у понуди, ако је на страни подизвођача након подношења понуде настала трајнија неспособност плаћања, ако то лице испуњава све услове одређене за подизвођача и уколико добије претходну сагласност наручиоца.

9. ЗАЈЕДНИЧКА ПОНУДА И СПОРАЗУМ КАО САСТАВНИ ДЕО ЗАЈЕДНИЧКЕ ПОНУДЕ

- 9.1. Понуду може поднети група понуђача. Понуђачи који поднесу заједничку понуду одговарају неограничено солидарно према наручиоцу.
- 9.2. Саставни део заједничке понуде је споразум којим се понуђачи из групе међусобно и према наручиоцу обавезују на извршење јавне набавке, а који обавезно садржи податке о:
 - 9.2.1. члану групе који ће бити носилац посла, односно који ће поднети понуду и који ће заступати групу понуђача пред наручиоцем;
 - 9.2.2. понуђачу који ће у име групе понуђача потписати уговор;
 - 9.2.3. понуђачу који ће у име групе понуђача дати средство обезбеђења;
 - 9.2.4. понуђачу који ће издати рачун, привремене и окончане ситуације;
 - 9.2.5. рачуну на који ће бити извршено плаћање;
 - 9.2.6. обавезама сваког од понуђача из групе понуђача за извршење уговора.

10. ЗАХТЕВИ У ПОГЛЕДУ ТРАЖЕНОГ НАЧИНА И УСЛОВА ПЛАЋАЊА, ЕВЕНТУАЛНИХ ДРУГИХ ОКОЛНОСТИ ОД КОЈИХ ЗАВИСИ ПРИХВАТЉИВОСТ ПОНУДЕ

- 10.1. Извршене услуге наручилац ће плаћати добављачу путем привремених и окончане ситуације – фактуре;
- 10.2. Привремене ситуације – фактуре добављач испоставља месечно и доставља наручиоцу у 8 примерака најкасније до 5-ог у месецу за протекли месец;
- 10.3. Привремену ситуацију – фактуру надзорни орган је дужан да овери у року од 8 дана, а наручилац да исплати у року од 45 дана по пријему ситуације од добављача;
- 10.4. Наручилац може у оправданим случајевима да оспори исплату дела ситуације – фактуре и у том случају дужан је да неоспорени део ситуације – фактуре исплати у наведеном року;
- 10.5. Рок важења понуде је **60** дана од дана отварања понуда;

11. ВАЛУТА И НАЧИН НА КОЈИ МОРА БИТИ НАВЕДЕНА И ИЗРАЖЕНА ЦЕНА У ПОНУДИ

- 11.1. Цена у понуди се изражава у **динарима без ПДВ**. Цену је потребно изразити нумерички и текстуално, а у случају несагласности, меродавна је текстуално изражена цена;
- 11.2. У предрачуну за израду главног пројекта **морају бити уписане све цене по позицијама и укупна цена**, а уколико понуђач не упише све цене по позицијама и укупну цену, његова понуда ће бити одбијена, као неприхватљива;
- 11.3. Ако је у понуди исказана неуобичајено ниска цена, наручилац ће поступити у складу са чланом 92. Закона о јавним набавкама, односно тражиће образложење свих њених саставних делова које сматра меродавним. Наручилац ће понуђачу дати рок од највише 5 дана да достави тражено образложење. Уколико понуђач не достави тражено образложење у датом року, наручилац ће његову понуду одбити као неприхватљиву.

12. ПОДАЦИ О ВРСТИ, САДРЖИНИ, НАЧИНУ ПОДНОШЕЊА, ВИСИНИ И РОКОВИМА ОБЕЗБЕЂЕЊА ИСПУЊЕЊА ОБАВЕЗА ПОНУЂАЧА

12.1. СРЕДСТВО ОБЕЗБЕЂЕЊА ИСПУЊЕЊА ОБАВЕЗА У ПОСТУПКУ ЈАВНЕ НАБАВКЕ

- 12.1.1. Понуђач је у обавези да уз понуду достави средство обезбеђења испуњења обавеза у поступку јавне набавке у облику бланко соло (сопствене) менице евидентиране у регистру меница и овлашћења који води Народна банка Србије. У прилогу исте доставити потврду пословне банке понуђача као доказ да је меница регистрована код Народне банке Србије.
- 12.1.2. Бланко соло (сопствена) меница, као средство обезбеђења испуњења обавеза у поступку јавне набавке треба да буде попуњена, оверена и потписана од стране одговорног лица (лице чији потпис стоји на депо картону) у складу са Одлуком о јединственом меничном бланкету („Службени гласник Републике Србије“ број 39/04 од 01.06.2004. године) и то на следећи начин: **„Издавалац сопствене менице уписује штампаним словима назив фирме, седиште, адресу, име и презиме одговорног лица, ставља печат и потпис (потпис на последњој црти испод имена и презимена уписаног штампаним словима)“**.
- 12.1.3. Поред наведеног уз меницу је потребно приложити и следеће:
 - 12.1.3.1. **МЕНИЧНО ПИСМО-ОВЛАШЋЕЊЕ** за корисника попуњено на износ од 10% од понуђене цене без ПДВ, оверено и потписано од стране одговорног лица понуђача, **(лица чији се потпис налази на депо картону)**
 - 12.1.3.2. **ПОТВРДА О ПРИЈЕМУ МЕНИЦЕ** попуњена, оверена и потписана од стране одговорног лица понуђача, **(лица чији се потпис налази на депо картону)**

- 12.1.3.3. КАРТОН ДЕПОНОВАНИХ ПОТПИСА код пословне банке понуђача, као фотокопију
- 12.1.4. Прималац менице (Наручилац) је дужан да одмах по пријему изда потврду о пријему менице.
- 12.1.5. Понуде које не садрже средство обезбеђења испуњења обавеза у поступку јавне набавке у наведеном облику, биће одбијене.
- 12.1.6. Средства обезбеђења неуспешних понуђача биће ослобођена након потписивања уговора.
- 12.1.7. Средство обезбеђења успешног понуђача биће ослобођено након потписивања Уговора и доставе средства обезбеђења испуњења уговорних обавеза.
- 12.1.8. Средство обезбеђења испуњења обавеза у поступку јавне набавке може бити наплаћено у случајевима:
- 12.1.8.1. уколико понуђач након истека рока за подношење понуде повуче или мења своју понуду;
- 12.1.8.2. у случају да изабрани понуђач након донете одлуке о додели уговора одбије да потпише уговор, или у законом одређеном року не потпише уговор о јавној набавци;
- 12.1.8.3. у случају да изабрани понуђач не достави средство обезбеђења испуњења уговорних обавеза у складу са захтевима из конкурсне документације;

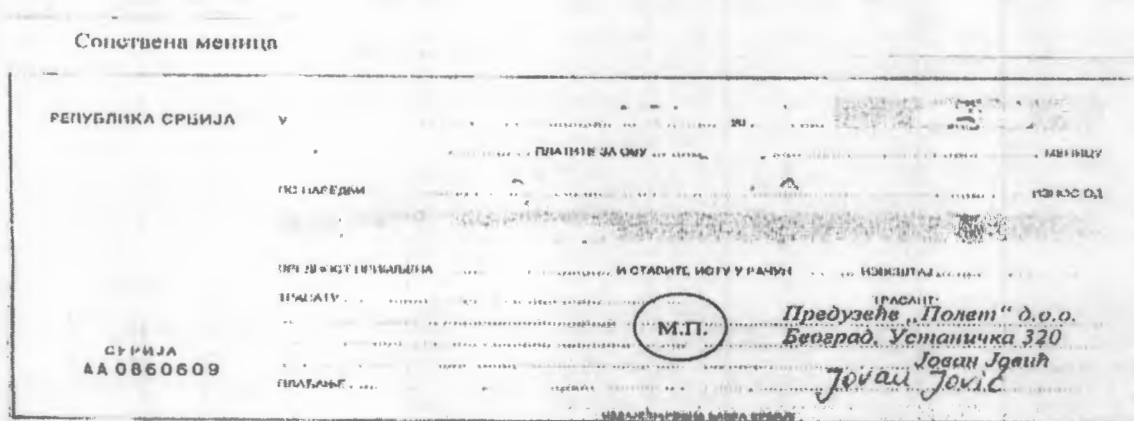

12.2. СРЕДСТВО ОБЕЗБЕЂЕЊА ИСПУЊЕЊА УГОВОРНИХ ОБАВЕЗА

- 12.2.1. Наручилац закључује уговор о јавној набавци са понуђачем којем је додељен уговор у року од осам дана од дана протеча рока за подношење захтева за заштиту права.
- 12.2.2. У року од осам дана од дана протеча рока за подношење захтева за заштиту права наручилац ће доставити потписан уговор понуђачу којем је додељен уговор и у истом року ће понуђач потписати и вратити наручиоцу предметни уговор.
- 12.2.3. Уколико понуђач којем је додељен уговор не потпише и не врати наручиоцу уговор у року од осам дана од дана протеча рока за подношење захтева за заштиту права, наручилац ће сматрати да је понуђач одустао од потписивања уговора. У том случају наручилац може да закључи уговор са првим следећим најповољнијим понуђачем. Ако је због методологије доделе пондера потребно утврдити првог следећег најповољнијег понуђача, наручилац ће поново извршити стручну оцену понуда и донети одлуку о додели уговора.
- 12.2.4. Ако наручилац не достави потписан уговор понуђачу у року од осам дана од дана протеча рока за подношење захтева за заштиту права, понуђач није дужан да потпише уговор, што се неће сматрати одустајањем од понуде и неће због тога сносити било какве последице.
- 12.2.5. Након што наручилац потпише уговор са понуђачем којем је додељен уговор, изабрани понуђач – пројектант је дужан да достави:
- 12.2.5.1. најкасније до испостављања прве привремене ситуације – фактуре, као средство обезбеђења испуњења уговорних обавеза, бланко соло (сопствену) меницу евидентирану у регистру меница и овлашћења који води Народна банка Србије и попуњену на начин описан у тачки 12.1.2.

Упутства. У прилогу исте доставити потврду пословне банке понуђача као доказ да је меница регистрована код Народне банке Србије, менично писмо – овлашћење за корисника попуњено на износ од 10% од уговорене вредности без ПДВ-а, потврду о пријему менице и картон депонованих потписа код пословне банке понуђача, као фотокопију.

12.2.6. Наручилац ће наплатити меницу као средство обезбеђења испуњења уговорних обавеза у случају када добављач не извршава своје уговорне обавезе, када их не извршава у року и квалитетно.

13. ДЕФИНИСАЊЕ ПОСЕБНИХ ЗАХТЕВА, УКОЛИКО ИСТИ ПОСТОЈЕ, У ПОГЛЕДУ ЗАШТИТЕ ПОВЕРЉИВОСТИ ПОДАТАКА КОЈЕ НАРУЧИЛАЦ СТАВЉА ПОНУЂАЧИМА НА РАСПОЛАГАЊЕ, УКЉУЧУЈУЋИ И ЊИХОВЕ ПОДИЗВОЂАЧЕ

Подаци који се налазе у конкурсној документацији нису поверљиви.

14. НАЧИН ОЗНАЧАВАЊА ПОВЕРЉИВИХ ПОДАТАКА

14.1. Наручилац ће чувати као поверљиве све податке о понуђачима садржане у понуди који су посебним прописом утврђени као поверљиви и које је као такве понуђач означио у понуди.

14.2. Наручилац ће као поверљиве третирати податке у понуди који су садржани у документима који су означени као такви, односно који у горњем десном углу садрже ознаку „ПОВЕРЉИВО“, као и испод поменуте ознаке потпис одговорног лица понуђача и печат.

14.3. Уколико се поверљивим сматра само одређени податак садржан у документу који је достављен уз понуду, поверљив податак мора да буде обележен црвеном бојом, поред њега мора да буде наведено „ПОВЕРЉИВО“, а испод поменуте ознаке потпис одговорног лица понуђача и печат. Наручилац не одговара за поверљивост података који нису означени на поменути начин.

14.4. Наручилац ће одбити давање информације која би значила повреду поверљивости података добијених у понуди.

14.5. Неће се сматрати поверљивим цена и остали подаци из понуде који су од значаја за примену елемената критеријума и рангирање понуде.

14.6. Наручилац ће чувати као пословну тајну имена понуђача, као и поднете понуде, до истека рока предвиђеног за отварање понуда.

15. ДОДАТНЕ ИНФОРМАЦИЈЕ ИЛИ ПОЈАШЊЕЊА У ВЕЗИ СА ПРИПРЕМАЊЕМ ПОНУДЕ И КОМУНИКАЦИЈА У ПОСТУПКУ ЈАВНЕ НАБАВКЕ

15.1. Заинтересовано лице може у писаном облику, тражити од наручиоца додатне информације или појашњења у вези са припремањем понуде, најкасније пет дана пре истека рока за подношење понуде. Постављена питања потребно је означити са „Захтев за додатним информација или појашњењима – јавна набавка **услуга** – Главни пројекат саобраћајних површина у Улици Паје Крстића у Новом Саду, ЈН бр. 1.2.71“, која могу да се пошаљу на е-mail адресу: biljana.bozanic@zigns.rs или jasmina.obradovic@zigns.rs, или путем поште или факса.

15.2. Наручилац ће заинтересованом лицу у року од три дана од дана пријема захтева, послати одговор у писаном облику и истовремено ту информацију објавити на Порталу јавних набавки и на својој интернет страници.

15.3. Комуникација у вези са додатним информацијама, појашњењима и одговорима вршиће се на начин одређен чланом 20. Закона о јавним набавкама, а то је писаним путем, односно путем поште, електронске поште или факсом.

15.4. Тражење додатних информација или појашњења телефоном није дозвољено.

16. ДОДАТНА ОБЈАШЊЕЊА ОД ПОНУЂАЧА ПОСЛЕ ОТВАРАЊА ПОНУДА И КОНТРОЛА КОД ПОНУЂАЧА ОДНОСНО ЊЕГОВОГ ПОДИЗВОЂАЧА

16.1. Наручилац може да захтева од понуђача додатна објашњења која ће му помоћи при прегледу, вредновању и упоређивању понуда, а може да врши и контролу (увид) код понуђача односно његовог подизвођача.

16.2. Наручилац не може да захтева, дозволи или понуди промену елемената понуде који су од значаја за примену критеријума за доделу уговора, односно промену којом би се понуда која је неодговарајућа или неприхватљива учинила одговарајућом, односно прихватљивом.

16.3. Понуђач је обавезан да у примереном року који буде наведен у захтеву за додатна објашњења понуде достави одговор, у супротном ће се његова понуда одбити као неприхватљива.

- 16.4. Наручилац може, уз сагласност понуђача, да изврши исправке рачунских грешака уочених приликом разматрања понуде по окончаном поступку отварања понуда и то на следећи начин:
- 16.4.1. Уколико постоји разлика у износу израженом бројем и словима, износ изражен словима сматраће се тачним;
- 16.4.2. Уколико постоји разлика између цене по позицијама и укупног износа добијеног сабирањем по позицијама, меродавна је цена по позицијама.
- 16.5. Комисија ће у случају рачунских грешака, поступити према горе наведеном и уз писану сагласност понуђача извршити корекцију вредности понуде.
- 16.6. Ако се понуђач не сагласи са исправком рачунских грешака, наручилац ће његову понуду одбити као неприхватљиву.

17. ДОДАТНО ОБЕЗБЕЂЕЊЕ ИСПУЊЕЊА УГОВОРНИХ ОБАВЕЗА – ВАЖИ САМО ЗА ПОНУЂАЧЕ КОЈИ СЕ НАЛАЗЕ НА СПИСКУ НЕГАТИВНИХ РЕФЕРЕНЦИ

- 17.1. Управа за јавне набавке води списак негативних референци који објављује на Порталу јавних набавки.
- 17.2. Поред назива понуђача, односно добављача у списак негативних референци, уписује се доказ негативне референце, наручилац који је доставио доказ, предмет јавне набавке за коју је добио негативну референцу са ознаком из општег речника набавке, и датум утврђивања и важења негативне референце.
- 17.3. Наручилац ће понуду понуђача који је на списку негативних референци одбити као неприхватљиву ако је предмет јавне набавке истоврстан предмету за који је понуђач добио негативну референцу.
- 17.4. Ако предмет јавне набавке није истоврстан предмету за који је понуђач добио негативну референцу, наручилац ће захтевати уместо средства обезбеђења које је тражено у тачки 12.2. **додатно обезбеђење испуњења уговорних обавеза** у облику **неопозиве банкарске гаранције** наплативе на први позив на износ од 15% уговорене вредности без ПДВ, са роком важења 20 (двадесет) дана дужим од уговореног рока за извршење предметне услуге, уколико уговор буде закључен са тим понуђачем.
- 17.5. Додатно обезбеђење испуњења уговорних обавеза понуђач доставља након потписивања уговора, а најкасније до испостављања прве привремене ситуације – фактуре.
- 17.6. Наручилац ће наплатити банкарску гаранцију као додатно средство обезбеђења испуњења уговорних обавеза у случају када добављач не извршава своје уговорне обавезе, када их не извршава у року и квалитетно.
- 17.7. Ако се за време трајања уговора промене рокови за извршење уговорних обавеза, важност банкарске гаранције се мора продужити.

18. ВРСТА КРИТЕРИЈУМА И ЕЛЕМЕНТИ КРИТЕРИЈУМА НА ОСНОВУ КОЈИХ СЕ ДОДЕЉУЈЕ УГОВОР

- 18.1. Критеријум за доделу уговора је економски најповољнија понуда, а елементи критеријума су:

18.1.1. Понуђена цена (Ц) 95 пондера

18.1.2. Рок за испоруку главног пројекта (Р) 5 пондера

18.2. Понуђена цена (Ц)

Број пондера за понуђену цену добија се по формули:

$$Ц = \frac{Ц_{мин}}{Ц_{пон}} * 95$$

Ц – број остварених пондера на основу елемента критеријума „понуђена цена“

Ц_{мин} – најнижа понуђена цена

Ц_{пон} – цена понуђача

18.3. Рок за испоруку главног пројекта (Р)

Број пондера за рок за испоруку главног пројекта добија се по формули:

$$Р = \frac{Р_{мин}}{Р_{пон}} * 5$$

P – број остварених пондера на основу елемента критеријума „рок за испоруку главног пројекта“

P_{мин} – најкраћи рок за испоруку главног пројекта

P_{пон} – рок за испоруку главног пројекта понуђача

18.4. Укупан број пондера (УП)

Укупан број пондера добија се по формули:

$$УП=Ц+P$$

19. ЕЛЕМЕНТИ КРИТЕРИЈУМА НА ОСНОВУ КОЈИХ ЋЕ НАРУЧИЛАЦ ИЗВРШИТИ ДОДЕЛУ УГОВОРА У СИТУАЦИЈИ КАДА ПОСТОЈЕ ДВЕ ИЛИ ВИШЕ ПОНУДА СА ЈЕДНАКИМ БРОЈЕМ ПОНДЕРА ИЛИ ИСТОМ ПОНУЂЕНОМ ЦЕНОМ

- 19.1. У случају да две или више понуда имају исти највећи број пондера, наручилац ће дати предност понуђачу који је понудио нижу цену израде главног пројекта.
- 19.2. У случају да две или више понуда имају исти највећи број пондера, исту цену израде главног пројекта и исти рок за израду главног пројекта, наручилац ће позвати понуђаче са истим највећим бројем пондера и најповољнију понуду изабрати жребом.
- 19.3. Поступак избора најповољније понуде путем жреба ће се обавити на следећи начин:
 - 19.3.1. Наручилац ће упутити позив понуђачима чије су понуде добиле исти – највећи број пондера да присуствују поступку жребања;
 - 19.3.2. Поступак жребања водиће председник Комисије и биће обављен у просторијама Јавног предузећа „Завод за изградњу града“ у Новом Саду;
 - 19.3.3. Комисија ће водити записник о поступку жребања;
 - 19.3.4. Комисија ће припремити посуду и куглице у којима ће бити папирићи са називима понуђача чије су понуде добиле исти – највећи број пондера;
 - 19.3.5. Жребање ће бити обављено тако што ће председник комисије извршити извлачење једне куглице, извадити папирић из исте и прочитати назив понуђача чија ће понуда бити проглашена најповољнијом.

20. ОБАВЕЗЕ ПОНУЂАЧА КОЈЕ ПРОИЗИЛАЗЕ ИЗ ВАЖЕЋИХ ПРОПИСА О ЗАШТИТИ НА РАДУ, ЗАПОШЉАВАЊУ И УСЛОВИМА РАДА, ЗАШТИТИ ЖИВОТНЕ СРЕДИНЕ, КАО И ДА ПОНУЂАЧ ГАРАНТУЈЕ ДА ЈЕ ИМАЛАЦ ПРАВА ИНТЕЛЕКТУАЛНЕ СВОЈИНЕ

- 20.1. Понуђач је дужан да при састављању своје понуде поштује обавезе које произилазе из важећих прописа о заштити на раду, запошљавању и условима рада и заштити животне средине. Образац изјаве (образац бр. 7) је дат у конкурсној документацији.
- 20.2. Понуђач гарантује да је ималац права интелектуалне својине.

21. НАКНАДА ЗА КОРИШЋЕЊЕ ПАТЕНАТА И ОДГОВОРНОСТ ЗА ПОВРЕДУ ЗАШТИЋЕНИХ ПРАВА ИНТЕЛЕКТУАЛНЕ СВОЈИНЕ ТРЕЋИХ ЛИЦА

Накнаду за коришћење патената, као и одговорност за повреду заштићених права интелектуалне својине трећих лица, сноси понуђач.

22. ЗАХТЕВ ЗА ЗАШТИТУ ПРАВА ПОНУЂАЧА

- 22.1. Захтев за заштиту права подноси се Републичкој комисији, а предаје наручиоцу.
- 22.2. Захтев за заштиту права којим се оспорава врста поступка, садржина позива за подношење понуда или конкурсне документације сматраће се благовременим ако је примљен од стране наручиоца најкасније седам дана пре истека рока за подношење понуда, без обзира на начин достављања. У том случају долази до застоја рока за подношење понуда.
- 22.3. После доношења одлуке о додели уговора и одлуке о обустави поступка, рок за подношење захтева за заштиту права је десет дана од дана пријема одлуке.
- 22.4. Ако је у истом поступку јавне набавке поново поднет захтев за заштиту права од стране истог подносиоца захтева, у том захтеву се не могу оспоравати радње наручиоца за које је подносилац захтева знао или могао знати приликом подношења претходног захтева.
- 22.5. О поднетом захтеву за заштиту права наручилац обавештава све учеснике у поступку јавне набавке, односно објављује обавештење о поднетом захтеву на Порталу јавних набавки, најкасније у року од два дана од дана пријема захтева за заштиту права.
- 22.6. Захтев за заштиту права задржава даље активности наручиоца у поступку јавне набавке до доношења одлуке о поднетом захтеву за заштиту права, осим ако Републичка комисија на предлог наручиоца не одлучи другачије.
- 22.7. Ако је захтев за заштиту права поднет након закључења уговора у складу са чланом 112. став 2. тачка 5. Закона о јавним набавкама, наручилац не може извршити уговор о јавној

набавци до доношења одлуке о поднетом захтеву за заштиту права, осим ако Републичка комисија на предлог наручиоца не одлучи другачије.

22.8. Подносилац захтева је дужан да на рачун буџета Републике Србије уплати таксу од 80.000,00 динара:

1) број жиро рачуна: 840-742221843-57,

2) шифра плаћања 153 или 253,

3) позив на број: 97 50-016,

4) сврха: Републичка административна такса број или друга ознака јавне набавке на коју се односи поднети захтев за заштиту права,

5) назив наручиоца,

6) корисник: Буџет Републике Србије.

Потврда о извршеној уплати републичке административне таксе из чл. 156. Закона мора да:

1) буде издата од стране банке и да садржи печат банке;

2) да представља доказ о извршеној уплати републичке административне таксе (у потврди мора јасно да буде истакнуто да је уплата таксе реализована и датум када је уплата таксе реализована).

22.9. Уколико подносилац захтева оспорава одлуку о додели уговора такса износи 80.000,00 динара уколико понуђена цена понуђача којем је додељен уговор није већа од 80.000.000 динара, односно такса износи 0,1 % понуђене цене понуђача којем је додељен уговор ако је та вредност већа од 80.000.000 динара.

22.10. Уколико подносилац захтева оспорава одлуку о обустави поступка јавне набавке или радњу наручиоца од момента отварања понуда до доношења одлуке о додели уговора или обустави поступка, такса износи 80.000,00 динара уколико процењена вредност јавне набавке (коју ће подносилац сазнати на отварању понуда или из записника о отварању понуда) није већа од 80.000.000 динара, односно такса износи 0,1 % процењене вредности јавне набавке ако је та вредност већа од 80.000.000 динара.

23. ЗАКЉУЧЕЊЕ УГОВОРА О ЈАВНОЈ НАБАВЦИ

23.1. Уговор ће бити закључен у року од осам дана од истека рока за подношење захтева за заштиту права из члана 149. Закона о јавним набавкама

23.2. Уколико у року за подношење понуда пристигне само једна понуда и та понуда буде прихватљива, наручилац ће сходно члану 112. став 2. тачка 5. Закона о јавним набавкама, закључити уговор са понуђачем у року од три дана од дана када понуђач прими одлуку о додели уговора.

НАПОМЕНА:

Законски оквир поступка јавних набавки и извршења Уговора о јавним набавкама

- ЗАКОН О ЈАВНИМ НАБАВКАМА („СЛ ГЛАСНИК РС“ БР. 124/12.ГОДИНЕ)
- ЗАКОН О БУЏЕТУ РЕПУБЛИКЕ СРБИЈЕ ЗА 2014.ГОДИНУ („СЛ. ГЛАСНИК РС“ БР. 110/2013. ГОДИНЕ)
- ЗАКОН О БУЏЕТСКОМ СИСТЕМУ („СЛ. ГЛАСНИК РС“ БР.54/09, 73/10, 101/10, 101/11, 93/12, 62/13, 63/13-ИСПР.)
- ЗАКОН О ОПШТЕМ УПРАВНОМ ПОСТУПКУ (У ДЕЛУ КОЈИ НИЈЕ РЕГУЛИСАН ЗАКОНОМ О ЈАВНИМ НАБАВКАМА)
- ЗАКОН О ОБЛИГАЦИОНИМ ОДНОСИМА (НАКОН ЗАКЉУЧЕЊА УГОВОРА О ЈАВНОЈ НАБАВЦИ)
- ЗАКОН О РОКОВИМА ИЗМИРЕЊА НОВЧАНИХ ОБАВЕЗА У КОМЕРЦИЈАЛНИМ ТРАНСАКЦИЈАМА („СЛ.ГЛАСНИК“ БРОЈ 119/2012 ОД 15.12.2012. ГОДИНЕ)
(УРЕЂУЈЕ НАЧИН И РОКОВЕ ПЛАЋАЊА УГОВОРЕНЕ ОБАВЕЗЕ)
- ПРАВИЛНИК О ОБАВЕЗНИМ ЕЛЕМЕНТИМА КОНКУРСНЕ ДОКУМЕНТАЦИЈЕ У ПОСТУПЦИМА ЈАВНИХ НАБАВКИ И НАЧИНУ ДОКАЗИВАЊА ИСПУЊЕНОСТИ УСЛОВА („СЛ. ГЛАСНИК РС“ 29/2013 ОД 29.03.2013.)

УСЛОВИ ЗА УЧЕШЋЕ У ПОСТУПКУ ЈАВНЕ НАБАВКЕ ИЗ ЧЛ. 75. И 76. ЗАКОНА О ЈАВНИМ НАБАВКАМА И УПУТСТВО КАКО СЕ ДОКАЗУЈЕ ИСПУЊЕНОСТ ТИХ УСЛОВА

Понуђач у поступку јавне набавке мора доказати:

- 1) **УСЛОВ:** да је понуђач регистрован код надлежног органа, односно уписан у одговарајући регистар.
ДОКАЗ:
 - 1.1. **ПРАВНО ЛИЦЕ:** Извод из регистра Агенције за привредне регистре, односно извод из регистра надлежног Привредног суда
 - 1.2. **ПРЕДУЗЕТНИК:** Извод из регистра Агенције за привредне регистре**НАПОМЕНЕ:**
 - 1.3. У случају да понуду подноси група понуђача, овај доказ доставити за сваког учесника из групе
 - 1.4. У случају да понуђач подноси понуду са подизвођачем, овај доказ доставити и за подизвођача (ако је више подизвођача доставити за сваког од њих)

- 2) **УСЛОВ:** да понуђач и његов законски заступник није осуђиван за неко од кривичних дела као члан организоване криминалне групе, да није осуђиван за кривична дела против привреде, кривична дела против животне средине, кривично дело примања или давања мита, кривично дело преваре;
ДОКАЗ:
 - 2.1. **ЗАКОНСКИ ЗАСТУПНИК, ФИЗИЧКО ЛИЦЕ И ПРЕДУЗЕТНИК:** Извод из казнене евиденције, односно уверење оне полицијске управе Министарства унутрашњих послова где је пребивалиште лица, да није осуђиван за неко од кривичних дела као члан организоване криминалне групе, да није осуђиван за кривична дела против привреде, кривична дела против заштите животне средине, кривично дело примања или давања мита, кривично дело преваре
 - 2.2. **ПРАВНО ЛИЦЕ:** Уверење првостепеног суда на чијем подручју је седиште домаћег правног лица, односно седиште представништва или огранка страног правног лица, да није осуђивано за неко од кривичних дела као члан организоване криминалне групе, да није осуђивано за неко од кривичних дела против привреде, кривична дела против заштите животне средине, кривично дело примања или давања мита, кривично дело преваре. За побројана кривична дела првостепени судови, чије је уверење потребно доставити, су:
 - 2.2.1. Основни суд на чијем подручју је седиште правног лица,
 - 2.2.2. Виши суд на чијем подручју је седиште правног лица,
 - 2.2.3. Виши суд у Београду да није осуђиван за неко од кривичних дела као члан „организоване криминалне групе“**НАПОМЕНЕ:**
 - 2.3. Уверење Вишег суда из тачке 2.2.2 понуђач није дужан да достави уколико уверење Основног суда обухвата кривична дела из надлежности тог суда и Вишег суда
 - 2.4. У случају да понуду подноси правно лице потребно је доставити овај доказ и за правно лице и за законског заступника
 - 2.5. У случају да правно лице има више законских заступника, ове доказе доставити за сваког од њих
 - 2.6. У случају да понуду подноси група понуђача, ове доказе доставити за сваког учесника из групе
 - 2.7. У случају да понуђач подноси понуду са подизвођачем, ове доказе доставити и за подизвођача (ако је више подизвођача доставити за сваког од њих)
 - 2.8. **Ови докази не могу бити старији од два месеца пре отварања понуда.**

- 3) **УСЛОВ:** да понуђачу није изречена мера забране обављања делатности, која је на снази у време објављивања позива за подношење понуда, односно на дан 20.08.2014 године;
ДОКАЗ:
 - 3.1. **ПРАВНО ЛИЦЕ:** Потврде привредног и прекршајног суда или потврда Агенције за привредне регистре
 - 3.2. **ПРЕДУЗЕТНИК:** Потврда прекршајног суда или потврда Агенције за привредне регистре
 - 3.3. **ФИЗИЧКО ЛИЦЕ:** Потврда прекршајног суда

НАПОМЕНЕ:

- 3.4. У случају да понуду подноси група понуђача, овај доказ доставити за сваког учесника из групе
- 3.5. У случају да понуђач подноси понуду са подизвођачем, ове доказе доставити и за подизвођача (ако је више подизвођача доставити за сваког од њих)
- 3.6. **Потврде морају бити издате након објављивања позива за подношење понуда на Порталу јавних набавки.**

- 4) **УСЛОВ:** да је понуђач измирио доспеле порезе, доприносе и друге јавне дажбине у складу са прописима Републике Србије или стране државе када има седиште на њеној територији;

ДОКАЗ:

4.1. ПРАВНО ЛИЦЕ, ПРЕДУЗЕТНИК, ФИЗИЧКО ЛИЦЕ:

- 4.1.1. **Уверење Пореске управе** Министарства финансија да је измирио доспеле порезе и доприносе **и**
- 4.1.2. **Уверење Управе јавних прихода града, односно општине** да је измирио обавезе по основу изворних локалних јавних прихода

НАПОМЕНЕ:

- 4.2. Уколико је понуђач у поступку приватизације, уместо 2 горе наведена доказа треба доставити **уверење Агенције за приватизацију да се налази у поступку приватизације**
- 4.3. У случају да понуду подноси група понуђача, ове доказе доставити за сваког учесника из групе
- 4.4. У случају да понуђач подноси понуду са подизвођачем, ове доказе доставити и за подизвођача (ако је више подизвођача доставити за сваког од њих)
- 4.5. **Ова уверења не могу бити старија од два месеца пре отварања понуда**

- 5) **УСЛОВ:** да има важећу дозволу надлежног органа за обављање делатности која је предмет јавне набавке:

- 5.1. Важећа дозвола надлежног органа за вршење геодетских услуга
- 5.2. Важећа дозвола надлежног органа за вршење геотехничких испитивања

ДОКАЗИ:

- 5.3. Решење Републичког геодетског завода за вршење геодетских услуга
- 5.4. Сертификат о акредитацији који издаје Акредитационо тело Србије са обимом акредитације

НАПОМЕНЕ:

- 5.5. Ако је за извршење дела јавне набавке чија вредност не прелази 10% укупне вредности јавне набавке потребно испунити обавезан услов из члана 75. став 1. тачка 5) Закона о јавним набавкама, понуђач може доказати испуњеност тог услова преко подизвођача којем је поверио извршење тог дела набавке.
- 5.6. Услов из тачака 5.1. и 5.2. дужан је да испуни понуђач или учесник у заједничкој понуди или подизвођач (ако је испуњен услов из тачке 5.5.) којем је поверено извршење дела набавке за који је неопходна испуњеност тог услова

- 6) **УСЛОВ:** неопходан финансијски капацитет понуђача је да је понуђач за претходне 3 (три) године (2011., 2012. и 2013.) имао укупне пословне приходе у висини од најмање 10.000.000,00 динара.

ДОКАЗ: Биланс стања и успеха са мишљењем овлашћеног ревизора за претходне (3) три обрачунске године (за 2011., 2012. и 2013. годину).

НАПОМЕНА:

- 6.1. У случају да понуду подноси група понуђача, услов група понуђача испуњава заједно, те је потребно доставити тражене доказе за чланове групе који испуњавају тражени услов.
- 6.2. У случају да понуђач подноси понуду са подизвођачем, овај доказ **не треба доставити за подизвођача.**

- 7) **УСЛОВ:** неопходан пословни капацитет понуђача је да је понуђач урадио **минимум 2 (два)** пројекта саобраћајних површина у претходне 3 (три) године (2011., 2012. и 2013.) Извршење услуга може бити започето и раније, односно пре 2011. године, али њено окончање (извршење) мора бити најраније током 2011. године, а најкасније током 2013. године.

ДОКАЗИ:

- 7.1. списак најважнијих извршених услуга пројектовања који садржи **минимум 2 (два)** завршена пројекта саобраћајних површина у претходне 3 (три) године (2011., 2012., 2013.) – списак може бити на оригиналном обрасцу број 1 или на обрасцу понуђача;
- 7.2. потврде наручилаца о реализацији закључених уговора (потврде наручилаца о реализацији закључених уговора могу бити на оригиналном обрасцу 1.1. или издате од стране других наручилаца на њиховим обрасцима, при чему такве потврде морају имати следеће податке:
 - 7.2.1 назив и адреса наручиоца
 - 7.2.2 назив и седиште понуђача,
 - 7.2.3 тачан назив извршених услуга – назив пројекта,
 - 7.2.4. тачна вредност из окончане ситуације/рачуна,
 - 7.2.5 број и датум уговора,
 - 7.2.6 контакт особа наручиоца, телефон и е-маил,
 - 7.2.7 потпис одговорног лица и печат наручиоца).
 - 7.2.8 година извршених услуга

Понуђач је дужан да достави потврде наручилаца за минимум 2 (два) завршена пројекта саобраћајних површина у претходне 3 (три) године (2011., 2012., 2013.) која су наведена у списку најважнијих извршених услуга пројектовања у тачки 7.1.

НАПОМЕНЕ:

- 7.3. У случају да понуду подноси група понуђача, услов група понуђача испуњава заједно, те је потребно доставити тражене доказе за чланове групе који испуњавају тражени услов.
- 7.4. У случају да понуђач подноси понуду са подизвођачем, овај доказ **не треба доставити за подизвођача.**

8) УСЛОВ: неопходан кадровски капацитет:

- 8.1 **минимум 2 (два) ОДГОВОРНА ПРОЈЕКТАНТА** са важећом лиценцом бр. **315** или **312** који морају да задовоље следеће услове:
 - 8.1.1 да буду стално запослени код понуђача или учесника у заједничкој понуди
 - 8.1.2 да један одговорни пројектант има **минимум 2 (две) личне референце**, као одговорни пројектант техничке документације из области пројектовања саобраћајница у претходне 3 (три) године (2011., 2012. и 2013.)
 - 8.1.3 да други одговорни пројектант има **минимум 1 (једну) личну референцу** као одговорни пројектант техничке документације из области пројектовања саобраћајница у претходне 3 (три) године (2011., 2012., и 2013).
- 8.2 **минимум 1 (један) ОДГОВОРНИ ПРОЈЕКТАНТ** са важећом лиценцом бр. **370** који мора да задовољи следећи услов:
 - 8.2.1. да буде стално запослен код понуђача или учесника у заједничкој понуди.
 - 8.2.2. да има **минимум 2 (две) личне референце** као одговорни пројектант техничке документације из области пројектовања саобраћаја и саобраћајне сигнализације у претходне 3 (три) године (2011., 2012., и 2013).
- 8.3. **минимум 1 (један) ОДГОВОРНИ ПРОЈЕКТАНТ** са важећом лиценцом бр. **372** који задовољи следећи услов:
 - 8.3.1. да буде стално запослен код понуђача или учесника у заједничкој понуди или подизвођача.
- 8.4 **минимум 1 (један) ИЗВОЂАЧ РАДОВА** са важећом лиценцом бр. **491** који мора да задовољи следећи услов:
 - 8.4.1. да буде стално запослен код понуђача или учесника у заједничкој понуди или подизвођача.

ДОКАЗИ:

За све одговорне пројектанте наведене у тачкама од 8.1. до 8.3. и одговорног извођача радова из тачке 8.4. потребно је доставити следеће:

8.5 лиценце и потврде о важењу исте, које издаје Инжењерска комора Србије

8.6 обрасце (М) пријаве и одјаве на осигурање

За одговорне пројектанте наведене у тачки 8.1. и 8.2. поред доказа из тачке 8.5 и 8.6. потребно је доставити и:

8.7. списак најважнијих пројеката – извршених услуга. Списак може бити достављен на оригиналном обрасцу 2. или на самостално сачињеном обрасцу, с тим да исти садржи све потребне елементе из наведеног обрасца 2.: име и презиме одговорног пројектанта, назив наручиоца – инвеститора, назив пројекта – извршених услуга, година извршених услуга - израде пројекта, датум, потпис и печат одговорног пројектанта.

8.8 потврде наручиоца. Потврде наручиоца могу бити на оригиналном обрасцу 2.1. или на обрасцима наручилаца који издају потврду, при чему такве потврде морају да садрже следеће податке: назив и адреса наручиоца, име и презиме одговорног пројектанта, тачан назив извршених услуга – пројеката, локалитет на који се односи пројектовање саобраћајних површина, година извршених услуга, контакт особа наручиоца, телефон и е-маил, потпис одговорног лица и печат наручиоца.

Извршење услуга може бити започето и раније, односно пре 2011. године, али њено окончање (извршење) мора бити најраније током 2011. године, а најкасније током 2013. године.

НАПОМЕНЕ:

8.9 У случају да понуду подноси група понуђача, услов група понуђача испуњава заједно, те је потребно доставити тражене доказе за чланове групе који испуњавају тражени услов.

8.10 У случају да понуђач подноси понуду са подизвођачем, услов за одговорног пројектанта из тачке 8.3. и одговорног извођача радова из тачке 8.4. може да испуњава и подизвођач.

ДОПУНСКЕ НАПОМЕНЕ.

9) ПОНУДА ПОНУЂАЧА КОЈИ НЕ ДОКАЖЕ ДА ИСПУЊАВА НАВЕДЕНЕ ОБАВЕЗНЕ И ДОДАТНЕ УСЛОВЕ ИЗ ТАЧАКА 1. ДО 8. ОВОГ ОБРАСЦА, БИЋЕ ОДБИЈЕНА КАО НЕПРИХВАТЉИВА.

10) ДРУГИ ДОКАЗИ И ОБРАСЦИ које понуђач мора да достави у понуди су дати у тачки 3.1. Упуства понуђачима како да сачине понуду (страна 5-6 конк. док.).

11) ДОКАЗИ КОЈЕ ПОНУЂАЧИ НЕ МОРАЈУ ДА ДОСТАВЕ:

Наручилац неће одбити понуду као неприхватљиву, уколико не садржи доказ одређен конкурсном документацијом, ако понуђач наведе у понуди интернет страницу на којој су подаци који су тражени у оквиру услова јавно доступни.

Понуђачи који су регистровани у регистру понуђача који води Агенција за привредне регистре не морају да доставе доказе из члана 77. став 1. тачке од 1) до 4) Закона о јавним набавкама ("Службени гласник РС" број 124/12)). Наручилац ће извршити проверу у регистру понуђача.

12) ФОРМА ДОКАЗА

Докази о испуњености услова који су тражени у овом обрасцу могу се достављати у невереним копијама.

13) СТРАНИ ПОНУЂАЧИ

13.1 Ако се у држави у којој понуђач има седиште не издају тражени докази, понуђач може, уместо доказа, приложити своју писану изјаву, дату под кривичном и материјалном одговорношћу оверену пред судским или управним органом, јавним бележником или другим надлежним органом те државе.

13.2 Ако понуђач има седиште у другој држави, наручилац може да провери да ли су документи којима понуђач доказује испуњеност тражених услова издати од стране надлежних органа те државе.

14) ПРОМЕНЕ

Понуђач, односно добављач је дужан да без одлагања писмено обавести наручиоца о било којој промени у вези са испуњеношћу услова из поступка јавне набавке, која наступи до доношења одлуке, односно закључења уговора, односно током важења уговора о јавној набавци и да је документује на прописани начин.

Образац 1.

СПИСАК НАЈВАЖНИЈИХ ИЗВРШЕНИХ УСЛУГА
(РЕФЕРЕНЦ ЛИСТА ПОНУЂАЧА)

НАЗИВ ПОНУЂАЧА: _____

Ред. бр.	Наручилац услуга	Вредност уговора	Предмет уговора	Година извршених услуга – израде пројекта
1				
2				
3				
4				
5				
6				
7				
8				
9				
10				

Потпис _____ Датум _____
(потписује одговорно лице понуђача)

М.П.

Образац 2.

СПИСАК НАЈВАЖНИЈИХ ПРОЈЕКТА – ИЗВРШЕНИХ УСЛУГА
(РЕФЕРЕНЦ ЛИСТА ОДГОВОРНОГ ПРОЈЕКТАНТА)

(уписати име и презиме одговорног пројектанта)

Ред. бр.	Наручилац услуга	Назив пројекта – извршених услуга	Година извршених услуга – израде пројекта
1			
2			
3			
4			
5			
6			
7			

Потпис _____ Датум _____
(потписује одговорни пројектант)

М.П.ИКС*

*М.П.ИКС – ПЕЧАТ ВЛАСНИКА ЛИЦЕНЦЕ (ИНЖ. КОМ. СРБИЈЕ)

ПОТВРДА ЗА РЕФЕРЕНЦЕ

назив Наручиоца

адреса Наручиоца

Овим потврђујемо да је :

(навести назив и седиште пројектанта)

за потребе Наручиоца извршило услуге на изради:

(навести тачан назив извршених услуга –пројекта)

у вредности од _____ динара, (вредност из окончане ситуације/рачуна) а
на основу уговора број _____ од _____ године.

Услуге су извршене и пројекат је испоручен _____ године.

Контакт особа Наручиоца: _____,

телефон: _____

е-маил адреса: _____

Потврђујем печатом и потписом да су горе наведени подаци тачни:

У _____, дана _____

М.П. одговорно лице наручиоца

НАПОМЕНА: Потврде о реализацији закључених уговора тј. о извршеним услугама (завршеним пројектима) не могу бити издате од извршиоца услуга (пројектанта), већ морају бити издате од стране стварног – примарног наручиоца услуга (пројекта).

ПОТВРДА ЗА РЕФЕРЕНЦЕ ЗА ОДГОВОРНОГ ПРОЈЕКТАНТА

назив Наручиоца

адреса Наручиоца

Овим потврђујемо да је:

(име и презиме одговорног пројектанта)

одговорни пројектант на пројекту:

(назив извршених услуга – назив пројекта)

на локалитету _____.

Пројекат је израђен _____ године.

Услуге су извршене и пројекат је испоручен _____ године.

Контакт особа Наручиоца: _____,

телефон: _____

е-маил адреса: _____

Потврђујем печатом и потписом да су горе наведени подаци тачни:

у _____, дана _____

М.П.

_____ одговорно лице Наручиоца

НАПОМЕНА: Потврде о реализацији закључених уговора тј. о извршеним услугама (завршеним пројектима) не могу бити издате од извршиоца услуга (пројектанта), већ морају бити издате од стране стварног – примарног наручиоца услуга (пројекта).

Образац бр. 3 (ОБРАЗАЦ ПОНУДЕ)

ПОНУДА број _____ од _____ године за јавну набавку у отвореном поступку за:

**ГЛАВНИ ПРОЈЕКАТ САОБРАЋАЈНИХ ПОВРШИНА
У УЛИЦИ ПАЈЕ КРСТИЋА У НОВОМ САДУ
(редни број јавне набавке: 1.2.71)**

1. Назив понуђача _____
2. Адреса понуђача _____
3. Матични број понуђача _____
4. Порески идентификациони број понуђача (ПИБ) _____
5. Особа за контакт _____
6. e-mail понуђача _____
7. Телефон/факс понуђача _____
8. Број рачуна понуђача и назив банке _____
9. Одговорно лице за потписивање уговора _____

Понуду дајем (заокружити и уписати податке):

а) самостално

б) са учесницима у заједничкој понуди (ТАБЕЛА 1.):

1)	Назив учесника у заједничкој понуди:	
	Адреса:	
	Матични број:	
	Порески идентификациони број:	
	Име особе за контакт:	

2)	Назив учесника у заједничкој понуди:	
	Адреса:	
	Матични број:	
	Порески идентификациони број:	
	Име особе за контакт:	

в) са подизвођачима (ТАБЕЛА 2.):

1)	Назив подизвођача:	
	Адреса:	
	Матични број:	
	Порески идентификациони број:	
	Име особе за контакт:	
	Процент укупне вредности набавке који ће извршити подизвођач:	
	Део предмета набавке који ће извршити подизвођач:	

2)	Назив подизвођача:	
	Адреса:	
	Матични број:	
	Порески идентификациони број:	
	Име особе за контакт:	
	Процент укупне вредности набавке који ће извршити подизвођач:	
	Део предмета набавке који ће извршити подизвођач:	

Нудимо да услуге на изради главног пројекта саобраћајних површина у Улици Паје Крстића у Новом Саду извршимо за укупан износ од:

_____ динара (без ПДВ)

(и словима _____ динара)

Нудимо рок за испоруку главног пројекта: кал. дана (**минимално/максимално 30/60 кал. дана**)

Рок важења понуде је **60** дана од дана отварања понуда.

Датум

М. П.

Понуђач

М. П.

Подизвођач

НАПОМЕНЕ:

1. Образац понуде је потребно попунити
2. проценат укупне вредности набавке који ће бити поверен свим подизвођачима не може бити већи од 50%
3. Уколико има више подизвођача или учесника у заједничкој понуди него што има места у табелама 1. и 2., потребно је копирати наведене табеле и попунити податке за све подизвођаче или учеснике у заједничкој понуди.
4. Уколико група понуђача подноси заједничку понуду, податке о понуђачу треба са својим подацима да попуни носилац посла, док податке о осталим учесницима у заједничкој понуди треба навести у табели 1. овог обрасца.
5. Уколико понуђачи подносе заједничку понуду, група понуђача може да се определи да образац понуде потписују и печатом оверавају сви понуђачи из групе понуђача или група понуђача може да овласти једног понуђача из групе понуђача из групе који ће потписати и печатом оверити образац понуде.
6. Уколико понуђачи подносе заједничку понуду, понуђач ће као саставни део понуде приложити и споразум, којим се понуђачи из групе међусобно и према наручиоцу обавезују на извршење јавне набавке, а који обавезно садржи податке из члана 81. Закона о јавним набавкама
7. Уколико понуђач подноси понуду са подизвођачем(има), овај образац потписују и оверавају печатом понуђач и подизвођач(и)

ПРЕДРАЧУН ЗА ИЗРАДУ

ГЛАВНОГ ПРОЈЕКТА САОБРАЋАЈНИХ ПОВРШИНА У УЛИЦИ ПАЈЕ КРСТИЋА У НОВОМ САДУ

1. Геодетски радови дин.
2. Геомеханички радови дин.
3. Израда главног пројекта дин.
4. Спољна техничка контрола (без ПДВ-а) дин.
 Свега 1- 4	 дин.
5. Исходовање претходних услова коначних сагласности	 10.000,00 дин.

(Словима:)

Дана: год.

Понуђач:

МП

.....

Све цене се у складу са Законом о јавним набавкама исказују без обрачунаог пореза на додату вредност!

Образац 4.

**ОБРАЗАЦ СТРУКТУРЕ ЦЕНЕ СА УПУТСТВОМ КАКО ДА СЕ ПОПУНИ
за јавну набавку у отвореном поступку за
ИЗРАДУ ГЛАВНОГ ПРОЈЕКТА САОБРАЋАЈНИХ ПОВРШИНА
У УЛИЦИ ПАЈЕ КРСТИЋА У НОВОМ САДУ
(редни број јавне набавке: 1.2.71)**

1. Укупна цена (без ПДВ) _____ _ динара
2. Стопа ПДВ _____ %
3. Износ ПДВ на укупну цену _____ _ динара
4. Укупна цена (са ПДВ) _____ _ динара
5. Трошкови материјала укупно (без ПДВ) _____ _ динара

Дана, _____

П О Н У Ћ А Ч

МП

УПУСТВО КАКО ДА СЕ ПОПУНИ ОБРАЗАЦ СТРУКТУРЕ ЦЕНЕ

Образац структуре цене понуђачи попуњавају према следећем упутству:

Под тачком 1. понуђачи уписују укупну цену без ПДВ;

Под тачком 2. уписује се стопа ПДВ у процентима;

Под тачком 3. уписује се износ ПДВ на укупну цену;

Под тачком 4. понуђачи уписују укупну цену са ПДВ;

Под тачком 5. уписују се трошкови материјала у укупној цени без износа ПДВ;

Напомена:

Образац структуре цене понуђач мора да попуни, овери печатом и потпише, чиме потврђује да су тачни подаци који су у обрасцу наведени.

Уколико понуђачи подносе заједничку понуду, група понуђача може да се определи да образац структуре цене потписују и печатом оверавају сви понуђачи из групе понуђача или група понуђача може да одреди једног понуђача из групе који ће попунити, потписати и печатом оверити образац структуре цене.

Образац 5.

ОБРАЗАЦ ТРОШКОВА ПРИПРЕМЕ ПОНУДЕ
У отвореном поступку јавне набавке услуга за израду главног пројекта
саобраћајних површина у Улици Паје Крстића у Новом Саду
(редни број јавне набавке: 1.2.71)

У овом образцу понуђач може да искаже трошкове припреме понуде који се састоје од трошкова прибављања средства обезбеђења.

	Врста трошкова	Износ трошкова
1.		
2.		
3.		
4.		
5.		
6.		

Ако поступак јавне набавке буде обустављен из разлога који су на страни наручиоца, наручилац је, сходно члану 88. став 3. ЗЈН-а, дужан да понуђачу надокнади трошкове прибављања средства обезбеђења, под условом да је понуђач тражио накнаду тих трошкова у својој понуди.

Наручилац задржава право да изврши контролу исказаних трошкова увидом у фактуре и друге релевантне доказе.

Датум

М. П.

Понуђач

Образац 6.

ОБРАЗАЦ ИЗЈАВЕ О НЕЗАВИСНОЈ ПОНУДИ

На основу члана 26. Закона о јавним набавкама

(навести назив и адресу понуђача)

даје следећу изјаву:

ИЗЈАВА

Под пуном материјалном и кривичном одговорношћу **ПОТВРЂУЈЕМ** да сам понуду у поступку јавне набавке услуга за израду **главног пројекта саобраћајних површина у Улици Паје Крстића у Новом Саду** (редни број јавне набавке: **1.2.71**) поднео независно, без договора са другим понуђачима или заинтересованим лицима.

Датум

М. П.

Понуђач

НАПОМЕНЕ:

а) Уколико понуду подноси група понуђача, Изјава мора бити потписана од стране одговорног лица сваког понуђача из групе понуђача и оверена печатом.

б) У случају постојања основане сумње у истинитост изјаве о независној понуди, наручилац ће одмах обавестити организацију надлежну за заштиту конкуренције. Организација надлежна за заштиту конкуренције, може понуђачу, односно заинтересованом лицу изрећи меру забране учешћа у поступку јавне набавке ако утврди да је понуђач, односно заинтересовано лице повредило конкуренцију у поступку јавне набавке у смислу закона којим се уређује заштита конкуренције. Мера забране учешћа у поступку јавне набавке може трајати до две године. Повреда конкуренције представља негативну референцу, у смислу члана 82. став 1. тачка 2. Закона.

**ОБРАЗАЦ ИЗЈАВЕ О ОБАВЕЗАМА ПОНУЂАЧА НА ОСНОВУ
ЧЛ. 75. СТАВ 2. ЗЈН-А**

У вези члана 75. став 2. Закона о јавним набавкама, као заступник понуђача дајем следећу

ИЗЈАВУ

Понуђач:

_____ (навести назив и адресу понуђача)

у поступку јавне набавке услуга за израду **главног пројекта саобраћајних површина у Улици Паје Крстића у Новом саду** (редни број јавне набавке: **1.2.71**), поштовао је обавезе које произлазе из важећих прописа о заштити на раду, запошљавању и условима рада, заштити животне средине и гарантујем да је ималац права интелектуалне својине.

Датум

М. П.

Понуђач

НАПОМЕНА:

Уколико понуду подноси група понуђача, Изјава мора бити потписана од стране одговорног лица сваког понуђача из групе понуђача и оверена печатом.

Образац 8.

ОБРАЗАЦ СИТУАЦИЈЕ ЗА ИЗРАДУ ГЛАВНОГ ПРОЈЕКТА

НАЗИВ ПРОЈЕКТАНТА

Место:

Адреса

Текући рачун:

Код банке:

Порески идентификациони број:

Матични број:

Шифра делатности:

Датум издавања ситуације:

Место издавања ситуације:

НАЗИВ НАРУЧИОЦА/ИНВЕСТИТОРА

Адреса:

Текући рачун:

Порески идентификациони број:

Матични број:

Шифра делатности:

ПРИВРЕМЕНА/ОКОНЧАНА СИТУАЦИЈА БР. _____

За услуге по уговору (навести предмет уговора): _____

Наш број: _____ од _____ године.

Број наручиоца: _____ од _____ године, на износ: _____ дин.

1. ОБРАЧУН ИЗВРШЕНИХ УСЛУГА

Укупна вредност извршених услуга	_____ дин.
Укупна вредност разлике у цени	_____ дин.
Обрачунате услуге по претходним ситуацијама	_____ дин.
Обрачуната разлика у цени по претходним ситуацијама	_____ дин.
Обрачунат аванс по претходним ситуацијама	_____ дин.
Вредност извршених услуга по овој ситуацији	_____ дин.
Разлика у цени по овој ситуацији	_____ дин.
Обрачунат аванс по овој ситуацији	_____ дин.
Непредвиђене и накнадне услуге	_____ дин.

2. ОБРАЧУН ПДВ

ПДВ за укупну вредност извршених услуга	_____ дин.
Обрачунат ПДВ по претходним ситуацијама	_____ дин.
Обрачунат ПДВ за аванс по претходним ситуацијама	_____ дин.
Обрачунат ПДВ по овој ситуацији	_____ дин.
Обрачунат ПДВ за аванс по овој ситуацији	_____ дин.

УКУПНО ЗА НАПЛАТУ (услуге+разлика у цени+ПДВ) _____ дин.

Обрачун сачинио:

име и презиме

Одговорни пројектант

име, презиме и печат

Надзорни орган

име, презиме, печат

Директор

ОБРАЧУН ИЗВРШЕНИХ УСЛУГА ПО ПРЕДМЕТНОЈ СИТУАЦИЈИ

Навести позиције по предрачуноу:

укупно (дин)

СВЕУКУПНО: _____ дин.

РЕКАПИТУЛАЦИЈА

1. Извршене услуге

Укупно: _____ дин.

2. Непредвиђене и накнадне услуге

_____ дин.

3. Исходовање претходних услова и
коначних сагласности

_____ дин.

(за позицију 3 у рекапитулацији, наручилац ће понуђачу вршити исплату стварних трошкова на основу фактуре (коју треба приложити уз испостављену ситуацију), издате од стране надлежних институција за претходне услове и коначне сагласности)

4. Разлика у цени

_____ дин.

5. Обрачун ПДВ

_____ дин.

СВЕУКУПНО: _____ дин.

НАПОМЕНА:

Понуђач није дужан да попуни и овери наведени образац!



МОДЕЛ

УГОВОР О ЈАВНОЈ НАБАВЦИ ЗА УСЛУГЕ ИЗРАДЕ ГЛАВНОГ ПРОЈЕКТА

Сачињен на основу Програма уређивања грађевинског земљишта за.....годину: број објекта, број активности, економска класификација, редни број јавне набавке и Одлуке број од године, између:

1. ЈП "ЗАВОД ЗА ИЗГРАДЊУ ГРАДА" у Новом Саду, Стевана Брановачког бр. 3, матични број:....., ПИБ:, кога заступа директор Горан Вишњић, (у даљем тексту: Наручилац) са једне стране и

2. матични број:, ПИБ:, кога заступа директор, (у даљем тексту: Пројектант) са друге стране

ПРЕДМЕТ УГОВОРА

Члан 1

Наручилац уступа, а пројектант преузима извршење комплетних услуга на изради **главног пројекта саобраћајних површина у Улици Паје Крстића у Новом Саду** у складу са понудом пројектанта број од год., предрачуном и конкурсном документацијом који чине саставни део овог уговора.

ВРЕДНОСТ УСЛУГА

Члан 2

Уговорне стране сагласно констатују да вредност услуга из члана 1. овог уговора износи динара (словима: и/100), да ПДВ (од 20%) износи (словима: и/100), што укупно износи динара (словима: и/100).

Члан 3

Вредност услуге је фиксна и не може се мењати. Изузетно, пројектант има право на разлику у цени, уколико је индекс потрошачких цена, према подацима Републичког завода за статистику већи од 5%.

Пројектант може захтевати само разлику у цени која прелази 5%.

Када дан увођења Пројектанта у посао наступи након истека опције понуде, као базни датум за утврђивање промене у цени узима се датум истека опције понуде.

Члан 4

Евентуална разлика у цени из члана 3. овог Уговора обрачунава се привременим / окончаном ситуацијама (рачуном).

Члан 5

Уколико се у току реализације овог уговора појаве вишкови или мањкови услуга у односу на утврђени предмер услуга, исплата тих услуга извршиће се у складу са овим уговором по понуђеним јединичним ценама под условом да вишкови и мањкови услуга не прелазе укупно уговорени износ.

Пројектант је дужан да уз привремену/окончану ситуацију (рачун) достави спецификацију свих услуга из става 1. овог члана, коју треба да овери надзорни орган наручиоца.

Уколико се у току реализације овог уговора појаве додатне услуге преко уговореног износа, оне ће бити предмет посебног уговора.

Исплата услуга из става 3. овог члана, извршиће се на основу уговора о додатним услугама.

Коначан обрачун услуга, вршиће се након техничке контроле главног пројекта из члана 1. овог уговора.

РОК ИСПОРУКЕ ГЛАВНОГ ПРОЈЕКТА

Члан 6

Почетак израде главног пројекта је одмах после увођења пројектанта у посао.
Рок испоруке главног пројекта је календарских дана.

ОБАВЕЗЕ ПРОЈЕКТАНТА

Члан 7

Пројектант се обавезује да услуге из члана 1. овог Уговора изврши квалитетно и у року у складу са понудом и конкурсном документацијом, те у складу са важећим техничким прописима и стандардима за ову врсту услуга.

Члан 8

Пројектант је обавезан да од наручиоца затражи писану сагласност за сва евентуална одступања од уговорених услуга.

Члан 9

У случају подношења заједничке понуде, сви чланови групе понуђача су солидарни и појединачно одговорни према наручиоцу за извршење целог уговора у складу са његовим условима.

Члан 10

Обавезује се Пројектант да Наручиоцу, након потписивања уговора а најкасније до испостављања прве привремене ситуације/фактуре, као средство обезбеђења испуњења уговорних обавеза, достави бланко соло (сопствену) меницу на износ од 10% од уговорене вредности без ПДВ-а.

Уколико Пројектант не достави средство обезбеђења из става 1 овог члана, то ће бити раскидни услов за овај уговор.

ОБАВЕЗЕ НАРУЧИОЦА

Члан 11

Извршене услуге наручилац ће плаћати пројектанту путем привремених и окончане ситуације – фактуре.

Привремене ситуације/фактуре пројектант испоставља месечно и доставља наручиоцу у 8 примерака најкасније до 5-ог у месецу за протекли месец. Привремену ситуацију/фактуру надзорни орган дужан је да овери у року од 8 дана, а наручилац да исплати у року од 45 дана по пријему ситуације од пројектанта.

Наручилац може у оправданим случајевима да оспори исплату дела ситуације/фактуре и у том случају дужан је да неоспорени део ситуације/фактуре исплати у наведеном року.

Члан 12

Наручилац задржава право да смањи уговорени обим услуга, о чему је дужан да у писаној форми известити пројектанта.

У случају када се смањи уговорени обим послова на захтев наручиоца, плаћање извршених услуга извршиће се сразмерно њиховом обиму.

УГОВОРНА КАЗНА И НАКНАДА ШТЕТЕ

Члан 13

Ако пројектант прекорачи рок за израду и предају главног пројекта, својом кривицом, дужан је да за сваки дан закашњења плати наручиоцу уговорну казну у износу од 0,5 % (процентата) од укупне вредности уговорених услуга, с тим да износ тако одређене уговорне казне не може бити већи од 10% (процентата) укупно уговорене цене услуга.

Делимично извршење или испоруке уговорених услуга у предвиђеном року не искључује обавезу плаћања уговорене казне.

Члан 14

Ако је наручилац због закашњења пројектанта у испоруци главног пројекта претрпео штету која је већа од износа уговорне казне, може уместо уговорне казне захтевати накнаду штете, односно поред уговорне казне може захтевати и разлику до пуног износа претрпљене штете.

ОПШТЕ ОДРЕДБЕ

Члан 15

Прилози овог уговора који чине његов саставни део јесу:

1. Понуда бр. одгодине
2. Предрачун
3. Пројектни задатак
4. Техничка документација и планови

Члан 16

Овај уговор ступа на снагу даном потписивања.

Члан 17

За све нерегулисано овим уговором примењиваће се одредбе Закона о облигационим односима.

Члан 18

Наручилац и Пројектант споразумели су се да све спорове који проистекну из овог Уговора првенствено решавају међусобним договором, уколико се спор не реши споразумно, уговара се надлежност суда у Новом Саду.

Члан 19

Уговор је сачињен у 10 (десет) истоветних примерака од којих се 4 (четири) примерка налази код Пројектанта, а 6 (шест) код Наручиоца.

за ПРОЈЕКТАНТА
директор

за НАРУЧИОЦА
директор

Горан Вишњић

НАПОМЕНА: овај модел уговора представља садржину уговора који ће бити закључен са изабараним понуђачем. Уколико изабрани понуђач, након што му је додељен уговор, без оправданих разлога одбије да закључи уговор наручилац ће Управи за ЈН доставити негативну референцу тј. исправу о реализованом средству обезбеђења испуњења обавеза у поступку јавне набавке .

Образац 9.

На основу Закона о меници

ДУЖНИК: _____
Седиште: _____
Матични број: _____
Порески идентификациони број ПИБ: _____
Текући рачун: _____
Банка: _____

Издаје

МЕНИЧНО ОВЛАШЋЕЊЕ – ПИСМО

За корисника бланко сопствене менице

КОРИСНИК (Поверилац): Јавно предузеће „Завод за изградњу града“
Седиште: Нови Сад, Стевана Брановачког 3

Предајемо Вам 1 (једну) бланко сопствену меницу, без протеста, серије _____ и овлашћујемо Јавно предузеће „Завод за изградњу града“, Нови Сад, Стевана Брановачког 3, као Повериоца, да предату меницу може попунити на износ од 10% (десет процената) од укупне вредности понуде што номинално износи _____ динара без ПДВ, а по основу гаранције за обезбеђење испуњења обавеза у поступку јавне набавке за

ИЗРАДУ ГЛАВНОГ ПРОЈЕКТА САОБРАЋАЈНИХ ПОВРШИНА У УЛИЦИ ПАЈЕ КРСТИЋА У НОВОМ САДУ

Овлашћујемо Јавно предузеће „Завод за изградњу града“, Нови Сад, Стевана Брановачког 3, као Повериоца да у своју корист безусловно и неопозиво, без протеста и трошкова, вансудски, преко банке дужника извршити наплату са свих рачуна Дужника.

Овлашћујем банку код које имамо рачун да наплату-плаћање изврши на терет свих наших рачуна, а као и да поднети налог за наплату заведе у распоред чекања у случају да на рачуну уопште нема или нема довољно средстава или због поштовања приоритета у наплати са рачуна.

Дужник се одриче права на повлачење овог овлашћења, на опозив овог овлашћења, на стављање приговора на задужење и на сторнирање по овом основу за наплату.

Меница је важећа и у случају да дође до промене лица овлашћеног за заступање и располагање средствима на текућем рачуну Дужника, статусних промена, оснивања нових правних субјеката од стране Дужника.

Меница је потписана од стране овлашћеног лица за заступање _____ (име и презиме) чији се потпис налази у картону депонованих потписа код наведене банке.

На меници је стављен печат и потпис издаваоца менице-трасанта.

Датум издавања овлашћења

Дужник-издавалац менице
(пун назив, адреса, потпис и печат)

М.П. _____

Образац 10.

ПОТВРДА О ПРИЈЕМУ МЕНИЦЕ

Јавно предузеће „Завод за изградњу града“ у Новом Саду, Улица Стевана Брановачког број 3, потврђује пријем бланко соло менице без протеста издате од стране дужника - правног лица:

Меница из серије: _____

као средство обезбеђења испуњења обавеза у поступку јавне набавке за

ИЗРАДУ ГЛАВНОГ ПРОЈЕКТА САОБРАЋАЈНИХ ПОВРШИНА У УЛИЦИ ПАЈЕ КРСТИЋА У НОВОМ САДУ

Дужник – правно лице: _____

Седиште и адреса: _____

Порески идентификациони број: _____

Текући рачун: _____

Код банке: _____

Дана: _____

У месту: _____

Меницу предао:
(Дужник – правно лице)

М.П. _____

Меницу примио:
ЈП „Завод за изградњу града“
у Новом Саду

М.П. _____

ПРОЈЕКТНИ ЗАДАТАК

За израду Главног пројекта саобраћајних површина Улице Паје
Крстића

1. ОПШТИ ПОДАЦИ

1. Инвеститор: Ј.П. „Завод за изградњу града“, Стевана Брановачког 3 , Нови Сад
2. Предмет пројекта: Главни пројекат саобраћајних површина улице Паје Крстића
3. Локација: Територија града Новог Сада

2.УВОДНЕ НАПОМЕНЕ

Улица Паје Крстића је део насељеног подручја Слане Баре и Клисе , спада у део секундарне саобраћајне путне мреже и налази се унутар блока улица примарне градске путне мреже Паје Радосављевића, Сентандрејски пут и секундарне путне мреже Долинска и Задружна улица.

Намена објекта у улици је породично становање.

Са становишта намене објекта у улици примењено је решење за умирење и успорење саобраћаја, са смањеним нивоом буке и аерозагађења (уведено је местимично зеленило).

Меродавни нивои подземних вода су:

- максималан ниво подземних вода око 77,00 m н.в.,
- минималан ниво подземних вода око 74,20 m н.в.

3.ТЕХНИЧКЕ КАРАКТЕРИСТИКЕ

Постојеће стање:

Постојећи простор је неуређен.

Новопланирано стање:

Решење за умирење и успорење саобраћаја са ограничењем брзине на 30km/h је решено са коловозом ширине 3.5м, ситуационим дисконтинуитетима у облику местимичних мимоилазница на удаљености од ~ 35м'.

Програмски услови:

- Меродавно возило:**путнички аутомобил**
- рачунска брзина за прорачун граничних геометријских елемената је $\leq 30 \text{ km/h}$.
- раскрснице – **површинска трокрака раскрсница** између улице Паје Радосављевића (ГС) и улице Паје Крстића (ПУ)

Функционални елементи попречног профила:

Ширина регулације је Д~8м.

Дужина улице је Л~150м'.

- траке за континуалну возњу (1), ширине 3.5 м, за континуално кретање ПА, од монтажних бетонских елемената
- простори за мимоилажење возила – на подручју ситуационог дисконтинуитета, на удаљености од ~ 35м', од монтажних бетонских елемената
- обостране пешачке стазе ширине 1 м (монтажно-бетонски елементи),
- попречне пешачке комуникације између:
 - Улице Задружне и улице Паје Крстића је дужине Л~62м', ширине Д~3м, од монтажних бетонских елемената
 - Улица Паје Крстића и Сентандрејског пута је дужине Л~33м', ширине Д~3м, од монтажних бетонских елемената
- платформа - је предвиђена на прелазу пешачке стазе улице Паје Крстића на раскрсници са улицом Паје Радосављевића, од монтажних бетонских елемената
- плоче водиле и плоче упозорења - на раскрсници улица Паје Радосављевића и Паје Крстића,
- колски улази – минималне ширине 3м, према геодетском снимку постојећег стања, од монтажних бетонских елемената
- отвори за зеленило местимични отвори ширине 2.5м, укупна површина зеленила у улици износи ~ 185м², 16% од укупних површина свих садржаја улице
Површине за зеленило је потребно ограничити високим призматичним ивичњацима без закошене површине, који ће спречавати навозе путничких аутомобила и њихово паркирање, пошто је паркирање предвиђено унутар парцела.
Уређење самих зелених површина ће бити обрађено посебним урбанистичким условима.
- ступчићи - зелене површине и пешачке стазе је потребно одвојити ступчићима, пошто су сви садржаји улице планирани да се изведу у истом нивоу, осим зеленила
- окретница На крају слепог крака улице је предвиђена окретница, чије су димензије условљене расположивим простором.

Раскрснице:

- трокрака раскрсница улице Паје Радосављевића (ГС) и улице Паје Крстића (ПУ) - функционални ниво - површинска раскрсница без каналисања саобраћајних струја / без светлосне сигнализације
- обезбедити потребне дужине визуре спољне прегледности површинске раскрснице, које су гранични услов за

дефинисање положаја свих објеката изван поменуте зоне прегледности површинске раскрснице.

На новопроектованим раскрсницама проверити проходност меродавног возила.

Површинско одводњавање:

Површинско одводњавање улице Паје Крстића је планирано путем сливничких решетки, које ће бити повезане на новопланирани систем канализације.

4. ОСНОВЕ ЗА ИЗРАДУ ГЛАВНОГ ПРОЈЕКТА

4.1 ПРОЈЕКТНЕ ПОДЛОГЕ

За потребе израде овог пројекта потребно је користити следеће подлоге:

- Генерални урбанистички план Новог Сада до 2021. године

4.2. ПРЕТХОДНИ УСЛОВИ

Приликом израде пројектне документације пројектант је дужан придржавати се техничких услова за изградњу и извода из КАТ-КОМ-а, које доставља Наручилац. Претходне услове има обавезу да прибави сам Пројектант током пројектовања, од надлежних органа и организација уз обавезу да се придржава истих. За сваку измену, коју Пројектант жели да изврши, током пројектовања, у односу на неки од претходних услова, дужан је да добије писмену сагласност на предложену измену, од стране надлежних издаваоца тих услова. Уколико се предпроектним условима изградња предметног објекта условљава интервенцијама на постојећим инсталацијама, обавеза је Пројектанта, да писмено у току пројектовања обавести Наручиоца.

Од наручиоца посла преузети следећу документацију:

- извод из КАТ-КОМ-а БР.956 - 01- 434/2014
- КОПИЈУ ПЛАНА БР.953-1/2014 - 862
- претходне услове ЈКП"ПУТ"-а
- претходне услове "Водовода и канализације"
- претходне услове "Телеком Србије"
- претходне услове "Електродистрибуције"
- претходне услове ДП"НОВИ САД-ГАС"
- претходне услове ЈП "Информатика"

4.3. ЗАКОНСКА И ДРУГА РЕГУЛАТИВА

При изради Главног пројекта (из наслова), као и за повезивање предметне саобраћајнице са постојећом путном мрежом потребно је придржавати се важеће законске регулативе.

4.4 ГЕОДЕТСКЕ ПОДЛОГЕ

Извршити сва потребна геодетска снимања и обележавања, са повезивањем на полигонометријску мрежу. Ширина сниманог појаса треба да је таква, да обезбеди израду свих садржаја саобраћајнице. Све податке са терена (постојећи објекти, шахтови, дрвеће, стубове, полигоне и реперне тачке и сл.) уцртати у ситуацију $P=1:500$, као и податке из КАТ-КОМ-а, која ће затим служити као подлога за пројектовање. Попречне профиле снимати на размаку од 25 м, као и на карактеристичним местима из ситуације и уздужног профила (улази, пролази, средина и крај хоризонталних и вертикалних кривина и сл.)

Обавеза је пројектанта, да сваку карактеристичну тачку (осовинске, ивичне, полигоне и сл.) дефинише координатама.

4.5. ЕЛАБОРАТ О ДЕТАЉНИМ ГЕОТЕХНИЧКИМ РАДОВИМА

Извршити потребне геомеханичке радове на траси пута, са сондажним јамама, дубине до 3м, на потребном размаку. Положај сонди исцртати и стационажно одредити на прегледној ситуацији (из одељка II-10 овог задатка). За сваку сонду исцртати геолошки профил, а дати и уздужни профил свих избушених сонди, са исцртаном пројектном линијом постелице, слојевима тла и линијом нивоа подземне воде. Приликом израде геомеханичког елабората посебну пажњу посветити геотехничким карактеристикама тла.

Лабораторијска испитивања невезаних слојева коловоза обухватају:

- теренску идентификацију материјала СРПС У.Б1.003
- одређивање гранулометријског састава материјала СРПС У.Б1.018 и СРПС Б.Б8.029
- одређивање природне влажности материјала СРПС У.Б8.035
- класификацију материјала СРПС У.Б1.001 и СРПС У.Б1.002
- одређивање количине ситних честица методом мокрог сејања СРПС Б.Б8.036

Одређивање геомеханичких карактеристика материјала у постелици обухватају:

- узимање узорака тла СРПС У.Б1.010
- одређивање гранулометријског састава материјала СРПС У.Б1.018 и СРПС Б.Б8.029
- одређивање запреминске масе и влажности у природном стању СРПС У.Б1.013 и СРПС У.Б1.012
- одређивање максималне запреминске масе и оптималне влажности по стандардном Прокторовом опиту СРПС У.Б1.038
- одређивање Атербергових граница конзистенције материјала СРПС У.Б1.020
- одређивање лабораторијског ЦБР-а (калифорнијског индекса носивости) материјала у постелици СРПС У.Б1.042
- осетљивост материјала на дејство мраза СРПС У.Е1.012

Пројекат коловозне конструкције, односно димензионисање конструкције коловоза обавити у складу са СРПС-ом. Елаборат о геомеханичким радовима и пројекат коловозне конструкције не треба дати посебном свеском, већ прикључити уз овај пројекат као његов саставни део (на крају пројекта).

На основу прегледа деонице и снимања постојећег стања и будућег саобраћајног оптерећења извршити димензионисање коловозне конструкције за прогнозни период 20(25) година.

5. САДРЖАЈ ГЛАВНОГ ПРОЈЕКТА

На основу података и услова из одељка 1 овог пројектног задатка, урадити: **Главни пројекат саобраћајних површина улице Паје Крстића**, који треба да садржи следеће прилоге:

5.1. ОПШТИ ДЕО:

- Извод из регистра за обављање делатности
- Лиценца предузећа
- Решење директора о одређивању одговорних пројектаната
- Лиценце за одговорне пројектанте са потврдом о продужетку важности
- Изјава одговорних пројектаната о примени важећих прописа, стандарда и техничких норматива
- Изјава одговорног пројектанта о међусобној усаглашености пројектата
- Потврда директора о придржавању одредаба закона, других прописа, стандарда, техничких норматива и норми квалитета,

5.2. Текстуална документација:

- Потврда и извештај о извршеној позитивној техничкој контроли главног пројекта, као и подобност ревидента,
- Услови за изградњу,
- Претходни услови за пројектовање,
- Пројектни задатак,
- Технички извештај Главног пројекта (са освртом на претходне услове),
- Доказнице мера за предмер радова,
- Предмер радова (у виду табелара као подлога за тендер),
- Предрачун радова (у виду табелара),
- Технички услови за извођење радова са детаљним описом извођења по свакој позицији са дефинисаним условима, технологијом извођења и стандардним испитивањима квалитета изведених радова и појединачних компонената.
- Прилог мера за безбедност и здравље на раду, у складу са важећом законском регулативом

5.3. Нумеричка документација:

Списак координата тачака

На основу просторне усклађености елемената ситуационог плана и подужног профила, потребно је приступити дефинисању елементарних и детаљних тачака саобраћајнице у апсолутном координатном систему преко њених текућих координата. У складу са тим, трасу саобраћајнице треба дефинисати са координатама и то:

- тачке оперативног полигона (са kotaма)
- попречне профиле
- елементарне и детаљне тачке

5.4. Графичка документација:

5.4.1. Прегледни ситуациони план

Прегледни ситуациони план у погодној размери, на који би се назначила предметна саобраћајница, као и веза са постојећим околним саобраћајницама.

5.4.2. Ситуациони план

Пројектом је неопходно дефинисати трасу у ситуационом плану са свим геометријским и нумеричким подацима у размери $P=1:500$. За кривине и лепезе одредити: угао, полупречник, тангенту, бисектрису и дужину лука. Сваку елементарну и детаљну тачку коловоза, дефинисати координатама и стационажно. У ситуационом плану је неопходно приказати и вертикалне преломе из подужног профила. Обавеза пројектанта је да приликом дефинисања ситуационог плана предвиди колске приступе постојећим објектима. Ситуациони план треба да обрађује саобраћајнице до регулационе линије дате Условима за изградњу, као и да обухвати подручје уклапања на постојеће стање. На ситуационом плану је потребно означити тачан положај ступчића са координатама тачака у смислу њиховог позиционирања.

Ситуационо издвојити раскрсницу улице Паје Радосављевића и улицу Паје Крстића на којој је потребно детаљно назначити платформу са навозима, као и положај плоча водилца и плоча упозорења.

5.4.3. Нивелациони план

Нивелациони план саобраћајнице $P=1:500$, односно свих површина унутар регулационих линија са сливним подручјима и распоредом сливника, а по потреби дати нивелационе планове раскрсница $P=1:250$. План је неопходно приказати изохипсама са еквидистанцом $e=2,5$ цм, како би се могла уочити подручја критична са становишта одводњавања. На овом плану је неопходно дефинисати kotaма и

координатама: почетак, средину и крај кружног лука и лепеза, елементарне тачке споредних праваца, као и вертикалне преломе пешачких стаза. Атмосферску воду са пешачких стаза спровести на коловоз. Одводњавање коловоза предвидети помоћу сливничких решетки. Нивелационо извршити уклапање улице Паје Крстића на градску саобраћајницу улицу Паје Крстића. Нивелационо ускладити платформе са навозима и новопроектвану саобраћајницу, а самим тим и положај сливника. Посебну пажњу обратити на сливне површине на уклапању улице Паје Крстића са улицом Паје Радосављевића и на нивелациони положај платформе.

5.4.4. Уздужни профил

У уздужном профилу је неопходно дефинисати саобраћајницу са свим геометријским и нумеричким подацима у размери $P:500/50$. Осим нове саобраћајнице неопходно је урадити уздужне профиле саобраћајних праваца у раскрсницама. На уздужном профилу треба приказати: линију постелнице, као и линију ископа за замену подтла (уколико је потребна замена тла), раскрснице, као и све неопходне нумеричке податке који дефинишу саобраћајницу у висинском смислу.

5.4.5. Попречни профили

Попречне профиле, приказати у размери $P=1:100$. Осим редовних података, учртати и срачунати ископ за замену подтла (уколико је потребна замена тла), према пројекту коловозне конструкције. Попречне профиле снимити и исцртати на карактеристичним местима из ситуационог плана и подужног профила (почетак, средина и крај хоризонталних и вертикалних кривина) при томе водећи рачуна да растојање између профила не буде веће од 15 метара.

5.4.6. Карактеристичне попречне профиле

Карактеристичне попречне профиле $P=1:50$, са детаљима потребним за извођење, у одговарајућој размери. Оивичење коловоза на споју између зелене површине и коловоза предвидети од издигнутих бетонских ивичњака (без закошеног дела ивичњака), призматични ивичњаци. Приказати детаљ споја између коловоза и зелене површине, као и детаљ споја пешачке стазе и зелене површине са темељењем ивичњака и слојевима коловозних конструкција, детаљ ступчића са назначеним типом ступчића.

Коловозне и пешачке површине, као и колске улазе предвидети од монтажну бетонских елемената.

Слојеве коловозне конструкције за коловоз, пешачке стазе и колске улазе преузети из пројекта коловозне конструкције.

Попречни нагиб коловоза, по могућству увек предвиђати једностран са мах 2% нагиба.

5.4.7. План обележавања

План обележавања, као и скицу осигурања укрсних, темених, осовинских и сталних тачака са kotaма и везом на градску полигону мрежу .

5.4.8. План обележавања саобраћајне сигнализације

Ситуациони план са саобраћајном сигнализацијом $P=1:500$. Пројектант је дужан да одреди границе и размере зоне прегледности у раскрсницама, те да на основу тога конструише зону прегледности за целу раскрсницу. Пројектант је дужан да изврши оцену стања постојеће вертикалне саобраћајне сигнализације и опреме, те да на основу тога донесе одлуку о томе да ли ће се постојећа опрема задржати или заменити. Свако обележавање на коловозу, као и саобраћајне знакове стационарно одредити или искотирати. У пројектној документацији је неопходно приложити детаље хоризонталне и вертикалне сигнализације. Специфицирати све саобраћајне знакове по врсти и количини а предмер и предрачун објединити са грађевинским делом.

5.4.9. Синхрон план

Ситуациони синхрон план $P=1:500$ (обавезно у боји) са постојећом (и оном) инфраструктуром, чији су пројекти урађени и доступни наручиоцу или пројектанту. На ситуацији је обавезно:

- да се за сваки постојећи шахт поклопац или водоводни затварач, назначи потреба висинског усклађивања, ојачања, измештања или блиндирања,

- да се за сваку подземну инсталацију, која се нађе у коловозу, а по прописима не може ту опстати (водовод, електрични и ТТ каблови, топовод и сл.) назначи потреба за измештањем или заштитом,

- да се за сваки стуб, канделабр или дрворед, назначи потреба рушења, измештања, или посебна заштита,

- да се за ваздушне водове, који прелазе изнад коловоза, додатно сниме водови и утврди њихов релативан однос (при тачно утврђеној температури ваздуха у моменту снимања), а затим назначи потреба реконструкције тих водова, ако не дозвољавају важећи прописи.

- ситуацију саобраћајне сигнализације

Пројектант нема обавезу, ни задатак да пројектује било каква измештања напред назначених објеката инфраструктуре, већ само обавезу откривања и упозоравања на могуће проблеме при реализацији предметне саобраћајнице. Обавезно уцртати кабловнице (од пластичних цеви $\Phi 110$ мм) на раскрсницама, где према урбанистичким условима треба да прођу електро и телефонске инсталације. Положај истих искотирати, а такође их предвидети и у предмеру и предрачуну радова. Инсталације обележавати искључиво у бојама, идентично као у "КАТ-КОМ"-у.

Из синхрон плана ситуационо (у размери $P=1:250$) издвојити раскрснице, где ће бити детаљно назначене и усклађене са свим

осталим садржајима у раскрсници плоче водилје и плоче упозорења за слепе.

5.5. Елаборат геомеханичких и геотехничких истраживања

5.6. Пројекат коловозне конструкције

Коловозну конструкцију дефинисати на основу:

- Климатских карактеристика локације (Референтна температура за подручје града Новог Сада износи $t_{\text{реф}} = 20 \text{ }^{\circ}\text{C}$).
- Стандардног осовинског оптерећења
- Геомеханичких својстава тла

6. ОБАВЕЗЕ ПРОЈЕКТАНТА

Пројектант и Пројектна организација обавезни су да:

6.1 Користе и примењују СРПС прописе и стандарде, за све радове обухваћене овим пројектним задатком, као и да су сва предложена решења у духу важећих законских прописа.

6.2 Главне пројекте урадити и испоручити, и у дигиталној форми:

- предмер и предрачун у "Ехел"-у формат "XLS",
- технички опис радова, и остали подаци у "MS Word", формат "DOC",
- графички прилози у "Auto CAD"-у, формат DWG,
- опште матрице (template), за предмер и предрачун можете преузети у ЈП "ЗИГ" – Нови Сад
- сав текстуални део радити фонтом "Arial" у Тириличном писму.

6.3 Доставе Главни пројекат са позитивном техничком контролом у **8** примерака са **тврдим повезом**. У сваки примерак Главног пројекта обавезно убацити и копије графичких прилога предпројектних услова .

6.4 Испоручити оригинале свих потребних предпројектних услова, прикупљених од стране комуналних и других предузећа и организација, као и КАТ-КОМ, КОПИЈЕ ПЛАНА, а који су потребни за исходовање грађевинске дозволе.

У Новом Саду, 16.05.2014.

Припремили:

Китановић Ведрана, дипл. грађ. инж.

Помоћник директора за техн. послове

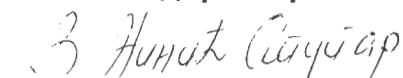
Зорица Нинић - Ступар, дипл. инж. ел.



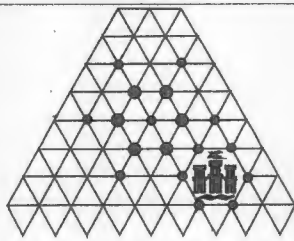

ЈП "УРБАНИЗАМ"
ЗАВОД ЗА УРБАНИЗАМ
НОВИ САД

ГРАД НОВИ САД
ЈАВНО ПРЕДУЗЕЋЕ
ЗАВОД ЗА УРБАНИЗАМ
13 МАЈ 2014
03.2568/14
1

3206/14
4/14



УРБАНИСТИЧКИ
УСЛОВИ

107697/14.

ЈАВНО ПРЕДУЗЕЋЕ "УРБАНИЗАМ" ЗАВОД ЗА УРБАНИЗАМ

46/51

ЈП "УРБАНИЗАМ"

Завод за урбанизам Нови Сад
Булевар цара Лазара 3/III
21 000 Нови Сад

Број: **107 697 / 2014**

Градска управа: /

Нови Сад, 15.4.2014

На основу члана 54 Закона о планирању и изградњи ("Службени гласник Републике Србије", број 72/2009, 81/2009 - исправке, 64/2010, 24/2011, 121/2012, 42/2013, 50/2013 и 98/2013 - УС) и на основу:

ГЕНЕРАЛНОГ ПЛАНА ГРАДА НОВОГ САД ДО 2021 године - ПРЕЧИШЋЕН ТЕКСТ ("СЛУЖБЕНИ ЛИСТ ГРАДА НОВОГ САДА" бр. 39/06)

издају се

УРБАНИСТИЧКИ УСЛОВИ ЗА ЛОКАЦИЈСКУ ДОЗВОЛУ

ЗА РЕКОНСТРУКЦИЈУ САОБРАЋАЈНИХ ПОВРШИНА
УЛИЦЕ ПАЈЕ КРСТИЋА
У НОВОМ САДУ

Услови се издају
на захтев

ЈП. " Завод за изградњу града" Нови Сад

из Новог Сада
улица и број Ул. Ст. Брановачког бр.3.
молба, број 03-2568 од 07.03.2014.
Особа за контакт _____

Карактеристике простора и услови који се морају поштовати приликом израде инвестиционо-техничке документације:

1. Карактер објекта: сталан
 привремен
2. Положај објекта је дефинисан у односу на:
 осовинску мрежу грађевинску линију
 регулациону линију друге објекте

3. Објект се налази на следећим парцелама:

број: 806, 822/2, 817, 836/2 и 836/1 К.О. Нови Сад I.

4. Нивелета објекта

кота постојећег терена:

кота планираног терена:

дата оријентационо

надслој (дубина рова):

5. Прикључак:

на постојеће стање

6. Посебни услови:

- УУ-и за локацијске дозволе за реконструкцију саобраћајних површина (коловоза и тротоара);
- Задржати постојеће колске прилазе;
- Реализација је могућа у фазама, а према жељи инвеститора;
- Саобраћајно решење је усклађено са Законом о безбедности саобраћаја, члан 161("Службени гласник РС", бр.41/09, 53/10 и 101/11);
- Све саобраћајне површине морају бити изведене од монтажно бетонских елемената у бојама, како је учртано у графичком прилогу, у истом нивоу;
- Успоредно саобраћаја извршити у складу са СРПС-ом У.Ц.1.284.08. слика 9, скретање типа 6/9;
- У циљу смањења брзине кретања возила, на пешачком прелазу преко коловоза у раскрсници са Ул. Паје Радосављевића прелазе извести у складу са СРПС. У.Ц.1.285.05 (слика 6)-прелаз у нивоу тротоара;
- У раскрсницама ивичњаке пројектовати у складу са СРПС-ом, У.А.9.202. који се односи на просторне потребе инвалида у згради и околини;
- Услови озелењавања биће посебно обрађени.

7. Напомене:

Локацијску дозволу издаје орган градске управе надлежан за послове урбанизма.

Пре издавања грађевинске дозволе орган градске управе надлежан за послове урбанизма прибавља мишљење на главни пројекат који је приложен уз захтев за издавање грађевинске дозволе.

Ове услове може мењати ЈП "Урбанизам" Завод за урбанизам, на захтев странке путем органа управе надлежног за послове урбанизма.

Ови услови важе док је на снази план на основу кога су издати.

Обрадили:

мр.А.Јевђенић, дипл.инг.саоб

М.Борош, грађ.техн.

И.Арадски, дипл.инг.хорт.

С.Килибарда, дипл.прав.

Д.Воргић, геом.

Достављено:

1. подносиоцу захтева
2. архиви

Помоћник директора за инфраструктуру
Миодраг ЈОВКОВИЋ, дипл. инж. грађ.

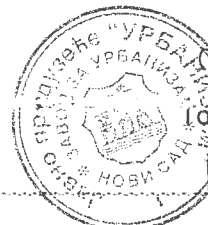

Директор
Гомислав БОКАН

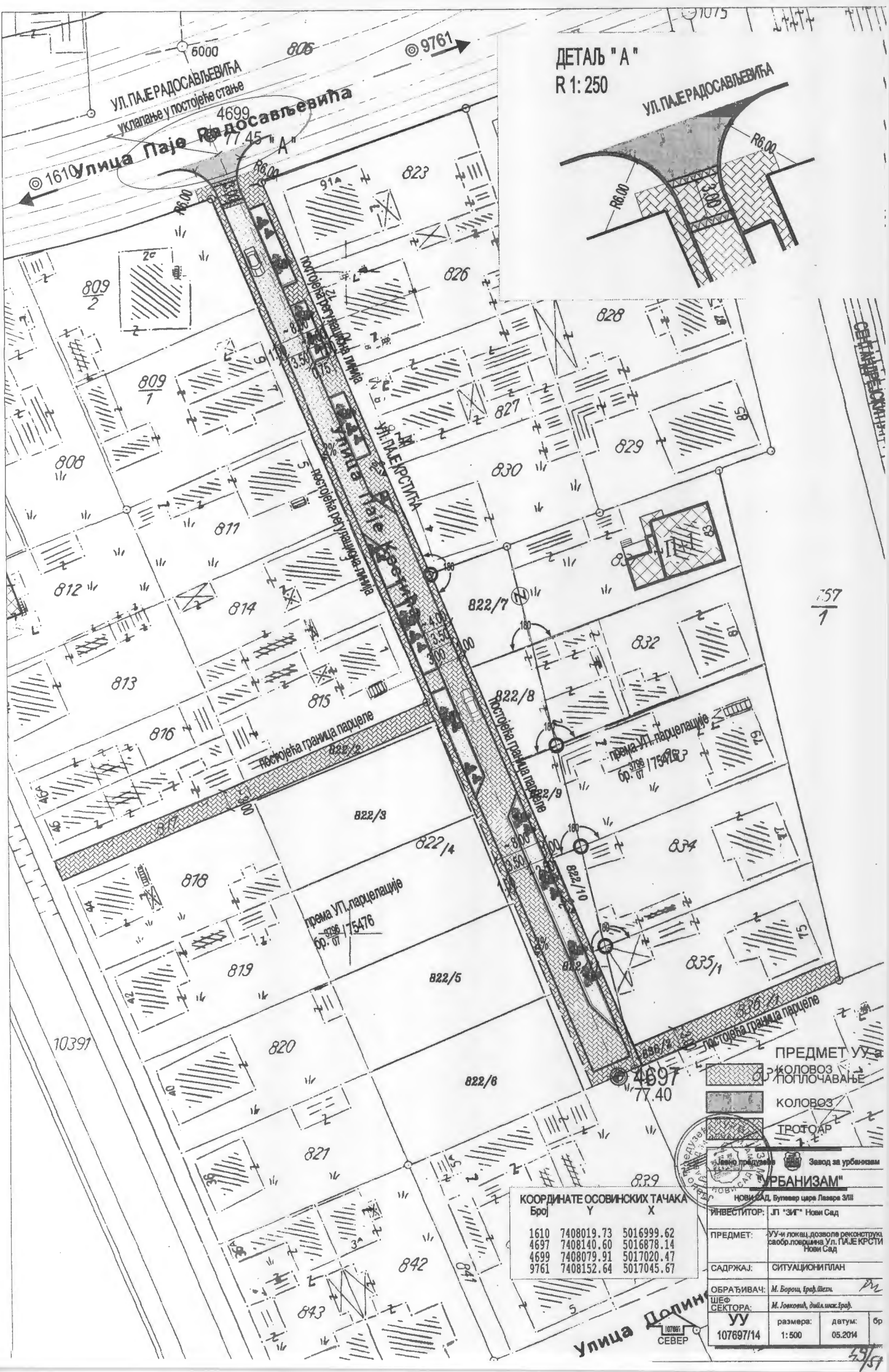

ДЕТАЉ "А"
R 1: 250

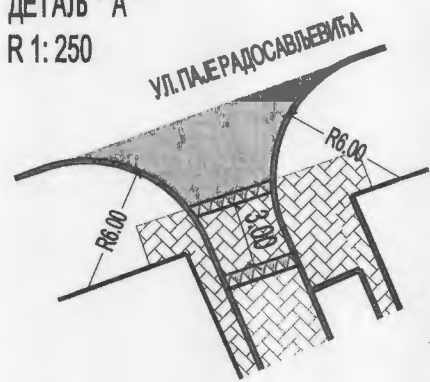

КООРДИНАТЕ ОСОВНИХ ТАЧКА

Број	Y	X
1610	7408019.73	5016999.62
4697	7408140.60	5016878.14
4699	7408079.91	5017020.47
9761	7408152.64	5017045.67

ПРЕДМЕТ УУ

- КОЛОВОЗ
- ПОПЛОЧАВАЊЕ
- КОЛОВОЗ
- ПРОТОАР

Завод за урбанизам
УРБАНИЗАМ
Нови Сад, Булевар цара Лазара 3/III

ИНВЕСТИТОР: ЈП "ЗГ" Нови Сад

ПРЕДМЕТ: УУ-и локац. дозволе реконструкције саобр. површина Ул. П. Ј. Крстића Нови Сад

САДРЖАЈ: СИТУАЦИОНИ ПЛАН

ОБРАЂИВАЧ: М. Бороз, проф. др. тех. М

ШЕФ СЕКТОРА: М. Јосковић, д-р. инж. град. М

УУ

размера: 1:500 датум: 05.2014 бр. 107697/14

Улица Далин
Улица СЕВЕР

ЈП "Урбанизам" Завод за урбанизам, 21000 Нови Сад, Бул. цара Лазара бр.3/ III

ПОПРЕЧНИ ПРОФИЛ

УЛ. ПАЈЕ КРСТИЋА
ОД Т. 4690 - 4697

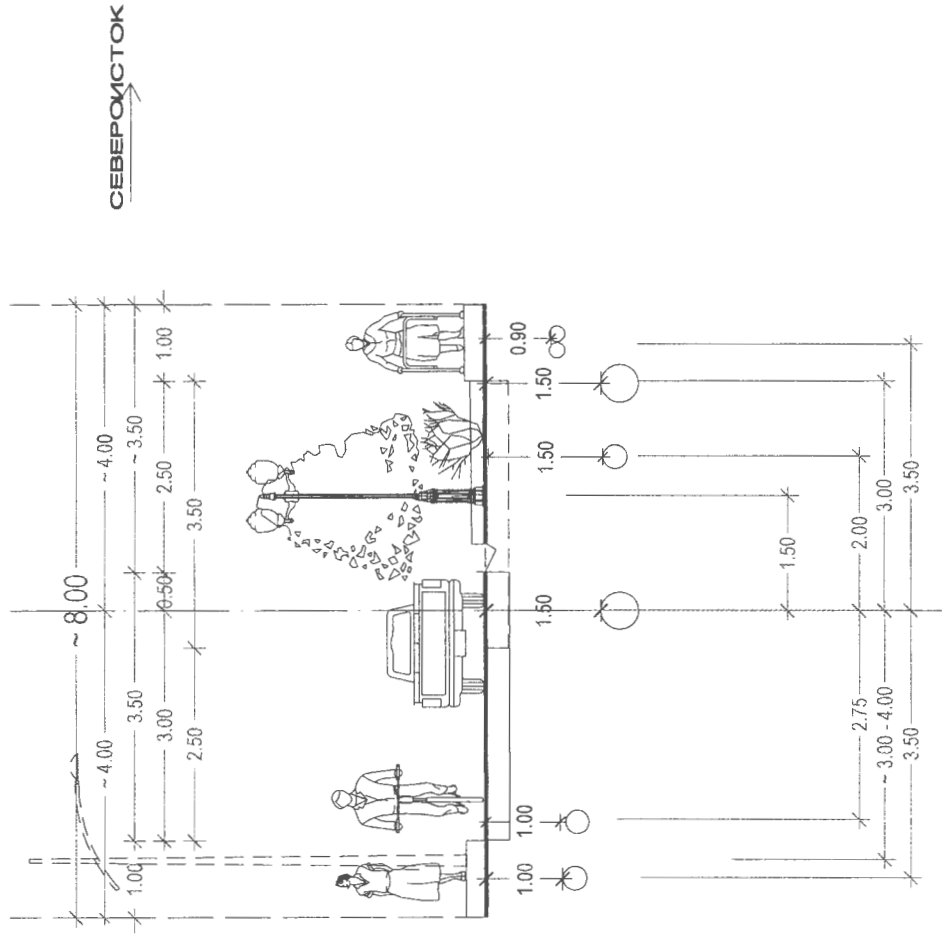

ЛЕГЕНДА

- ☐ коловоз - сав застор
- ☐ тротоар - сав застор
- ▬ паркинг
- ▬ бициклистичка стаза
- ▬ зелена површина

- E високонапонски електровод
- S јавна расвета
- V водовод - прим. ка мрежа
- U водовод - секундарна мрежа
- KO канализација - градска
- KZ канализација - јединична
- Ka канализација - фосфорска
- tt tt кабл
- ttk tt канализација
- G гасовод - главни
- T топловод
- D дрворед
- постојећа инсталација
- планом се задржава



tt S g Ka Kf S v (Kf e/E

Размера 1:100

50/51
5014

