



**Завод За Изградњу Града**

Јавно предузеће Завод за изградњу града Нови Сад

Стевана Брановачког 3  
21000 Нови Сад  
Република Србија

Тел: 021.488.91.00  
Факс: 021.488.93.42  
<http://www.zigns.rs>

## **КОНКУРСНА ДОКУМЕНТАЦИЈА - ОТВОРЕНИ ПОСТУПАК -**

**ИЗГРАДЊА ПАРКИНГА ДУЖ БУЛЕВАРА ЦАРА ЛАЗАРА НА ДЕЛУ  
УКЉУЧЕЊА АЛЕКСЕ ШАНТИЋА У БУЛЕВАР ДО РАСКРСНИЦЕ СА  
БАЛЗАКОВОМ УЛИЦОМ У НОВОМ САДУ**

**Редни број јавне набавке: 1.3.107**

**Август, 2014. године**

# САДРЖАЈ

○ ОПШТИ ПОДАЦИ О ЈАВНОЈ НАБАВЦИ .....	3
○ ПОДАЦИ О ПРЕДМЕТУ ЈАВНЕ НАБАВКЕ .....	4
○ УПУТСТВО ПОНУЂАЧИМА КАКО ДА САЧИНЕ ПОНУДУ .....	5
○ УСЛОВИ ЗА УЧЕШЋЕ У ПОСТУПКУ ЈАВНЕ НАБАВКЕ ИЗ ЧЛ. 75. И 76. ЗАКОНА О ЈАВНИМ НАБАВКАМА И УПУТСТВО КАКО СЕ ДОКАЗУЈЕ ИСПУЊЕНОСТ ТИХ УСЛОВА .....	14
○ СПИСАК НАЈВАЖНИЈИХ ИЗВЕДЕНИХ РАДОВА (РЕФЕРЕНЦ ЛИСТА ПОНУЂАЧА) (образац 1) .....	19
○ ПОТВРДА ЗА РЕФЕРЕНЦЕ ЗА ПОНУЂАЧА (образац 2.) .....	20
○ ОБРАЗАЦ СТРУКТУРЕ ЦЕНЕ (образац 3) .....	21
○ ОБРАЗАЦ ТРОШКОВА ПРИПРЕМЕ ПОНУДЕ (образац 4).....	23
○ ОБРАЗАЦ ИЗЈАВЕ О НЕЗАВИСНОЈ ПОНУДИ (образац 5) .....	24
○ ОБРАЗАЦ ИЗЈАВЕ ПОНУЂАЧА ДА ЈЕ ПОШТОВАО ОБАВЕЗЕ КОЈЕ ПРОИЗИЛАЗЕ ИЗ ВАЖЕЋИХ ПРОПИСА О ЗАШТИТИ НА РАДУ, ЗАПОШЉАВАЊУ И УСЛОВИМА РАДА, ЗАШТИТИ ЖИВОТНЕ СРЕДИНЕ (образац 6) .....	25
○ ОБРАЗАЦ СИТУАЦИЈЕ (образац 7) .....	26
○ МОДЕЛ УГОВОРА .....	28
○ ОБРАЗАЦ ПОНУДЕ (образац 8) .....	33
○ ПРЕДРАЧУН .....	36
○ ТЕХНИЧКИ ОПИС И ИЗВОД ИЗ ТЕХНИЧКЕ ДОКУМЕНТАЦИЈЕ .....	40
	УКУПНО
	62

## ОПШТИ ПОДАЦИ О ЈАВНОЈ НАБАВЦИ

**Назив, адреса и интернет страница наручиоца:**

Јавно предузеће "Завод за изградњу Града" у Новом Саду  
21000 Нови Сад, Улица Стевана Брановачког бр. 3  
<http://www.zigns.rs>

**Врста поступка јавне набавке:**

Отворени поступак

**Предмет јавне набавке:**

Набавка радова

**Поступак јавне набавке се спроводи ради закључења уговора о јавној набавци**

**Лица за контакт:**

Биљана Божанић и Јасмина Обрадовић (тел.: 021/4889-100, факс: 021/4889-164)

## ПОДАЦИ О ПРЕДМЕТУ ЈАВНЕ НАБАВКЕ

### **Предмет јавне набавке:**

Изградња паркинга дуж Булевара цара Лазара на делу укључења Алексе Шантића у булевар до раскрснице са Балзаковом улицом у Новом Саду

Предметни паркинг се гради на делу Булевара цара Лазара од укључења улице Алексе Шантића према Лиманској пијаци (зелена површина између бицикличке стазе и коловоза са формираним дрворедом на Булевару) где се предвиђа изградња „косог“ паркирања за аутомобиле и паркинга за бицикле, као и неадекватно изграђена пешачка стаза од префабрикованих бетонских елемената и бетона на крају улице Алексе Шантић на месту укључења на Булевар. У вези са пешачком површином треба напоменути да коте приземља изграђених објеката нису усаглашене међусобно па су из тог разлога формиране површине денivelисане са изграђеним бетонским степеницама без рампи за инвалиде, а постојећа зелена површина је неуређена са пар младих стабала.

На предметној локацији постоје подземне инсталације које су унесене у Ситуационе планове, мада је потребно утврдити стварно стање (извршити копање рова у сврху откривања подземних инсталација).

### **Назив и ознака из општег речника набавки:**

45223300 радови на изградњи паркиралишта

## УПУТСТВО ПОНУЂАЧИМА КАКО ДА САЧИНЕ ПОНУДУ

### 1. ПОДАЦИ О ЈЕЗИКУ НА КОМЕ ПОНУДА МОРА БИТИ САСТАВЉЕНА

- 1.1. Понуда и докази који се подносе уз понуду морају бити састављени на српском језику. Уколико је одређени документ на страном језику, понуђач је дужан да поред документа на страном језику достави и превод тог документа на српски језик, који је оверен од стране овлашћеног судског тумача.
- 1.2. Сертификати, фабрички атести и остала техничка и проспектна документација могу бити на енглеском, француском и немачком језику.
- 1.3. Поступак се води на српском језику.

### 2. ПОСЕБНИ ЗАХТЕВИ У ПОГЛЕДУ НАЧИНА САЧИЊАВАЊА ПОНУДЕ И ПОПУЊАВАЊА ОБРАЗАЦА

- 2.1. Понуђач подноси понуду у затвореној коверти или кутији, затворену на начин да се приликом отварања понуда може са сигурношћу утврдити да се први пут отвара. На предњој страни коверте (кутије) уписати: „НЕ ОТВАРАТИ – ПОНУДА за јавну набавку: Изградња паркинга дуж Билевара цара Лазара на делу укључења Алексе Шантића у булевар до раскрснице са Балзаковом улицом у Новом Саду, ЈН бр. 1.3.107". Понуда се подноси поштом или лично на адресу: Јавно предузеће "Завод за изградњу Града" у Новом Саду, 21000 Нови Сад, Ул. Стевана Брановачког бр. 3. Понуђач је дужан на коверти или кутији да назначи назив понуђача, адресу и телефон, као и име и презиме овлашћеног лица за контакт. **У случају да понуду подноси група понуђача, на коверти је потребно назначити да се ради о групи понуђача и навести називе и адресу свих учесника у заједничкој понуди.**
- 2.2. Конкурсна документација не подлеже самоиницијативним променама од стране понуђача. Понуда понуђача који самоиницијативно промени садржај конкурсне документације, биће одбијена.
- 2.3. Понуђачима се препоручује да обиђу предметну локацију, прегледају терен и сакупе све податке о локалним приликама и проуче све услове под којима треба да се изведу радови. Трошкове посете сноси понуђач.
- 2.4. Уколико понуђач начини грешку у попуњавању, дужан је да исту **превуче оловком (да се види и садржај грешке) и правилно попуни**, а место начињене грешке парафира и овери печатом.
- 2.5. Уколико понуду подноси понуђач који наступа самостално, обрасце оверава и потписује одговорно лице понуђача;
- 2.6. Уколико понуду подноси понуђач који наступа са подизвођачем, обрасце оверава и потписује одговорно лице понуђача, осим ако није другачије наведено у самом обрасцу;
- 2.7. Уколико понуду подноси група понуђача, обрасце оверава и потписује одговорно лице члана групе понуђача који ће бити носилац посла, односно који ће поднети понуду и који ће заступати групу понуђача пред наручиоцем, осим ако није другачије наведено у самом обрасцу.

### 3. ПОДАЦИ О ОБАВЕЗНОЈ САДРЖИНИ ПОНУДЕ

- 3.1. Обавезну садржину понуде чине:
  - а) средство обезбеђења испуњења обавеза у поступку јавне набавке у складу са тачком 12.1. Упутства понуђачима како да сачине понуду
  - б) у случају подношења заједничке понуде, споразум којим се понуђачи из групе међусобно и према наручиоцу обавезују на извршење јавне набавке (тачка 9.2. Упутства понуђачима како да сачине понуду)
  - в) докази о испуњености услова за учешће у поступку јавне набавке
  - д) образац понуде (образац бр. 8)
  - е) предрачун
  - ф) образац структуре цене (образац 3)
  - г) образац изјаве о независној понуди (образац 5)

h) образац изјаве понуђача да је поштовао обавезе које произилазе из важећих прописа о заштити на раду, запошљавању и условима рада, заштити животне средине (образац 6)

3.2. Понуда која не садржи све елементе и прилоге из обавезне садржине понуде сматраће се неприхватљивом и биће одбијена.

#### 4. ПАРТИЈЕ

Предметна јавна набавка није обликована у више партија.

#### 5. ПОНУДА СА ВАРИЈАНТАМА

Није дозвољено подношење понуде са варијантама.

#### 6. ИЗМЕНЕ, ДОПУНЕ И ОПОЗИВ ПОНУДЕ У СМISЛУ ЧЛАНА 87. СТАВ 6. ЗАКОНА О ЈН

6.1. Понуђач може у року за подношење понуде да измени, допуни или опозове своју понуду, на исти начин на који је поднео и саму понуду - непосредно или путем поште у затвореној коверти или кутији.

6.2. У случају измене, допуне или опозива понуде, понуђач је дужан на коверти или кутији да назначи назив понуђача, адресу и телефон, као и име и презиме овлашћеног лица за контакт. У случају да је понуду поднела група понуђача, на коверти је потребно назначити да се ради о групи понуђача и навести називе и адресу свих учесника у заједничкој понуди.

6.3. Измену, допуну или опозив понуде доставити на адресу: Јавно предузеће "Завод за изградњу Града" у Новом Саду, 21000 Нови Сад, Ул. Стевана Брановачког бр. 3, са знаком:

„ИЗМЕНА ПОНУДЕ за отворени поступак за јавну набавку радова: Изградња паркинга дуж Билевара цара Лазара на делу укључења Алексе Шантића у булевар до раскрснице са Балзаковом улицом у Новом Саду, ЈН бр. 1.3.107", или

„ДОПУНА ПОНУДЕ за отворени поступак за јавну набавку радова: Изградња паркинга дуж Билевара цара Лазара на делу укључења Алексе Шантића у булевар до раскрснице са Балзаковом улицом у Новом Саду, ЈН бр. 1.3.107", или

„ОПОЗИВ ПОНУДЕ за отворени поступак за јавну набавку радова: Изградња паркинга дуж Билевара цара Лазара на делу укључења Алексе Шантића у булевар до раскрснице са Балзаковом улицом у Новом Саду, ЈН бр. 1.3.107",

6.4. Уколико се "ИЗМЕНА ПОНУДЕ" односи на понуђену цену, **цена мора бити изражена у динарском износу, а не у процентима. У овом случају понуђач је дужан да наведе: укупну понуђену цену и позиције у којима се мења цена.** Уколико су у предмјеру већ дефинисане неке цене по позицијама и укупне цене од стране наручиоца, оне не могу бити предмет корекције.

#### 7. ПОНУЂАЧ КОЈИ ЈЕ САМОСТАЛНО ПОДНЕО ПОНУДУ НЕ МОЖЕ ИСТОВРЕМЕНО ДА УЧЕСТВУЈЕ У ЗАЈЕДНИЧКОЈ ПОНУДИ ИЛИ КАО ПОДИЗВОЂАЧ, НИТИ ДА УЧЕСТВУЈЕ У ВИШЕ ЗАЈЕДНИЧКИХ ПОНУДА

7.1. Понуђач може да поднесе само једну понуду.

7.2. Понуђач који је самостално поднео понуду не може истовремено да учествује у заједничкој понуди или као подизвођач, нити исто лице може учествовати у више заједничких понуда.

7.3. Наручилац ће одбити све понуде које су поднете супротно забрани из претходне тачке (7.2.).

#### 8. ПОНУДА СА ПОДИЗВОЂАЧЕМ

8.1. Понуђач је дужан да уколико ангажује подизвођача, наведе у својој понуди проценат укупне вредности набавке који ће поверити подизвођачу (не може бити већи од 50%), део предмета набавке који ће извршити преко подизвођача.

- 8.2. Ако понуђач у понуди наведе да ће делимично извршење набавке поверити подизвођачу, уколико уговор између наручиоца и понуђача буде закључен, тај подизвођач ће бити наведен у уговору.
  - 8.3. Понуђач је дужан да наручиоцу, на његов захтев, омогући приступ код подизвођача ради утврђивања испуњености услова.
  - 8.4. Наручилац може на захтев подизвођача и где природа предмета набавке то дозвољава пренети доспела потраживања директно подизвођачу, за део набавке која се извршава преко тог подизвођача. Пре доношења одлуке о преношењу доспелих потраживања директно подизвођачу наручилац ће омогућити понуђачу да у року од 5 дана од дана добијања позива наручиоца приговори уколико потраживање није доспело. Понуђач у потпуности одговара наручиоцу за извршење обавеза из поступка јавне набавке, односно за извршење уговорних обавеза, без обзира на број подизвођача.
  - 8.5. Понуђач не може ангажовати као подизвођача лице које није навео у понуди, у супротном наручилац ће реализовати средство обезбеђења и раскинути уговор, осим ако би раскидом уговора наручилац претрпео знатну штету.
  - 8.6. У случају из тачке 8.5. наручилац је дужан да обавести организацију надлежну за заштиту конкуренције.
  - 8.7. Понуђач може ангажовати као подизвођача лице које није навео у понуди, ако је на страни подизвођача након подношења понуде настала трајнија неспособност плаћања, ако то лице испуњава све услове одређене за подизвођача и уколико добије претходну сагласност наручиоца.
- 9. ЗАЈЕДНИЧКА ПОНУДА И СПОРАЗУМ КАО САСТАВНИ ДЕО ЗАЈЕДНИЧКЕ ПОНУДЕ**
- 9.1. Понуду може поднети група понуђача. Понуђачи који поднесу заједничку понуду одговарају неограничено солидарно према наручиоцу.
  - 9.2. Саставни део заједничке понуде је споразум којим се понуђачи из групе међусобно и према наручиоцу обавезују на извршење јавне набавке, а који обавезно садржи податке о:
    - 9.2.1. члану групе који ће бити носилац посла, односно који ће поднети понуду и који ће заступати групу понуђача пред наручиоцем;
    - 9.2.2. понуђачу који ће у име групе понуђача потписати уговор;
    - 9.2.3. понуђачу који ће у име групе понуђача дати средство обезбеђења;
    - 9.2.4. понуђачу који ће издати привремене односно окончане ситуације;
    - 9.2.5. рачуну на који ће бити извршено плаћање;
    - 9.2.6. обавезама сваког од понуђача из групе понуђача за извршење уговора.
- 10. ЗАХТЕВИ У ПОГЛЕДУ ТРАЖЕНОГ НАЧИНА И УСЛОВА ПЛАЋАЊА, ЕВЕНТУАЛНИХ ДРУГИХ ОКОЛНОСТИ ОД КОЈИХ ЗАВИСИ ПРИХВАТЉИВОСТ ПОНУДЕ**
- 10.1. Изведене радове наручилац ће плаћати понуђачу путем привремених и окончане ситауције – фактуре;
  - 10.2. Привремене ситуације – фактуре понуђач испоставља месечно и доставља наручиоцу у 8 примерака најкасније до 5-ог у месецу за протекли месец;
  - 10.3. Привремену ситуацију – фактуру надзорни орган је дужан да овери у року од 8 дана, а наручилац да исплати у року од 45 дана по пријему ситуације од понуђача;
  - 10.4. Наручилац може у оправданим случајевима да оспори исплату дела ситуације – фактуре и у том случају дужан је да неоспорени део ситуације – фактуре исплати у наведеном року;
  - 10.5. Рок важења понуде је **60** дана од дана отварања понуда;
- 11. ВАЛУТА И НАЧИН НА КОЈИ МОРА БИТИ НАВЕДЕНА И ИЗРАЖЕНА ЦЕНА У ПОНУДИ**
- 11.1. Цена у понуди се изражава у динарима без ПДВ. Цену је потребно изразити нумерички и текстуално, а у случају неслагласности, меродавна је текстуално изражена цена;

- 11.2. У предрачуноу за извођење радова морају бити уписане све јединичне цене, укупне цене по позицијама и укупна цена извођења радова. Понуђач је у обавези да упише и све текстуалне податке на местима на којима је предвиђено да се исти упишу (нпр. тип понуђене опреме, назив произвођача опреме и др.)
- 11.3. Понуда у којој у предрачуноу радова нису уписане вредности за све јединичне цене, укупне цене по позицијама и укупна цена извођења радова и у којем на местима где је то предвиђено нису уписани сви тражени подаци, биће одбијена и проглашена неприхватљивом;
- 11.4. Ако је у понуди исказана неубичајено ниска цена, наручилац ће поступити у складу са чланом 92. Закона о јавним набавкама, односно тражиће образложење свих њених саставних делова које сматра меродавним. Наручилац ће понуђачу дати рок од највише 5 дана да достави тражено образложење. Уколико понуђач не достави тражено образложење у датом року, наручилац ће његову понуду одбити као неприхватљиву.

## **12. ПОДАЦИ О ВРСТИ, САДРЖИНИ, НАЧИНУ ПОДНОШЕЊА, ВИСИНИ И РОКОВИМА ОБЕЗБЕЂЕЊА ИСПУЊЕЊА ОБАВЕЗА ПОНУЂАЧА**

### **12.1. СРЕДСТВО ОБЕЗБЕЂЕЊА ИСПУЊЕЊА ОБАВЕЗА У ПОСТУПКУ ЈАВНЕ НАБАВКЕ**

- 12.1.1. Понуђач је у обавези да уз понуду достави као средство обезбеђења испуњења обавеза у поступку јавне набавке НЕОПОЗИВУ БАНКАРСКУ ГАРАНЦИЈУ НАПЛАТИВУ НА ПРВИ ПОЗИВ издату од стране пословне банке понуђача, на износ од **10% вредности понуде без ПДВ-а.**
- 12.1.2. Важност банкарске гаранције треба да буде **60 (шездесет) дана дужа од дана предвиђеног за достављање понуда.**
- 12.1.3. Понуде које не садрже средство обезбеђења испуњења обавеза у поступку јавне набавке у наведеном облику, биће одбијене.
- 12.1.4. Средства обезбеђења неуспешних понуђача биће ослобођена након потписивања уговора, односно након истека рока трајања.
- 12.1.5. Средство обезбеђења успешног понуђача биће ослобођено након потписивања Уговора и доставе средства обезбеђења испуњења уговорних обавеза. По потреби, наручилац ће захтевати од добављача да продужи важност средства обезбеђења испуњења обавеза у поступку јавне набавке, уколико она истекне пре достављања средства обезбеђења испуњења уговорних обавеза;
- 12.1.6. Средство обезбеђења испуњења обавеза у поступку јавне набавке може бити наплаћено у случајевима:
  - 12.1.6.1. уколико понуђач након истека рока за подношење понуде повуче или мења своју понуду;
  - 12.1.6.2. у случају да изабрани понуђач након донете одлуке о додели уговора одбије да потпише уговор, или у законом одређеном року не потпише уговор о јавној набавци;
  - 12.1.6.3. у случају да изабрани понуђач не достави средство обезбеђења испуњења уговорних обавеза у складу са захтевима из конкурсне документације;

### **12.2. СРЕДСТВО ОБЕЗБЕЂЕЊА ИСПУЊЕЊА УГОВОРНИХ ОБАВЕЗА**

- 12.2.1. Наручилац закључује уговор о јавној набавци са понуђачем којем је додељен уговор у року од осам дана од дана протеча рока за подношење захтева за заштиту права.
- 12.2.2. У року од осам дана од дана протеча рока за подношење захтева за заштиту права наручилац ће доставити потписан уговор понуђачу којем је додељен уговор и у истом року ће понуђач потписати и вратити наручиоцу предметни уговор.
- 12.2.3. Уколико понуђач којем је додељен уговор не потпише и не врати наручиоцу уговор у року од осам дана од дана протеча рока за подношење захтева за заштиту права, наручилац ће сматрати да је понуђач одустао од потписивања



уговора. У том случају наручилац може да закључи уговор са првим следећим најповољнијим понуђачем. Ако је због методологије доделе пондера потребно утврдити првог следећег најповољнијег понуђача, наручилац ће поново извршити стручну оцену понуда и донети одлуку о додели уговора.

- 12.2.4. Ако наручилац не достави потписан уговор понуђачу у року од осам дана од дана протеча рока за подношење захтева за заштиту права, понуђач није дужан да потпише уговор, што се неће сматрати одустајањем од понуде и неће због тога сносити било какве последице.
- 12.2.5. Након што наручилац потпише уговор са понуђачем којем је додељен уговор, понуђач – добављач је дужан да најкасније до испостављања прве привремене ситуације – фактуре, као средство обезбеђења испуњења уговорних обавеза, достави **неопозиву банкарску гаранцију** наплативу на први позив на износ од 10% уговорене вредности без ПДВ, са роком важења 20 (двадесет) дана дужим од уговореног рока за извршење предметних радова.
- 12.2.6. Наручилац ће наплатити банкарску гаранцију као средство обезбеђења испуњења уговорних обавеза у случају када добављач не извршава своје уговорне обавезе, када их не извршава у року и квалитетно.
- 12.2.7. Ако се за време трајања уговора промене рокови за извршење уговорних обавеза, важност банкарске гаранције се мора продужити.
- 12.2.8. Понуђач може поднети гаранцију стране банке само ако је тој банци додељен кредитни рејтинг коме одговара најмање ниво кредитног квалитета 3 (инвестициони ранг). Ако понуђач поднесе гаранцију стране банке наручилац је дужан да провери бонитет те банке код Народне банке Србије (бонитет мора да има IBCA најмање рејтинг AA).

### **13. ДЕФИНИСАЊЕ ПОСЕБНИХ ЗАХТЕВА, УКОЛИКО ИСТИ ПОСТОЈЕ, У ПОГЛЕДУ ЗАШТИТЕ ПОВЕРЉИВОСТИ ПОДАТАКА КОЈЕ НАРУЧИЛАЦ СТАВЉА ПОНУЂАЧИМА НА РАСПОЛАГАЊЕ, УКЉУЧУЈУЋИ И ЊИХОВЕ ПОДИЗВОЂАЧЕ**

Подаци који се налазе у конкурсној документацији нису поверљиви.

### **14. НАЧИН ОЗНАЧАВАЊА ПОВЕРЉИВИХ ПОДАТАКА**

- 14.1. Наручилац ће чувати као поверљиве све податке о понуђачима садржане у понуди који су посебним прописом утврђени као поверљиви и које је као такве понуђач означио у понуди.
- 14.2. Наручилац ће као поверљиве третирати податке у понуди који су садржани у документима који су означени као такви, односно који у горњем десном углу садрже ознаку „ПОВЕРЉИВО“, као и испод поменуте ознаке потпис одговорног лица понуђача и печат.
- 14.3. Уколико се поверљивим сматра само одређени податак садржан у документу који је достављен уз понуду, поверљив податак мора да буде обележен црвеном бојом, поред њега мора да буде наведено „ПОВЕРЉИВО“, а испод поменуте ознаке потпис одговорног лица понуђача и печат. Наручилац не одговара за поверљивост података који нису означени на поменути начин.
- 14.4. Наручилац ће одбити давање информације која би значила повреду поверљивости података добијених у понуди.
- 14.5. Неће се сматрати поверљивим цена и остали подаци из понуде који су од значаја за примену елемената критеријума и рангирање понуде.
- 14.6. Наручилац ће чувати као пословну тајну имена понуђача, као и поднете понуде, до истека рока предвиђеног за отварање понуда.

### **15. ДОДАТНЕ ИНФОРМАЦИЈЕ ИЛИ ПОЈАШЊЕЊА У ВЕЗИ СА ПРИПРЕМАЊЕМ ПОНУДЕ И КОМУНИКАЦИЈА У ПОСТУПКУ ЈАВНЕ НАБАВКЕ**

- 15.1. Заинтересовано лице може у писаном облику, тражити од наручиоца додатне информације или појашњења у вези са припремањем понуде, најкасније пет дана пре истека рока за подношење понуде. Постављена питања потребно је означити са

„Захтев за додатним информација или појашњењима - јавна набавка **радова** – Изградња паркинга дуж Булевара цара Лазара на делу укључења Алексе Шантића у булевар до раскрснице са Балзаковом улицом у Новом Саду, ЈН бр. 1.3.107“, која могу да се пошаљу на e-mail адресу: [biljana.bozanic@zigns.rs](mailto:biljana.bozanic@zigns.rs) или [jasmina.obradovic@zigns.rs](mailto:jasmina.obradovic@zigns.rs), или путем поште или факса.

- 15.2. Наручилац ће заинтересованом лицу у року од три дана од дана пријема захтева, послати одговор у писаном облику и истовремено ту информацију објавити на Порталу јавних набавки и на својој интернет страници.
- 15.3. Комуникација у вези са додатним информацијама, појашњењима и одговорима вршиће се на начин одређен чланом 20. Закона о јавним набавкама, а то је писаним путем, односно путем поште, електронске поште или факсом.
- 15.4. Тражење додатних информација или појашњења телефоном није дозвољено.

#### **16. ДОДАТНА ОБЈАШЊЕЊА ОД ПОНУЂАЧА ПОСЛЕ ОТВАРАЊА ПОНУДА И КОНТРОЛА КОД ПОНУЂАЧА ОДНОСНО ЊЕГОВОГ ПОДИЗВОЂАЧА**

- 16.1. Наручилац може да захтева од понуђача додатна објашњења која ће му помоћи при прегледу, вредновању и упоређивању понуда, а може да врши и контролу (увид) код понуђача односно његовог подизвођача.
- 16.2. Наручилац не може да захтева, дозволи или понуди промену елемената понуде који су од значаја за примену критеријума за доделу уговора, односно промену којом би се понуда која је неодговарајућа или неприхватљива учинила одговарајућом, односно прихватљивом.
- 16.3. Понуђач је обавезан да у примереном року који буде наведен у захтеву за додатна објашњења понуде достави одговор, у супротном ће се његова понуда одбити као неприхватљива.
- 16.4. Наручилац може, уз сагласност понуђача, да изврши исправке рачунских грешака уочених приликом разматрања понуде по окончаном поступку отварања понуда и то на следећи начин:
  - 16.4.1. Уколико постоји разлика у износу израженом бројем и словима, износ изражен словима сматраће се тачним;
  - 16.4.2. Уколико се рачунском контролом утврди грешка у укупном износу, који је добијен множењем јединичне цене и количине, меродавна је јединична цена како је наведено;
- 16.5. Комисија ће у случају рачунских грешака, поступити према горе наведеном и уз писану сагласност понуђача извршити корекцију вредности понуде.
- 16.6. Ако се понуђач не сагласи са исправком рачунских грешака, наручилац ће његову понуду одбити као неприхватљиву.

#### **17. ДОДАТНО ОБЕЗБЕЂЕЊЕ ИСПУЊЕЊА УГОВОРНИХ ОБАВЕЗА – ВАЖИ САМО ЗА ПОНУЂАЧЕ КОЈИ СЕ НАЛАЗЕ НА СПИСКУ НЕГАТИВНИХ РЕФЕРЕНЦИ**

- 17.1. Управа за јавне набавке води списак негативних референци који објављује на Порталу јавних набавки.
- 17.2. Поред назива понуђача, односно понуђача у списак негативних референци, уписује се доказ негативне референце, наручилац који је доставио доказ, предмет јавне набавке за коју је добио негативну референцу са ознаком из општег речника набавке, и датум утврђивања и важења негативне референце.
- 17.3. Наручилац ће понуду понуђача који је на списку негативних референци одбити као неприхватљиву ако је предмет јавне набавке истоврстан предмету за који је понуђач добио негативну референцу.
- 17.4. Ако предмет јавне набавке није истоврстан предмету за који је понуђач добио негативну референцу, наручилац ће захтевати уместо средства обезбеђења које је тражено у тачки 12.2. **додатно обезбеђење испуњења уговорних обавеза** у облику **неопозиве банкарске гаранције** наплативе на први позив на износ од 15% уговорене вредности без ПДВ, са роком важења 20 (двадесет) дана дужим од уговореног рока за извршење предметних радова, уколико уговор буде закључен са тим понуђачем.

- 17.5. Додатно обезбеђење испуњења уговорних обавеза понуђач доставља након потписивања уговора, а најкасније до испостављања прве привремене ситуације – фактуре.
- 17.6. Наручилац ће наплатити банкарску гаранцију као додатно средство обезбеђења испуњења уговорних обавеза у случају када понуђач не извршава своје уговорне обавезе, када их не извршава у року и квалитетно.
- 17.7. Ако се за време трајања уговора промене рокови за извршење уговорних обавеза, важност банкарске гаранције се мора продужити.

## 18. ВРСТА КРИТЕРИЈУМА И ЕЛЕМЕНТИ КРИТЕРИЈУМА НА ОСНОВУ КОЈИХ СЕ ДОДЕЉУЈЕ УГОВОР

18.1. Критеријум за доделу уговора је економски најповољнија понуда, а елементи критеријума су:

18.1.1. Понуђена цена (Ц)	95 пондера
18.1.2. Рок извођења радова (Р)	5 пондера

### 18.2. Понуђена цена (Ц)

Број пондера за понуђену цену добија се по формули:

$$Ц = \frac{Ц_{мин}}{Ц_{пон}} * 95$$

Ц – број остварених пондера на основу елемента критеријума „понуђена цена“  
 Ц<sub>мин</sub> – најнижа понуђена цена  
 Ц<sub>пон</sub> – цена понуђача

### 18.3. Рок извођења радова (Р)

Број пондера за рок извођења радова добија се по формули:

$$Р = \frac{Р_{мин}}{Р_{пон}} * 5$$

Р – број остварених пондера на основу елемента критеријума „Рок извођења радова“  
 Р<sub>мин</sub> – најкраћи рок извођења радова  
 Р<sub>пон</sub> – рок извођења радова понуђача

### 18.4. Укупан број пондера (УП)

Укупан број пондера добија се по формули:

$$УП = Ц + Р$$

## 19. ЕЛЕМЕНТИ КРИТЕРИЈУМА НА ОСНОВУ КОЈИХ ЋЕ НАРУЧИЛАЦ ИЗВРШИТИ ДОДЕЛУ УГОВОРА У СИТУАЦИЈИ КАДА ПОСТОЈЕ ДВЕ ИЛИ ВИШЕ ПОНУДА СА ЈЕДНАКИМ БРОЈЕМ ПОНДЕРА ИЛИ ИСТОМ ПОНУЂЕНОМ ЦЕНОМ

- 19.1. У случају да две или више понуда имају исти највећи број пондера, наручилац ће дати предност понуђачу који је понудио нижу цену извођења радова.
- 19.2. У случају да две или више понуда имају исти највећи број пондера, исту цену извођења радова и исти рок извођења радова, наручилац ће позвати понуђаче са истим највећим бројем пондера и најповољнију понуду изабрати жребом.
- 19.3. Поступак избора најповољније понуде путем жреба ће се обавити на следећи начин:  
 19.3.1. Наручилац ће упутити позив понуђачима чије су понуде добиле исти – највећи број пондера да присуствују поступку жребања;

- 19.3.2. Поступак жребања водиће председник Комисије и биће обављен у просторијама Јавног предузећа „Завод за изградњу града“ у Новом Саду;
- 19.3.3. Комисија ће водити записник о поступку жребања;
- 19.3.4. Комисија ће припремити посуду и куглице у којима ће бити папирићи са називима понуђача чије су понуде добиле исти – највећи број пондера;
- 19.3.5. Жребање ће бити обављено тако што ће председник комисије извршити извлачење једне куглице, извадити папирић из исте и прочитати назив понуђача чија ће понуда бити проглашена најповољнијом.

## **20. ОБАВЕЗЕ ПОНУЂАЧА КОЈЕ ПРОИЗИЛАЗЕ ИЗ ВАЖЕЋИХ ПРОПИСА О ЗАШТИТИ НА РАДУ, ЗАПОШЉАВАЊУ И УСЛОВИМА РАДА, ЗАШТИТИ ЖИВОТНЕ СРЕДИНЕ, КАО И ДА ПОНУЂАЧ ГАРАНТУЈЕ ДА ЈЕ ИМАЛАЦ ПРАВА ИНТЕЛЕКТУАЛНЕ СВОЈИНЕ**

- 20.1. Понуђач је дужан да при састављању своје понуде поштује обавезе које произилазе из важећих прописа о заштити на раду, запошљавању и условима рада и заштити животне средине. Образац изјаве (образац бр. 6) је дат у конкурсној документацији.
- 20.2. Понуђач гарантује да је ималац права интелектуалне својине.

## **21. НАКНАДА ЗА КОРИШЋЕЊЕ ПАТЕНАТА И ОДГОВОРНОСТ ЗА ПОВРЕДУ ЗАШТИЋЕНИХ ПРАВА ИНТЕЛЕКТУАЛНЕ СВОЈИНЕ ТРЕЋИХ ЛИЦА**

Накнаду за коришћење патената, као и одговорност за повреду заштићених права интелектуалне својине трећих лица, сноси понуђач.

## **22. ЗАХТЕВ ЗА ЗАШТИТУ ПРАВА ПОНУЂАЧА**

- 22.1. Захтев за заштиту права подноси се Републичкој комисији, а предаје наручиоцу.
- 22.2. Захтев за заштиту права којим се оспорава врста поступка, садржина позива за подношење понуда или конкурсне документације сматраће се благовременим ако је примљен од стране наручиоца најкасније седам дана пре истека рока за подношење понуда, без обзира на начин достављања. У том случају долази до застоја рока за подношење понуда.
- 22.3. После доношења одлуке о додели уговора и одлуке о обустави поступка, рок за подношење захтева за заштиту права је десет дана од дана пријема одлуке.
- 22.4. Ако је у истом поступку јавне набавке поново поднет захтев за заштиту права од стране истог подносиоца захтева, у том захтеву се не могу оспоравати радње наручиоца за које је подносилац захтева знао или могао знати приликом подношења претходног захтева.
- 22.5. О поднетом захтеву за заштиту права наручилац обавештава све учеснике у поступку јавне набавке, односно објављује обавештење о поднетом захтеву на Порталу јавних набавки, најкасније у року од два дана од дана пријема захтева за заштиту права.
- 22.6. Захтев за заштиту права задржава даље активности наручиоца у поступку јавне набавке до доношења одлуке о поднетом захтеву за заштиту права, осим ако Републичка комисија на предлог наручиоца не одлучи другачије.
- 22.7. Ако је захтев за заштиту права поднет након закључења уговора у складу са чланом 112. став 2. тачка 5. Закона о јавним набавкама, наручилац не може извршити уговор о јавној набавци до доношења одлуке о поднетом захтеву за заштиту права, осим ако Републичка комисија на предлог наручиоца не одлучи другачије.
- 22.8. Подносилац захтева је дужан да на рачун буџета Републике Србије уплати таксу од 80.000,00 динара:
  - 1) број жиро рачуна: 840-742221843-57,
  - 2) шифра плаћања 153 или 253,
  - 3) позив на број: 97 50-016,
  - 4) сврха: Републичка административна такса број или друга ознака јавне набавке на коју се односи поднети захтев за заштиту права,
  - 5) назив наручиоца,
  - 6) корисник: Буџет Републике Србије.

Потврда о извршеној уплати републичке административне таксе из чл. 156. Закона мора да:

- 1) буде издата од стране банке и да садржи печат банке;
- 2) да представља доказ о извршеној уплати републичке административне таксе (у потврди мора јасно да буде истакнуто да је уплата таксе реализована и датум када је уплата таксе реализована).

22.9. Уколико подносилац захтева оспорава одлуку о додели уговора такса износи 80.000,00 динара уколико понуђена цена понуђача којем је додељен уговор није већа од 80.000.000 динара, односно такса износи 0,1 % понуђене цене понуђача којем је додељен уговор ако је та вредност већа од 80.000.000 динара.

22.10. Уколико подносилац захтева оспорава одлуку о обустави поступка јавне набавке или радњу наручиоца од момента отварања понуда до доношења одлуке о додели уговора или обустави поступка, такса износи 80.000,00 динара уколико процењена вредност јавне набавке (коју ће подносилац сазнати на отварању понуда или из записника о отварању понуда) није већа од 80.000.000 динара, односно такса износи 0,1 % процењене вредности јавне набавке ако је та вредност већа од 80.000.000 динара.

### **23. ЗАКЉУЧЕЊЕ УГОВОРА О ЈАВНОЈ НАБАВЦИ**

23.1. Уговор ће бити закључен у року од осам дана од истека рока за подношење захтева за заштиту права из члана 149. Закона о јавним набавкама

23.2. Уколико у року за подношење понуда пристигне само једна понуда и та понуда буде прихватљива, наручилац може сходно члану 112. став 2. тачка 5. Закона о јавним набавкама, закључити уговор са понуђачем у року од три дана од дана када понуђач прими одлуку о додели уговора.

### **24. ИЗМЕНА УГОВОРА О ЈАВНОЈ НАБАВЦИ**

Рок за извршење предметних радова може се продужити из разлога наведених у члану 42 став 3 тачке 1), 2), 3), 5), и 7) Посебних узанси о грађењу, а у складу са чланом 115 Закона о јавним набавкама.

#### **НАПОМЕНА:**

Законски оквир поступка јавних набавки и извршења Уговора о јавним набавкама

ЗАКОН О ЈАВНИМ НАБАВКАМА („СЛ. ГЛАСНИК РС“ БР. 124/12.ГОДИНЕ)  
ЗАКОН О БУЏЕТУ РЕПУБЛИКЕ СРБИЈЕ ЗА 2014.ГОДИНУ („СЛ. ГЛАСНИК РС“ БР. 110/2013. ГОДИНЕ)  
ЗАКОН О БУЏЕТСКОМ СИСТЕМУ („СЛ. ГЛАСНИК РС“ БР.54/09, 73/10, 101/10, 101/11, 93/12, 62/13, 63/13-ИСПР.)  
ЗАКОН О ОПШТЕМ УПРАВНОМ ПОСТУПКУ (У ДЕЛУ КОЈИ НИЈЕ РЕГУЛИСАН ЗАКОНОМ О ЈАВНИМ НАБАВКАМА)  
ЗАКОН О ОБЛИГАЦИОНИМ ОДНОСИМА (НАКОН ЗАКЉУЧЕЊА УГОВОРА О ЈАВНОЈ НАБАВЦИ)  
ЗАКОН О РОКОВИМА ИЗМИРЕЊА НОВЧАНИХ ОБАВЕЗА У КОМЕРЦИЈАЛНИМ ТРАНСАКЦИЈАМА („СЛ.ГЛАСНИК“ БРОЈ 119/2012 ОД 15.12.2012. ГОДИНЕ) УРЕЂУЈЕ НАЧИН И РОКОВЕ ПЛАЋАЊА УГОВОРЕНЕ ОБАВЕЗЕ)  
ПРАВИЛНИК О ОБАВЕЗНИМ ЕЛЕМЕНТИМА КОНКУРСНЕ ДОКУМЕНТАЦИЈЕ У ПОСТУПЦИМА ЈАВНИХ НАБАВКИ И НАЧИНУ ДОКАЗИВАЊА ИСПУЊЕНОСТИ УСЛОВА („СЛ. ГЛАСНИК РС“ 29/2013 ОД 29.03.2013.)

## УСЛОВИ ЗА УЧЕШЋЕ У ПОСТУПКУ ЈАВНЕ НАБАВКЕ ИЗ ЧЛ. 75. И 76. ЗАКОНА О ЈАВНИМ НАБАВКАМА И УПУТСТВО КАКО СЕ ДОКАЗУЈЕ ИСПУЊЕНОСТ ТИХ УСЛОВА

Понуђач у поступку јавне набавке мора доказати:

- 1) **УСЛОВ:** да је понуђач регистрован код надлежног органа, односно уписан у одговарајући регистар.

### ДОКАЗИ:

- 1.1. **ПРАВНО ЛИЦЕ:** Извод из регистра Агенције за привредне регистре, односно извод из регистра надлежног Привредног суда
- 1.2. **ПРЕДУЗЕТНИК:** Извод из регистра Агенције за привредне регистре

### НАПОМЕНЕ:

- 1.3. У случају да понуду подноси група понуђача, овај доказ доставити за сваког учесника из групе
  - 1.4. У случају да понуђач подноси понуду са подизвођачем, овај доказ доставити и за подизвођача (ако је више подизвођача доставити за сваког од њих)
- 2) **УСЛОВ:** да понуђач и његов законски заступник није осуђиван за неко од кривичних дела као члан организоване криминалне групе, да није осуђиван за кривична дела против привреде, кривична дела против животне средине, кривично дело примања или давања мита, кривично дело преваре;

### ДОКАЗИ:

- 2.1. **ЗАКОНСКИ ЗАСТУПНИК, ФИЗИЧКО ЛИЦЕ И ПРЕДУЗЕТНИК:** Извод из казнене евиденције, односно уверење оне полицијске управе Министарства унутрашњих послова где је пребивалиште лица, да није осуђиван за неко од кривичних дела као члан организоване криминалне групе, да није осуђиван за кривична дела против привреде, кривична дела против заштите животне средине, кривично дело примања или давања мита, кривично дело преваре
- 2.2. **ПРАВНО ЛИЦЕ:** Уверење првостепеног суда на чијем подручју је седиште домаћег правног лица, односно седиште представништва или огранка страног правног лица, да није осуђивано за неко од кривичних дела као члан организоване криминалне групе, да није осуђивано за неко од кривичних дела против привреде, кривична дела против заштите животне средине, кривично дело примања или давања мита, кривично дело преваре. За побројана кривична дела првостепени судови, чије је уверење потребно доставити, су:
  - 2.2.1. Основни суд на чијем подручју је седиште правног лица,
  - 2.2.2. Виши суд на чијем подручју је седиште правног лица,
  - 2.2.3. Виши суд у Београду да није осуђиван за неко од кривичних дела као члан организоване криминалне групе“

### НАПОМЕНЕ:

- 2.3. Уверење Вишег суда из тач. 2.2.2 понуђач није дужан да достави уколико уверење Основног суда обухвата кривична дела из надлежности тог суда и Вишег суда
- 2.4. У случају да понуду подноси правно лице потребно је доставити овај доказ и за правно лице и за законског заступника
- 2.5. У случају да правно лице има више законских заступника, ове доказе доставити за сваког од њих
- 2.6. У случају да понуду подноси група понуђача, ове доказе доставити за сваког учесника из групе
- 2.7. У случају да понуђач подноси понуду са подизвођачем, ове доказе доставити и за подизвођача (ако је више подизвођача доставити за сваког од њих)

2.8. Ови докази не могу бити старији од два месеца пре отварања понуда.

- 3) **УСЛОВ:** да понуђачу није изречена мера забране обављања делатности, која је на снази у време објављивања позива за подношење понуда, односно на дан 28.08.2014.године;

**ДОКАЗИ:**

- 3.1. **ПРАВНО ЛИЦЕ:** Потврде привредног и прекршајног суда или потврда Агенције за привредне регистре  
3.2. **ПРЕДУЗЕТНИК:** Потврда прекршајног суда или потврда Агенције за привредне регистре  
3.3. **ФИЗИЧКО ЛИЦЕ:** Потврда прекршајног суда

**НАПОМЕНЕ:**

- 3.4. У случају да понуду подноси група понуђача, овај доказ доставити за сваког учесника из групе  
3.5. У случају да понуђач подноси понуду са подизвођачем, ове доказе доставити и за подизвођача (ако је више подизвођача доставити за сваког од њих)  
3.6. Потврде морају бити издате након објављивања позива за подношење понуда на Порталу јавних набавки.

- 4) **УСЛОВ:** да је понуђач измирио доспеле порезе, доприносе и друге јавне дажбине у складу са прописима Републике Србије или стране државе када има седиште на њеној територији;

**ДОКАЗИ:**

**4.1. ПРАВНО ЛИЦЕ, ПРЕДУЗЕТНИК, ФИЗИЧКО ЛИЦЕ:**

- 4.1.1. Уверење Пореске управе Министарства финансија да је измирио доспеле порезе и доприносе и  
4.1.2. Уверење Управе јавних прихода града, односно општине да је измирио обавезе по основу изворних локалних јавних прихода

**НАПОМЕНЕ:**

- 4.2. Уколико је понуђач у поступку приватизације, уместо 2 горе наведена доказа треба доставити уверење Агенције за приватизацију да се налази у поступку приватизације  
4.3. У случају да понуду подноси група понуђача, ове доказе доставити за сваког учесника из групе  
4.4. У случају да понуђач подноси понуду са подизвођачем, ове доказе доставити и за подизвођача (ако је више подизвођача доставити за сваког од њих)  
4.5. Ова уверења не могу бити старија од два месеца пре отварања понуда

- 5) **УСЛОВ:** неопходан пословни капацитет:

- 5.1. да је понуђач у претходне **3 (три)** године (2011., 2012. и 2013.) изградио **минимум 3 (три)** објекта саобраћајних површина укупне вредности **минимум 15.000.000,00 динара** без ПДВ;

Извођење радова може бити започето и раније, односно пре 2011. године, али окончање радова мора бити најраније 2011., а најкасније 2013. године.

**ДОКАЗИ:**

- 5.2. списак најважнијих изведених радова - минимум 3 (три) изграђена објекта саобраћајних површина укупне вредности минимум 15.000.000,00 динара без ПДВ у претходне три године (2011, 2012 и 2013.).

Списак може бити на оригиналном обрасцу бр. 1 или на обрасцу понуђача.

- 5.3. Потврде наручилаца о реализацији закључених уговора (потврде наручилаца о реализацији закључених уговора могу бити на оригиналним обрасцима бр. 2., или издате од стране других наручилаца на њиховим обрасцима, при чему такве потврде морају да садрже следеће податке:

- 5.4.1 назив и седиште Наручиоца,
- 5.4.2 назив и седиште понуђача,
- 5.4.3 тачан назив и локалитет изведених радова,
- 5.4.4 тачна вредност изведених радова (вредност из окончане ситуације/рачуна),
- 5.4.5 број и датум уговора,
- 5.4.6 година завршетка радова
- 5.4.7 контакт особа Наручиоца, *е-маил* адреса и телефон,
- 5.4.8 потпис одговорног лица и печат наручиоца.

Понуђач је дужан да достави потврде наручилаца за минимум 3 (три) изграђена објекта саобраћајних површина укупне вредности минимум 15.000.000,00 динара без ПДВ у претходне три године (2011, 2012 и 2013.) наведена у списку најважнијих изведених радова из тачке 5.2..

#### НАПОМЕНА:

- 5.4. У случају да понуду подноси група понуђача, услов група понуђача испуњава заједно, те је потребно доставити тражене доказе за чланове групе који испуњавају тражени услов.
- 5.5. У случају да понуђач подноси понуду са подизвођачем, овај доказ не треба доставити за подизвођача.

#### 6) УСЛОВ: неопходан кадровски капацитет

- 6.1. **минимум 2 (два) ОДГОВОРНА ИЗВОЂАЧА РАДОВА** са лиценцом број **412** или **415** или **418**, који морају да задовоље следећи услов:
- 6.1.1. да буду стално запослени код понуђача или учесника у заједничкој понуди од којих је **минимум 1(један)** од њих стално запослен код понуђача или учесника у заједничкој понуди **минимум 1 (једну)** годину пре објављивања позива на Порталу јавних набавки.

#### ДОКАЗИ:

За одговорне извођаче радова потребно је доставити следеће:

- 6.2. **лиценцу и потврду** о важењу исте, које издаје Инжењерска комора Србије
- 6.3. **образац (М)** пријаве и одјаве на осигурање

#### НАПОМЕНА:

- 6.4. У случају да понуду подноси група понуђача, услов за неопходан кадровски капацитет група понуђача испуњава заједно, те је потребно доставити тражени доказ за члана групе који испуњава тражени услов.

#### 7) УСЛОВ: неопходан технички капацитет:

- 7.1. Асфалтна база капацитета минимално 150 t/h, на удаљености до 70 km од градилишта, мерено путем којим је дозвољено кретање теретних возила.



- 7.2. минимум 1 (један) финишер за асфалт
- 7.3. минимум 1 (један) ваљак гума – гума (гума – пегла) за асфалт масе минимум 10t
- 7.4. минимум 2 (два) ваљка за асфалт (глатки, комбиновани)
- 7.5. минимум 1 (један) вибро јеж тежине минимум 10 тона
- 7.6. минимум 1 (један) вибро ваљак тежине минимум 6 тона
- 7.7. минимум 1 (један) рокопач – утоваривач
- 7.8. минимум 1 (један) утоваривач
- 7.9. минимум 1 (један) багер
- 7.10. минимум 1 (један) грејдер
- 7.11. минимум 1 (један) унимог
- 7.12. минимум 1 (једна) аутоцистерна за воду или камион са надградном цистерном за воду
- 7.13. минимум 5 (пет) камиона (сандучари, путари, кипери) носивости минимум 9t
- 7.14. минимум 3 (три) вибро плоче
- 7.15. минимум 1 (један) компресор
- 7.16. минимум 1 (једна) машина за сечење бетона и асфалта

#### **ДОКАЗИ:**

7.а. За асфалтну базу наведену у тачки 7.1. доставити:

извод из земљишних књига (извод из листа непокретности) и употребну дозволу заједно са купопродајним уговором (рачуном) за асфалтну базу;

- изјаву дату под материјалном и кривичном одговорношћу да је асфалтна база технички исправна и у функцији;

- изјаву дату под материјалном и кривичном одговорношћу, потписану од стране одговорног лица и оверену печатом, којом се доказује удаљеност базе од градилишта. Уз изјаву приложити одштампану и обележену трасу пута са уписаним растојањем измереним помоћу веб сајта [www.maps.google.com](http://www.maps.google.com).

7.б. За механизацију наведену у тачкама од 7.2. до 7.13., доставити фотокопије важећих саобраћајних дозвола (или читача), а ако се механизација не региструје, доставити пописну листу основних средстава на начин дефинисан тачком 7.в. Уколико механизација није у власништву понуђача потребно је доставити саобраћајну дозволу (или читач) и уговор о лизингу.

7.в. За опрему наведену у тачкама 7.14., 7.15. и 7.16. доставити пописну листу основних средстава, (сачињену на дан 31.12.2013.године, потписану од стране чланова Комисије за попис, и означеном – маркираном опремом на коју се доказ односи!) **или** рачун о куповини опреме **или** уговор о лизингу.

7.г. За сву опрему и механизацију наведену у тачкама 7.2. до 7.16. потребно је доставити потписану и оверену изјаву о исправности свих наведених машина.

#### **НАПОМЕНА:**

7.17. Асфалтна база мора бити власништво понуђача или учесника у заједничкој понуди.

7.18. Опрема и механизација наведена у тачкама 7.2. до 7.16. може бити власништво понуђача **или** учесника у заједничкој понуди **или** може бити предмет уговора о лизингу.

7.19. У случају да понуду подноси група понуђача, услов за неопходан технички капацитет група понуђача испуњава заједно, те је потребно доставити тражене доказе за чланове групе који испуњавају тражене услове.

- 8) **УСЛОВ:** Понуђач мора да испуњава захтеве у погледу квалитета управљања и пословања, захтеве за управљање заштитом животне средине и заштитом здравља и безбедности на раду.

#### **ДОКАЗИ:**

- 8.1. ISO 9001 или одговарајући,

- 8.2. ISO 14001 или одговарајући и
- 8.3. OHSAS 18001 или одговарајући.

#### **НАПОМЕНА:**

- 8.4. У случају да понуду подноси група понуђача, услов група понуђача испуњава заједно, те је потребно доставити тражене доказе за чланове групе који испуњавају тражени услов.

#### **ДОПУНСКЕ НАПОМЕНЕ:**

- 9. **ПОНУДА ПОНУЂАЧА КОЈИ НЕ ДОКАЖЕ ДА ИСПУЊАВА НАВЕДЕНЕ ОБАВЕЗНЕ И ДОДАТНЕ УСЛОВЕ ИЗ ТАЧАКА 1. ДО 8. ОВОГ ОБРАСЦА, БИЋЕ ОДБИЈЕНА КАО НЕПРИХВАТЉИВА.**

- 10. **ДРУГИ ДОКАЗИ И ОБРАСЦИ** које понуђач мора да достави у понуди су дати у тачки 3.1. Упутства понуђачима како да сачине понуду (страна 5-6 конк. док.).

#### **11. ДОКАЗИ КОЈЕ ПОНУЂАЧИ НЕ МОРАЈУ ДА ДОСТАВЕ:**

- 11.1. Наручилац неће одбити понуду као неприхватљиву, уколико не садржи доказ одређен конкурсном документацијом, ако понуђач наведе у понуди интернет страницу на којој су подаци који су тражени у оквиру услова јавно доступни.
- 11.2. Понуђачи који су регистровани у регистру понуђача који води Агенција за привредне регистре не морају да доставе доказе из члана 77. став 1. тачке од 1) до 4) Закона о јавним набавкама ("Службени гласник РС" број 124/12)). Наручилац ће извршити проверу у регистру понуђача.

#### **12. ФОРМА ДОКАЗА**

Докази о испуњености услова који су тражени у овом обрасцу могу се достављати у неоввереним копијама.

#### **13. СТРАНИ ПОНУЂАЧИ**

- 13.1 Ако се у држави у којој понуђач има седиште не издају тражени докази, понуђач може, уместо доказа, приложити своју писану изјаву, дату под кривичном и материјалном одговорношћу оверену пред судским или управним органом, јавним бележником или другим надлежним органом те државе.
- 13.2 Ако понуђач има седиште у другој држави, наручилац може да провери да ли су документи којима понуђач доказује испуњеност тражених услова издати од стране надлежних органа те државе.

#### **14. ПРОМЕНЕ**

Понуђач је дужан да без одлагања писмено обавести наручиоца о било којој промени у вези са испуњеношћу услова из поступка јавне набавке, која наступи до доношења одлуке, односно закључења уговора, односно током важења уговора о јавној набавци и да је документује на прописани начин.

**Образац 1.**

**СПИСАК НАЈВАЖНИЈИХ ИЗВЕДЕНИХ РАДОВА  
(РЕФЕРЕНЦ ЛИСТА ПОНУЂАЧА)**

НАЗИВ ПОНУЂАЧА: \_\_\_\_\_

Ред. бр.	Наручилац радова	Вредност уговора	Предмет уговора	Година завршетка радова
1				
2				
3				
4				
5				
6				
7				

Потпис \_\_\_\_\_ Датум \_\_\_\_\_  
(потписује одговорно лице понуђача)

М.П.

## ПОТВРДА ЗА РЕФЕРЕНЦЕ

назив Наручиоца

адреса Наручиоца

Овим потврђујемо да је:

[назив и седиште извођача радова]

из \_\_\_\_\_,

за потребе Наручиоца извео радове на изградњи:

[навести тачан назив изведених радова]

у вредности од \_\_\_\_\_ динара, (вредност из  
окончане ситуације/рачуна) а на основу уговора број \_\_\_\_\_ од \_\_\_\_\_  
године.

Радови су завршени \_\_\_\_\_ године.

Контакт особа Наручиоца: \_\_\_\_\_;

телефон: \_\_\_\_\_;

е-маил адреса: \_\_\_\_\_

Потврђујем печатом и потписом да су горе наведени подаци тачни:

У \_\_\_\_\_, дана \_\_\_\_\_

М.П. одговорно лице наручиоца

**НАПОМЕНА: Потврде о реализацији закључених уговора тј. о извршеним радовима не могу бити издате од извођача радова, већ морају бити издате од стране стварног – примарног наручиоца радова.**

Образац 3.

**ОБРАЗАЦ СТРУКТУРЕ ЦЕНЕ СА УПУТСТВОМ КАКО ДА СЕ ПОПУНИ  
ИЗГРАДЊА ПАРКИНГА ДУЖ БУЛЕВАРА ЦАРА ЛАЗАРА НА ДЕЛУ УКЉУЧЕЊА АЛЕКСЕ  
ШАНТИЋА У БУЛЕВАР ДО РАСКРСНИЦЕ СА БАЛЗАКОВОМ УЛИЦОМ У НОВОМ САДУ  
ЈН број 1.3.107**

1. Припремни радови  
(укупна цена без ПДВ) \_\_\_\_\_ динара
2. Земљани радови  
(укупна цена без ПДВ) \_\_\_\_\_ динара
3. Коловозна конструкција  
(укупна цена без ПДВ) \_\_\_\_\_ динара
4. Одводњавање  
(укупна цена без ПДВ) \_\_\_\_\_ динара
5. Израда саобраћајне сигнализације  
(укупна цена без ПДВ) \_\_\_\_\_ динара
6. Архитектонски радови  
(укупна цена без ПДВ) \_\_\_\_\_ динара
7. Укупна цена свих радова (сума 1 до 6)  
(укупна цена без ПДВ) \_\_\_\_\_ динара
8. Износ ПДВ на укупну цену свих радова \_\_\_\_\_ динара
9. Укупна цена свих радова са ПДВ \_\_\_\_\_ динара
10. Укупно трошкови рада \_\_\_\_\_ динара
11. Укупно трошкови материјала \_\_\_\_\_ динара

Дана, \_\_\_\_\_

П О Н У Ћ А Ч

МП \_\_\_\_\_

**Упуство како да се попуни образац структуре цене**

Под тачком 1 до 6 понуђачи наводе укупне цене за сваку врсту радова без ПДВ;

Под тачком 7 понуђачи наводе укупну цену свих радова без ПДВ (сума 1 до 6);

Под тачком 8 понуђачи наводе ПДВ на укупну цену свих радова;

Под тачком 9 понуђачи наводе укупну цену свих радова са ПДВ;

Под тачком 10 понуђачи наводе колико укупно износе трошкови рада без ПДВ;

Под тачком 11 понуђачи наводе колико укупно износе трошкови материјала без ПДВ;

**Напомена:**

Образац структуре цене понуђач мора да попуни, овери печатом и потпише, чиме потврђује да су тачни подаци који су у обрасцу наведени.

Уколико понуђачи подносе заједничку понуду, група понуђача може да се определи да образац структуре цене потписују и печатом оверавају сви понуђачи из групе понуђача или група понуђача може да одреди једног понуђача из групе који ће попунити, потписати и печатом оверити образац структуре цене.

**Образац 4.**

**ОБРАЗАЦ ТРОШКОВА ПРИПРЕМЕ ПОНУДЕ  
ИЗГРАДЊА ПАРКИНГА ДУЖ БУЛЕВАРА ЦАРА ЛАЗАРА НА ДЕЛУ УКЉУЧЕЊА АЛЕКСЕ  
ШАНТИЋА У БУЛЕВАР ДО РАСКРСНИЦЕ СА БАЛЗАКОВОМ УЛИЦОМ У НОВОМ САДУ  
ЈН број 1.3.107**

У овом обрасцу понуђач може да искаже трошкове припреме понуде који се састоје од трошкова прибављања средства обезбеђења.

	<b>Врста трошкова</b>	<b>Износ трошкова</b>
1.		
2.		
3.		
4.		
5.		
6.		

Ако поступак јавне набавке буде обустављен из разлога који су на страни наручиоца, наручилац је, сходно члану 88. став 3. ЗЈН-а, дужан да понуђачу надокнади трошкове прибављања средства обезбеђења, под условом да је понуђач тражио накнаду тих трошкова у својој понуди.

*Наручилац задржава право да изврши контролу исказаних трошкова увидом у фактуре и друге релевантне доказе.*

Датум

М. П.

Понуђач

\_\_\_\_\_

\_\_\_\_\_

## ОБРАЗАЦ ИЗЈАВЕ О НЕЗАВИСНОЈ ПОНУДИ

На основу члана 26. Закона о јавним набавкама

---

(навести назив и адресу понуђача)

даје следећу изјаву:

### ИЗЈАВА

Под пуном материјалном и кривичном одговорношћу ПОТВРЂУЈЕМ да сам понуду у поступку јавне набавке радова за изградњу паркинга дуж Булевара цара Лазара на делу укључења Алексе Шантића у булевар до раскрснице са Балзаковом улицом у Новом Саду, (редни број јавне набавке: **1.3.107**) поднео независно, без договора са другим понуђачима или заинтересованим лицима.

Датум

М. П.

Понуђач

---

### НАПОМЕНЕ:

- а) Уколико понуду подноси група понуђача, Изјава мора бити потписана од стране одговорног лица сваког понуђача из групе понуђача и оверена печатом.
- б) У случају постојања основане сумње у истинитост изјаве о независној понуди, наручилац ће одмах обавестити организацију надлежну за заштиту конкуренције. Организација надлежна за заштиту конкуренције, може понуђачу, односно заинтересованом лицу изрећи меру забране учешћа у поступку јавне набавке ако утврди да је понуђач, односно заинтересовано лице повредило конкуренцију у поступку јавне набавке у смислу закона којим се уређује заштита конкуренције. Мера забране учешћа у поступку јавне набавке може трајати до две године. Повреда конкуренције представља негативну референцу, у смислу члана 82. став 1. тачка 2. Закона.



**ОБРАЗАЦ ИЗЈАВЕ О ОБАВЕЗАМА ПОНУЂАЧА НА ОСНОВУ  
ЧЛ. 75. СТАВ 2. ЗЈН-А**

У вези члана 75. став 2. Закона о јавним набавкама, као заступник понуђача дајем следећу

**ИЗЈАВУ**

Понуђач:

\_\_\_\_\_ (навести назив и адресу понуђача)

у поступку јавне набавке радова за изградњу паркинга дуж Булевара цара Лазара на делу укључења Алексе Шантића у булевар до раскрснице са Балзаковом улицом у Новом Саду, (редни број јавне набавке: **1.3.107**), поштовао сам обавезе које произлазе из важећих прописа о заштити на раду, запошљавању и условима рада, заштити животне средине и гарантујем да је ималац права интелектуалне својине.

Датум

М. П.

Понуђач

\_\_\_\_\_

\_\_\_\_\_

**НАПОМЕНА:**

а) Уколико понуду подноси група понуђача, Изјава мора бити потписана од стране одговорног лица сваког понуђача из групе понуђача и оверена печатом.

**Образац 7.**

**ОБРАЗАЦ СИТУАЦИЈЕ ЗА ИЗВОЂЕЊЕ РАДОВА**

НАЗИВ ИЗВОЂАЧА

Место:

Адреса

Текући рачун:

Код банке:

НАЗИВ НАРУЧИОЦА/ИНВЕСТИТОРА

Адреса:

Порески идентификациони број:

Матични број:

Шифра делатности:

Датум издавања ситуације:

Место издавања ситуације:

Текући рачун:

Порески идентификациони број:

Матични број:

Шифра делатности:

**ПРИВРЕМЕНА/ОКОНЧАНА СИТУАЦИЈА БР. \_\_\_\_\_**

За радове по уговору (навести предмет уговора): \_\_\_\_\_

Наш број: \_\_\_\_\_ од \_\_\_\_\_ године.

Број наручиоца: \_\_\_\_\_ од \_\_\_\_\_ године, на износ: \_\_\_\_\_ дин.

**1. ОБРАЧУН ИЗВЕДЕНИХ РАДОВА**

Укупна вредност изведених радова \_\_\_\_\_ дин.

Укупна вредност разлике у цени \_\_\_\_\_ дин.

Обрачунати радови по претходним ситуацијама \_\_\_\_\_ дин.

Обрачуната разлика у цени  
по претходним ситуацијама \_\_\_\_\_ дин.

Обрачунат аванс по претходним ситуацијама \_\_\_\_\_ дин.

Вредност извршених радова по овој ситуацији \_\_\_\_\_ дин.

Разлика у цени по овој ситуацији \_\_\_\_\_ дин.

Обрачунат аванс по овој ситуацији \_\_\_\_\_ дин.

Непредвиђени и накнадни радови \_\_\_\_\_ дин.

**УКУПНО ЗА НАПЛАТУ** (радови+разлика у цени) \_\_\_\_\_ дин.

Обрачун сачинио:

\_\_\_\_\_  
име и презиме

Одговорни руководиоца градилишта

\_\_\_\_\_  
име, презиме и печат

Надзорни орган

Директор

\_\_\_\_\_  
име, презиме, печат

## ОБРАЧУН ИЗВЕДЕНИХ РАДОВА ПО ПРЕДМЕТНОЈ СИТУАЦИЈИ

Навести по понуди позиције:                      количина                      цена (дин)                      укупно (дин)

- материјал
- рад

СВЕУКУПНО: \_\_\_\_\_ дин.

### РЕКАПИТУЛАЦИЈА

- |                                   |            |
|-----------------------------------|------------|
| 1. Изведени радови                |            |
| - материјал                       | _____ дин. |
| - рад                             | _____ дин. |
| <b>Укупно:</b>                    | _____ дин. |
| 2. Непредвиђени и накнадни радови | _____ дин. |
| 3. Разлика у цени                 | _____ дин. |

СВЕУКУПНО : \_\_\_\_\_ дин.

### НАПОМЕНА:

Понуђач није дужан да попуни и овери наведени образац!



**МОДЕЛ:**

**УГОВОР  
О ИЗВОЂЕЊУ РАДОВА**

Сачињен на основу Програма уређивања грађевинског земљишта за ..... годину: број објекта ..... , ознака активности ..... , економска класификација ..... , редни број јавне набавке ..... и Одлуке ..... бр..... од ..... године између :

**1. ЈП " ЗАВОД ЗА ИЗГРАДЊУ ГРАДА"** у Новом Саду, Стевана Брановачког бр. 3, матични број: ..... , ПИБ:....., кога заступа директор Горан Вишњић, (у даљем тексту: Наручилац) са једне стране и

**2.**....., матични број: ..... , ПИБ....., кога заступа директор ..... , (у даљем тексту: Извођач), са друге стране

**ПРЕДМЕТ УГОВОРА**

**Члан 1.**

Наручилац уступа, а Извођач преузима извођење радова за изградњу паркинга дуж Билевара цара Лазара на делу укључења Алексе Шантића у булевар до раскрснице са Балзаковом улицом у Новом Саду, у складу са понудом Извођача бр.....од ..... , предрачуном и конкурсном документацијом.

**ВРЕДНОСТ РАДОВА**

**Члан 2.**

Уговорне стране сагласно констатују да вредност радова из чл. 1 уговора износи ..... динара (словима:..... и ...../100), да ПДВ (од 20%) износи ..... (словима:..... и .../100), што укупно износи ..... динара(словима:..... и .../100).

**Члан 3.**

Уговорене јединичне цене не могу се мењати.

Изузетно, извођач има право на разлику у цени, уколико је индекс потрошачких цена, према подацима Републичког завода за статистику већи од 5%.

Извођач може захтевати само разлику у цени која прелази 5%.

Базни датум за утврђивање промене у цени је дан увођења извођача у посао и примењује се до краја уговореног рока за извођење радова.

Када дан увођења извођача у посао наступи након истека опције понуде, као базни датум за утврђивање промене у цени узима се датум истека опције понуде.

**Члан 4.**

Евентуална разлика у цени из члана 3. овог Уговора обрачунава се привременим ситуацијама и окончаном ситуацијом.

**Члан 5.**

Уколико се у току реализације овог уговора појаве вишкови или мањкови радова у односу на утврђени предмер радова, исплата тих радова извршиће се у складу са овим уговором по

понуђеним јединичним ценама под условом да вишкови и мањкови радова не прелазе укупно уговорени износ.

Извођач је дужан да уз привремену/окончану ситуацију достави спецификацију свих радова из става 1. овог члана, коју треба да овери надзорни орган наручиоца.

Уколико се у току реализације овог уговора појаве додатни радови преко уговореног износа, они ће бити предмет посебног уговора.

Исплата радова из става 3. овог члана, извршиће се на основу уговора о додатним радовима. Коначан обрачун радова, вршиће се након примопредаје објекта из члана 1. овог уговора.

## **РОК ИЗВРШЕЊА РАДОВА**

### **Члан 6.**

Рок за извођење радова, тече од дана увођења Извођача у посао.

Рок завршетка радова је ..... календарских дана.

Рок из става 2 овог члана може се продужити из разлога дефинисаних тачком 24 конкурсне документације, а у складу са чланом 115 Закона о јавним набавкама.

## **УВОЂЕЊЕ ИЗВОЂАЧА У ПОСАО**

### **Члан 7.**

Увођење у посао обухвата:

1. ПРЕДАЈУ ИЗВОЂАЧУ ГЛАВНОГ ПРОЈЕКТА СА ТЕХНИЧКОМ КОНТРОЛОМ
2. ПРЕДАЈА ИЗВОЂАЧУ ГРАЂЕВИНСКЕ ДОЗВОЛЕ

То се КОНСТАТУЈЕ У ГРАЂЕВИНСКОМ ДНЕВНИКУ.

## **ОБАВЕЗЕ ИЗВОЂАЧА**

### **Члан 8.**

Извођач се обавезује да радове из члана 1. овог уговора изведе квалитетно и у року, у складу са понудом, конкурсном документацијом, пројектном документацијом и важећим прописима и стандардима за ову врсту радова.

### **Члан 9.**

У случајевима где се радови изводе на месту где се одвија саобраћај, извођач радова је дужан да осигура и изведе све радове потребне за безбедно одвијање јавног саобраћаја.

Обавезује се извођач, да у складу са достављеним решењем о техничком регулисању саобраћаја, постави саобраћајну сигнализацију, да је чува и одржава за време извођења радова.

На свим местима привременог скретања саобраћаја извођач је дужан да осигура безбедно и неометано одвијање саобраћаја.

### **Члан 10.**

Пре почетка извођења радова, извођач је у обавези да обезбеди видно обележавање градилишта одговарајућом ТАБЛОМ која садржи:

1. приказ објекта у колору на 1/3 површине табле у горњем левом углу
2. назив, намену и величину објекта
3. број катастарске парцеле на којој се објекат гради
4. име, односно назив инвеститора (адреса, телефон и сајт)
5. име одговорног пројектанта (адреса, телефон, сајт)
6. назив привредног друштва, односно правног лица или предузетника које је израдило техничку документацију (адреса, телефон и сајт)
7. назив извођача радова, име одговорног извођача радова и име лица које врши стручни надзор (адреса, телефон и сајт)
8. број и датум решења којим је издата грађевинска дозвола и назив органа који је издао грађевинску дозволу, односно број решења којим се одобрава извођење радова (за које се не издаје грађевинска дозвола)

9. датум почетка грађења и рок завршетка изградње објекта, односно извођења радова.

#### **Члан 11.**

Извођач се обавезује да након потписивања уговора, а пре увођења у посао сачини детаљан динамички план реализације инвестиције и достави га Наручиоцу у писаној форми. Детаљан динамички план реализације инвестиције оверава представник Наручиоца и као такав чини саставни део уговора.

#### **Члан 12.**

Све ризике од почетка извођења радова до извршене примопредаје радова, сноси Извођач. Обавезује се Извођач да осигура радове, материјал и опрему за уграђивање од уобичајених ризика до њихове пуне вредности од почетка извођења радова до примопредаје.

Уобичајени ризици из става 1. овог члана одређују се према свим околностима конкретног случаја који су од утицаја, а нарочито према врсти радова, месту на коме се радови изводе, врсти и својствима материјала и опреме који се уграђују. Премију осигурања плаћа извођач.

#### **Члан 13.**

У случају подношења заједничке понуде сви чланови групе понуђача одговарају неограничено солидарно према Наручиоцу за извршење целог уговора у складу са његовим условима.

#### **Члан 14.**

Ако извођач предложи измену или допуну одобреног пројекта, под условом да то не утиче на квалитет радова, и да тај предлог буде усвојен од стране Наручиоца и тиме се постигне рационалније решење и уштеда трошкова грађења, Извођач има право на премију због уштеде у висини од 20% од остварене уштеде.

#### **Члан 15.**

Извођач је обавезан да од Наручиоца затражи писану сагласност за сва евентуална одступања од уговорених радова.

#### **Члан 16.**

Обавезује се Извођач, да Наручиоцу након потписивања уговора, а најкасније до испостављања прве привремене ситуације/фактуре, као средство обезбеђења испуњења уговорених обавеза, достави неопозиву банкарску гаранцију наплативу на први позив на износ од 10% уговорене вредности без ПДВ-а са роком важења 30 (тридесет) дана дужим од уговореног рока из члана 6. овог уговора.

Уколико Извођач не достави средство обезбеђења из става 1 овог члана, то ће бити раскидни услов за овај уговор.

### **ОБАВЕЗЕ НАРУЧИОЦА**

#### **Члан 17.**

Изведене радове наручилац ће плаћати Извођачу путем привремених и окончане ситуације. Привремене ситуације Извођач испоставља месечно и доставља Наручиоцу у 8 примерака најкасније до 5-ог у месецу за протекли месец. Привремену ситуацију надзорни орган дужан је да овери у року од 8 дана, а Наручилац да исплати у року од 45 дана по пријему ситуације од Извођача.

Наручилац може у оправданим случајевима да оспори исплату дела ситуације и у том случају дужан је да плати неоспорени део у наведеном року.

## **Члан 18.**

Наручилац задржава право да смањи уговорени обим радова, о чему је дужан да у писаној форми извести извођача.

У случају када се смањи уговорени обим радова на захтев Наручиоца, плаћање изведених радова извршиће се сразмерно њиховом обиму .

## **УГОВОРНА КАЗНА И НАКНАДА ШТЕТЕ**

### **Члан 19.**

Ако извођач прекорачи рок извођења радова или рок за предају објекта, својом кривицом, дужан је да за сваки дан закашњења плати наручиоцу уговорну казну у износу од 0,5% (процентата) од укупне вредности уговорених радова, с тим да износ тако одређене уговорне казне не може бити већи од 10% (процентата) укупно уговорене цене радова без ПДВ-а.

Делимично извршење или предаја уговорених радова у предвиђеном року не искључује обавезу плаћања уговорене казне.

### **Члан 20.**

Ако је Наручилац због закашњења Извођача у извођењу или предаји изведених радова претрпео штету која је већа од износа уговорне казне, може уместо уговорне казне захтевати накнаду штете, односно поред уговорне казне може захтевати и разлику до пуног износа претрпљене штете.

### **Члан 21.**

Извођач је дужан да одмах по завршетку радова у писаној форми извести наручиоца да су предметни радови завршени.

Наручилац и извођач су дужни да без одлагања приступе примопредаји изведених радова и о томе сачине записник.

## **ГАРАНТНИ РОК**

### **Члан 22.**

За радове из чл. 1 уговора Извођач даје гаранцију почев од примопредаје објекта за изведене радове у трајању од ..... године.

За опрему коју Извођач уграђује у предметни објекат, важи гарантни рок произвођача опреме.

## **РАСКИД УГОВОРА**

### **Члан 23.**

Наручилац радова може да једнострано раскине уговор о изградњи објекта.

Наручилац може у свако доба одустати од извршења уговора, несаопштавајући разлоге за одустанак, односно раскид, а извођач се томе одустанку не може противити. У случају раскида уговора из става 1, наручилац је дужан да извођачу исплати вредност изведених радова.

Извођач је обавезан да наручиоцу надокнади штету која је настала услед раскида уговора, уколико је извођач одговоран за раскид уговора.

## **ОПШТЕ ОДРЕДБЕ**

### **Члан 24.**

Прилози овог уговора који чине његов саставни део су:

1. Понуда Извођача број ..... од ..... године са прилозима
2. Прерачун радова
3. Општи и технички услови
4. Техничка документација са свим цртежима и прилозима
5. Динамички план реализације инвестиције

#### Члан 25.

Овај уговор ступа на снагу даном потписивања .

#### Члан 26.

За све нерегулисано овим уговором примењиваће се одредбе Посебних узанси о грађењу и Закона о облигационим односима .

#### Члан 27.

Наручилац и Извођач су се споразумели да све спорове који проистекну из овог уговора првенствено решавају међусобним договором , а уколико спор не реше споразумно, уговара се надлежност суда у Новом Саду.

#### Члан 28.

Уговор је сачињен у 10 (десет) истоветних примерака од којих се 4 (четири) примерка налази код Извођача, а 6 (шест) код наручиоца.

за ИЗВОЂАЧА  
директор

за НАРУЧИОЦА  
директор

**Горан Вишњић**

**НАПОМЕНА: овај модел уговора представља садржину уговора који ће бити закључен са изабараним понуђачем. Уколико изабрани понуђач, након што му је додељен уговор, без оправданих разлога одбије да закључи уговор наручилац ће Управи за ЈН доставити негативну референцу тј. исправу о реализованом средству обезбеђења испуњења обавеза у поступку јавне набавке .**



**Образац бр. 8 (ОБРАЗАЦ ПОНУДЕ)**

ПОНУДА број \_\_\_\_\_ од \_\_\_\_\_ године за јавну набавку у отвореном поступку за:

**ИЗГРАДЊА ПАРКИНГА ДУЖ БУЛЕВАРА ЦАРА ЛАЗАРА НА ДЕЛУ УКЉУЧЕЊА АЛЕКСЕ ШАНТИЋА У БУЛЕВАР ДО РАСКРСНИЦЕ СА БАЛЗАКОВОМ УЛИЦОМ У НОВОМ САДУ  
(РЕДНИ БРОЈ ЈАВНЕ НАБАВКЕ: 1.3.107)**

1. Назив понуђача \_\_\_\_\_
2. Адреса понуђача \_\_\_\_\_
3. Матични број понуђача \_\_\_\_\_
4. Порески идентификациони број понуђача (ПИБ) \_\_\_\_\_
5. Особа за контакт \_\_\_\_\_
6. e-mail понуђача \_\_\_\_\_
7. Телефон/факс понуђача \_\_\_\_\_
8. Број рачуна понуђача и назив банке \_\_\_\_\_
9. Одговорно лице за потписивање уговора \_\_\_\_\_

Понуду дајем (заокружити и уписати податке):

а) самостално

б) са учесницима у заједничкој понуди (ТАБЕЛА 1.):

1)	Назив учесника у заједничкој понуди:	
	Адреса:	
	Матични број:	
	Порески идентификациони број:	
	Име особе за контакт:	

2)	Назив учесника у заједничкој понуди:	
	Адреса:	
	Матични број:	
	Порески идентификациони број:	

	Име особе за контакт:	
3)	Назив учесника у заједничкој понуди:	
	Адреса:	
	Матични број:	
	Порески идентификациони број:	
	Име особе за контакт:	

в) са подизвођачима (ТАБЕЛА 2.):

1)	Назив подизвођача:	
	Адреса:	
	Матични број:	
	Порески идентификациони број:	
	Име особе за контакт:	
	Процент укупне вредности набавке који ће извршити подизвођач:	
	Део предмета набавке који ће извршити подизвођач:	

2)	Назив подизвођача:	
	Адреса:	
	Матични број:	
	Порески идентификациони број:	
	Име особе за контакт:	
	Процент укупне вредности набавке који ће извршити подизвођач:	
	Део предмета набавке који ће извршити подизвођач:	

Нудимо да радове на изградњу паркинга дуж Булевара цара Лазара на делу укључења Алексе Шантића у булевар до раскрснице са Балзаковом улицом у Новом Саду, извршимо за укупан износ од:

\_\_\_\_\_ динара (без ПДВ)

(и словима \_\_\_\_\_ динара)

Нудимо рок за извођење радова: ..... кал. дана (минималан рок је 30 календарских дана, максималан рок је 45 календарских дана).

Гарантни рок за изведене радове је ..... године (**минимално 2 године**).

Рок важења понуде је **60** дана од дана отварања понуда

Датум	М. П.	Понуђач
_____		_____
	М. П.	Подизвођач
		_____

**НАПОМЕНЕ:**

1. Образац понуде је потребно попунити
2. проценат укупне вредности набавке који ће бити поверен свим подизвођачима не може бити већи од 50%
3. Уколико има више подизвођача или учесника у заједничкој понуди него што има места у табелама 1. и 2., потребно је копирати наведене табеле и попунити податке за све подизвођаче или учеснике у заједничкој понуди.
4. Уколико група понуђача подноси заједничку понуду, податке о понуђачу треба са својим подацима да попуни носилац посла, док податке о осталим учесницима у заједничкој понуди треба навести у табели 1. овог обрасца.
5. Уколико понуђачи подносе заједничку понуду, група понуђача може да се определи да образац понуде потписују и печатом оверавају сви понуђачи из групе понуђача или група понуђача може да овласти једног понуђача из групе понуђача из групе који ће потписати и печатом оверити образац понуде.
6. Уколико понуђачи подносе заједничку понуду, понуђач ће као саставни део понуде приложити и споразум, којим се понуђачи из групе међусобно и према наручиоцу обавезују на извршење јавне набавке, а који обавезно садржи податке из члана 81. Закона о јавним набавкама
7. Уколико понуђач подноси понуду са подизвођачем(има), овај образац потписују и оверавају печатом понуђач и подизвођач(и)

## ПРЕДРАЧУН РАДОВА

број поз.	опис радова	јединица мере	количина радова	јединична цена	износ динара
	<b>1. ПРИПРЕМНИ РАДОВИ</b>				
1.01.	ИСКОЛЧАВАЊЕ И ОБЕЛЕЖАВАЊЕ ТРАСЕ И ОБЈЕКТА	м1	190.00		
1.02.	ОДРЖАВАЊЕ САОБРАЋАЈА ЗА ВРЕМЕ ИЗВОЂЕЊА РАДОВА	паушално	1.00		200000.00
1.04.	СЕЧЕЊЕ ДРВЕЋА а) пречника 10-30 цм	ком	1.00		
1.05.	УКЛАЊАЊЕ ПАЊЕВА И КОРЕЊА а) пречника 20-40 цм	ком	1.00		
1.07.	РУШЕЊЕ ИВИЧЊАКА а) димензија 18/24 б) димензија 12/18	м1 м1	148.00 82.00		
1.08.	РУШЕЊЕ ПЕШАЧКИХ СТАЗА а) дебљине 15цм од бетона б) дебљине 15цм од плоча	м2 м2	108.00 42.00		
1.14.	ВИСИНСКО РЕГУЛИСАЊЕ ШАХТ ПОКЛОПАЦА, ВОДОВОДНИХ КАПА И ПОДРУМСКИХ РЕШЕТКИ	ком	10.00		
1.18.	УКЛАЊАЊЕ ШУТА И ОТПАДАКА	м3	20.00		
1.	УКЛАЊАЊЕ СТУБИЋА а) "кугле"	ком	6.00		
1.22.	ЗАШТИТА ПОДЗЕМНИХ ЕЛЕКТРИЧНИХ ВОДОВА бетонска цев Ø 125мм	м1	262.00		
1.26.	ИЗРАДА ПРОЈЕКТА ИЗВЕДЕНОГ СТАЊА према налповољнијој понуди и сагласности Инвеститора	ком	1.00		
1.31.	ТЕХНИЧКИ ПРИЈЕМ према налповољнијој понуди и сагласности Инвеститора	паушал			150000.00
1.31.	"ШЛИЦОВАЊЕ ТЕРЕНА (лоцирање подземних инсталација), дужина рова Л=15м	ком	5.00		
1.31.	СНИМАЊЕ ИЗВЕДЕНОГ ОБЈЕКТА ОД СТРАНЕ ОВЛАШЋЕНОГ ГЕОМЕТРА СА ДОБИЈАЊЕМ ДОЗВОЛЕ ОД РГЗ-а према налповољнијој понуди и сагласности Инвеститора	м1	190.00		
				<b>УКУПНО 1:</b>	
	<b>2. ЗЕМЉАНИ РАДОВИ</b>				
2.01.	ИСКОП ХУМУСА	м3	214.00		
2.03.	ИСКОП У ШИРОКОМ ОТКОПУ а) у земљи II категорије	м3	80.00		
2.05.	НАБИЈАЊЕ ПОДТЛА	м2	636.00		
2.06.	ИЗРАДА НАСИПА ОД ПЕСКА д=20цм	м3	135.00		
2.07.	ИЗРАДА НАСИПА ОД ЗЕМЉАНОГ МАТЕРИЈАЛА	м3	55.00		
2.09.	ПЛАНИРАЊЕ И ВАЉАЊЕ ПОСТЕЉИЦЕ	м2	636.00		
2.11.	ХУМУЗИРАЊЕ РАВНИХ И КОСИХ ПОВРШИНА И БАНКИНА	м2	714.00		
2.13.	ТРАНСПОРТ ЗЕМЉАНОГ МАТЕРИЈАЛА а) одвоз земље на градилишну депонију	м3	25.00		
				<b>УКУПНО 2:</b>	

<b>3. ИЗРАДА КОЛОВОЗНЕ КОНСТРУКЦИЈЕ</b>			
3.01.	ИЗРАДА НОСИВОГ СЛОЈА ОД МЕХАНИЧКИ ЗБИЈЕНОГ ЗРНАСТОГ КАМЕНОГ МАТЕРИЈАЛА б) од дробљеног каменог материјала 0/31,5мм д=20цм ц) од дробљеног каменог материјала 0/31,5мм д=15цм	м3 м3	101.00 25.00
3.10.	ИЗРАДА ПАРКИНГА ЗА АУТОМОБИЛЕ, бет. префабриковане плоче д=8цм а) сиве боје б) црвене боје за обележавање паркинг места	м2 м2	495.00 123.00
3.11.	ИЗРАДА ТРОТОАРА И ПАРКИНГА ЗА БИЦИКЛЕ, бет. префаб. плоче д=6цм а) сиве боје 30/30/6цм б) тамно сиве боје 30/20/6цм ц) природне боје бетона 30/20/6цм д) жуте боје 30/20/6цм	м2 м2 м2 м2	44.50 8.50 20.00 80.50
3.15.	ПОЛАГАЊЕ БЕТОНСКИХ ИВИЧЊАКА СИВЕ БОЈЕ б) димензија 12/18	м1	480.00
			<b>УКУПНО 3:</b>
<b>4. ОДВОДЊАВАЊЕ</b>			
4.02.	ИЗРАДА КАНАЛЕТА ОД МОНТАЖНИХ БЕТОНСКИХ ЕЛЕМЕНАТА а) димензија 30/40/11цм	м1	3.00
			<b>УКУПНО 4:</b>
<b>5. ИЗРАДА САОБРАЋАЈНЕ СИГНАЛИЗАЦИЈЕ</b>			
5.01.	Набавка и постављање стандардних саобраћајних знакова изричитих наредби, опасности и обавештења У цену стандардног саобраћајног знака укључена је и испорука и допрема до места постављања, сви елементи за причвршћивање на носач, монтажа знака на уграђени носач, као и контрола према СРПС 3.С2.300. Сви саобраћајни знакови и допунске табле у предметном пројекту су класе 1.		
5.01.1.	Знакови обавештења, обавезе и ограничења III-32, димензија а = 600 x 600 mm	ком	1.00
5.02.	Набавка и постављање саобраћајних стубова са ископом и бетонирањем темеља - Саобраћајни стуб Ø 60mm L=2,80m	ком	1.00
5.03.	Набавка и постављање саобраћајне опреме		
5.03.1.	- Гумени граничник - ивичњак Н=160 mm, са испоруком и монтажом	ком	29.00
5.03.2.	- Држач за бицикле, са испоруком и монтажом	ком	7.00
			<b>УКУПНО 5:</b>
<b>6. АРХИТЕКТОНСКИ РАДОВИ</b>			
Напомена: Земљани радови, рушење постојећег поплочања, набијање и формирање подтла је обрачунато у грађевинском делу пројекта.			
6.01.	<b>БЕТОНСКИ РАДОВИ</b>		
6.01.1.	Бетонирање армирано бетонских потпорних зидова рампе дебљине 20 цм према детаљима бетоном МБ 30. У цену урачунати сав материјал (бетон, арматуру и оплату), транспорт, рад и негу бетона. Обрачун по м3.	м3	3.15
6.01.2.	Бетонирање армирано бетонског степеништа према детаљима бетоном МБ 30 на подлози обухваћеној грађевинским пројектом. У цену урачунати сав материјал (бетон, арматуру и оплату), транспорт, рад и негу бетона.	м3	1.00

				УКУПНО 6.01.:
6.02.	<b>ЗИДАРСКИ РАДОВИ</b>			
	Израда газишта степеништа облагањем бетонског дела кулир плочама димензија 40x40x4цм. Облагање извршити у цементном малтеру дебљине 2 цм. Елементи треба да су противклизни и отпорни на со и хабање у боји по избору инвеститора. Приложити атест као доказ квалитета елемента. Сви спојеви елемената и фуге се заливају цементним малтером чиме се спречава улазак воде испод елемената. Цементни малтер је са адитивом за отпорност на со. У цену је урачунати сав материјал, транспорт и рад. Обрачун по м1 једног газишта.	м1	15.00	
				УКУПНО 6.02.:
6.03.	<b>БРАВАРСКИ РАДОВИ</b>			
	Сви браварски челични делови се чисте од корозије, премазују антикорозивним премазом и финалном бојом постојаном на временске утицаје у сивој нијанси.			
6.03.1.	Израда транспорт и монтажа челичне оgrade рампе . Израда према детаљу. Стубићи су од челичних цеви Ø50...2 мм, рукохвати од челичних цеви Ø40...2 мм а дистанцери од челичних цеви Ø20...2 мм. Стубићи се анкерису у потпорне армирано бетонске зидове. Ограда се вари у јединствен склоп. (количина челика 13кг/м1) Обрачун по м1.	м1	14.50	
				УКУПНО 6.03.:
				УКУПНО 6:
	<b>7. НЕПРЕДВИЂЕНИ РАДОВИ</b>			
	7 НЕПРЕДВИЂЕНИ РАДОВИ 10% (1+2+3+4+5+6)			
				УКУПНО 7:
				<b>СВЕГА:</b>

## РЕКАПИТУЛАЦИЈА

1. ПРИПРЕМНИ РАДОВИ	дин.
2. ЗЕМЉАНИ РАДОВИ	дин.
3. ИЗРАДА КОЛОВОЗНЕ КОНСТРУКЦИЈЕ	дин.
4. ОДВОДЊАВАЊЕ	дин.
5. ИЗРАДА САОБРАЋАЈНЕ СИГНАЛИЗАЦИЈЕ	дин.
6. АРХИТЕКТОНСКИ РАДОВИ	дин.
7. НЕПРЕДВИЂЕНИ РАДОВИ	дин.
УКУПНО:	дин.



# “ВОЈВОДИНАПРОЈЕКТ”

6252

АД за пројектовање и надзор грађења, Булевар Краља Петра I 17, 21000 Нови Сад,  
Пословни рачун 340-1376-70, Телефон: 021/477-0096 ; 444-819, Факс: 021/444-819, Лабораторија: 021/6432-821;  
web site: www.vojvodinaprojekt.rs; e-mail: office@vojvodinaprojekt.rs

Архивски Бр. елабората:	<b>Е-П/1252</b>	Предмет број: <b>80/13</b>
Инвеститор:	ЈП «ЗАВОД ЗА ИЗГРАДЊУ ГРАДА» НОВИ САД	ГРАД НОВИ САД ЈАВНО ПРЕДУЗЕЊЕ ЗАВОД ЗА ИЗГРАДЊУ ГРАДА
Назив објекта:	ИЗГРАДЊА САОБРАЋАЈНИХ ПОВРШИНА	Број: 12-639-13/8
Место градње:	ТЕРИТОРИЈА ГРАДА НОВОГ САДА	НОВИ САД
<b>ГЛАВНИ ПРОЈЕКАТ ПАРКИНГА ДУЖ БУЛЕВАРА ЦАРА ЛАЗАРА НА ДЕЛУ УКЉУЧЕЊА АЛЕКСЕ ШАНТИЋ У БУЛЕВАР ДО РАСКРСНИЦЕ СА БАЛЗАКОВОМ У НОВОМ САДУ</b>		
Одговорни пројектант:	ДУШКО ПИЛИПОВИЋ дипл.инж.грађ.	
Пројектант архитектонског дела пројекта:	ЈАН ПАЖИТНАИ дипл.инж.арх.	
Пројектант аобраћајне сигнализације:	ПРЕДРАГ МИТОШЕВИЋ дипл.инж.саоб.	
	ЛКА ЖИЖАКОВ грађ.тех.	
	ГАНА МИЉКОВИЋ п.инж.грађ.	
Датум:	<b>децембар, 2013.</b>	



ДИРЕКТОР АД:

др МАТИЈА СТИПИЋ  
дипл.инж.грађ.

40/62



# ТЕХНИЧКИ ИЗВЕШТАЈ

## 1. ОПШТИ ДЕО

<u>Предмет:</u>	Главни пројекат паркинга дуж Булевару Цара Лазара на делу укључења Алексе Шантића у Булевар до раскрснице са Балзаковом у Новом Саду
<u>Инвеститор:</u>	ЈП "Завод за изградњу града" Нови Сад
<u>Пројектна организација:</u>	АД „Војводинапројект“ Нови Сад
<u>Одговорни пројектант:</u>	Душко ПИЛИПОВИЋ дипл.инж.грађ.
<u>Техничка контрола:</u>	Драгана Миљковић дипл.инж.грађ.

## 2. ПОДЛОГЕ:

- Уговор бр. 12-639-13/7,
- Урбанистички услови бр. 105776/13,
- Пројектни задатак Инвеститора,
- Копија плана водова,
- Извод из листа непокретности,
- Претходни услови власника инсталација,
- Договори са представником Инвеститора и Урбанисте,
- Геодетска снимања постојећег терена извршена месеца јула 2013.год,
- Важећи Закони, технички прописи и Стандарди као и Правила пројектовања за ову врсту посла.

## 3. ТЕХНИЧКО РЕШЕЊЕ

Пројектном документацијом обрађена је изградња саобраћајних површина из Предмета.

Техничко решење је у свему према Подлогама.

### Ситуационо решење

Сходно подлогама и увидом у постојеће стање, урађен је Пројекат из Предмета.

### ПОСТОЈЕЋЕ СТАЊЕ

Локација-терен, где се изводе радови по овом Пројекту, је део Булевару Цара Лазара од укључења ул. Алексе Шантића према Лиманској пијаци (зелена површина између бициклическе стазе и коловоза са формираном дрворедом, на Булевару), где се предвиђа изградња „косог“ паркирања за аутомобиле и паркинга за бицикле, као и неадекватно изграђена пешачка стаза од префабрикованих бетонских елемената и бетона, на крају ул. Алексе Шантић на месту укључења на Булевар. У вези са пешачком површином, треба напоменути да коте приземља изграђених објеката нису усаглашене међусобно, па су из тог разлога формиране површине денивелисане са изграђеним бетонским степеницама без рампи за инвалиде, а постојећа зелена површина је неуређена са пар младих стабала.

На поменутој локацији, снимањем постојећег терена, увидом у план инсталација и према претходним условима власника инсталација, утврђено је да на предметној локацији постоје подземне инсталације које су унесене у Ситуационе планове, мада је потребно утврдити стварно стање (извршити копање рова у сврху откривања подземних инсталација). У случају да се оне лоцирају, потребно је обавестити власнике истих и поступити а за сва техничка решења заштите, измештања или друго, консултовати власнике инсталација пре почетка радова по овом Пројекту.

## ПРОЈЕКТНО РЕШЕЊЕ

То су саобраћајне површине и то: на месту постојеће зелене површине између бициклистичке асфалтне стазе и асфалтног коловоза на Булевару Цара Лазара, пројектује се косо паркирање под углом од 45° за путничке аутомобиле и паркинг за бицикле ближе бициклистичкој стази од сивих бетонских префабрикованих плоча (плоче за паркинг за аутомобиле су  $d=8\text{cm}$  а за паркинг за бицикле је  $d=6\text{cm}$ ). Обележавање паркинг места ће се вршити бетонским плочама црвене боје. Постојећи дрворед се у потпуности задржава и биће „ограничен“ зеленом површином. Све површине ће бити оивичене бетонским ивичњацима 12/18cm на начин како је приказано у детаљима. Паркинг за аутомобиле је ширине 2.30m а преостали простор лево и десно према стаблима је предвиђен за зелену површину (након ископа по целој површини, насуће се земљом и хумуизирати). На крају ул. Алексе Шантић, на месту где се постојећи тротоар уклапа на тротоар на булевару, предвиђа се нова пешачка површина, рампа за инвалиде и степенице као веза са тротоаром на булевару. Опет се предвиђају бетонске префабриковане плоче и оивичење бетонским ивичњацима 12/18cm. Треба напоменути: *да код пројектовања рампе за инвалиде, није могао бити испоштован услов да дужина рампе до одморишта не буде дужа од 9.00m, јер улази у постојећи стамбени и пословни објекат то нису дозволили. Пројектант је свестан те чињенице, али постојеће решење је једино могуће.*

*Подземне инсталације из Улова за пројектовање и Копије плана водова, а битне су за позицију пројектоване површине, су пренете у Ситуационе планове и адекватно заштићене.*

Ситуационо решење је приказано у Ситуационом плану, (P=1:500), са датим котним линијама, легендама и координатама свих потребних тачака са висинским котама истих, неопходних за извођење радова по овом Пројекту.

### Нивелационо решење

Нивелационо решење је према Подлогама.

Нивелационо решење је приказано у нивелационом плану (P=1:250) са висинским котама на сваком карактеристичном месту са приказаним падовима.

Нивелационо решење је такво да ће се одводњавање уз одређени подужни и попречни пад, пројектованих површина, вршити према постојећем коловозу у пројектоване сливнике. Због новог нивелационог решења предвиђена је корекција поклопаца постојећих шахтова и водоводних капа. који се повезују ПВЦ канализационим цевима  $\varnothing 200\text{mm}$  са постојећим шахтовима.

### Попречни и уздужни профил

У овом Пројекту нису приказани, јер за несметано извођење радова исти нису неопходни. Као прилог приказани су детаљи P1:10.

### Коловозна конструкција

Према Пројетном задатку, није рађен Геотехнички елаборат а коловозна конструкција, је договорена са предсавником Инвеститора – даваоцем Пројектног задатка и Урбанистом и иста је следећа:

#### ПЕШАЧКЕ ПОВРШИНЕ И ПАРКИНГ ЗА БИЦИКЛЕ

- префабриковане бетонске плоче .....  $d=6\text{cm}$
- дробљ. кам. агрегат (фракција) 4/8mm .....  $d=4\text{cm}$
- туцаник 0/31,5 .....  $d=15\text{cm}$   
 **$D=25\text{cm}$**

## ПАРКИНГ ЗА АУТОМОБИЛЕ

- префабриковане бетонске плоче ..... д=8цм
- дробљ. кам. агрегат (фракција) 4/8мм ..... д=4цм
- туцаник 0/31,5 ..... д=20цм  
**Д=32цм**

### Саобраћајна сигнализација

Обрађује се овим Пројектом и биће приказана као посебан прилог.

### Трошкови изградње

Предмером радова су обухваћени сви потребни радови на реализацији по овом Пројекту. Позиције заштита и измештање подземних инсталација је потребно кориговати, без обзира на пројектантске цене, према Претходним условима власника инсталација и понудама подизвођача радова. Саставни део Пројекта је и доказница мера-предмер количина радова. Јединичне цене су просечне тржишне за период израде овог Главног пројекта.

## 4. НАПОМЕНА ИЗВОЂАЧУ РАДОВА

Увидом у КОПИЈУ ПЛАНА ВОДОВА утврђено је да на предметној локацији постоје подземне инсталације тако да је, ипак, потребно прецизно дефинисање постојања истих у простору. Због ове чињенице обавезује се Извођач:

- Да пре почетка радова на ископу пронађе и обележи подземне инсталације (струју, воду, телефон, канализацију, гасовод и сл.) са представницима организација чије су оне основно средство и обезбеди потпуну заштиту истих.
- Да поштује и примењује важеће техничке прописе, законе и стандарде за ову врсту посла.
- Да се геодетским снимањима утврде сви потребни елементи који одређују тачан положај објеката у простору, а добијене податке унети у КОПИЈУ ПЛАНА ВОДОВА.

Саставио:

Душко Пилиповић дипл.инж.грађ.

43/62  
Душко

# ТЕХНИЧКИ ОПИС РАДОВА ЗА САОБРАЋАЈНИЦЕ

## 1. ПРИПРЕМНИ РАДОВИ

### 1.01 ИСКОЛЧАВАЊЕ И ОБЕЛЕЖАВАЊЕ ТРАСЕ И ОБЈЕКТА

Пре почетка радова Извођач је дужан да изврши потребна обележавања осовина саобраћајница, раскрсница и објекта. Обележавање извршити на основу плана обележавања из пројекта. Приликом извођења радова осигурати и чувати полигоне тачке, репере и сталне тачке. Уколико пројектом нису дати подаци о полигоним тачкама и реперима, исте прибавити од Геоплана за самостално исколчавање, или исколчавање трасе поверити Геоплану, Нови Сад, а цену укалкулисати у ову позицију.

Обрачун изведених радова врши се по метру дужном исколчане трасе.

### 1.02 ОДРЖАВАЊЕ САОБРАЋАЈА ЗА ВРЕМЕ ИЗВОЂЕЊА РАДОВА

Уколико је за време извођења радова потребно регулисати јавни саобраћај, потребно је сачинити план радне сигнализације, за коју треба прибавити сагласност надлежних органа. Сигнализацију поставити према плану.

Обрачун радова врши се на основу свих трошкова постављања, монтаже и демонтаже знакова те одржавања за време извођења радова. Уцену се урачунава 10.% вредности набавке знакова.

### 1.04 СЕЧЕЊЕ ДРВЕЋА

На ширини појаса који је обухваћен изградњом трупa саобраћајнице извршити сечење дрвећа. Засечање стабла обавити машинским путем на висини до 80 цм од терена и засечено дрвеће уз пажњу оборити. Затим обавити кресање грана, класирање дрвне масе и припреми за транспорт. Место депоновања одредити у сагласности са надзорним органом. Приликом радова предузети мере заштите, како би се избегле евентуалне штете суседним објектима и уопште имовини.

Обрачун радова врши се по комаду обореног стабла за сав рад, материјал и транспорт, а према горњем опису и пречницима стабала.

### 1.05 УКЛАЊАЊЕ ПАЊЕВА И КОРЕЊА

На ширини појаса који је обухваћен изградњом трупa саобраћајнице извршити уклањање пањева посеченог дрвећа и оних који су затечени. Вађење пањева извршити машински. Добијену дрвну масу класирати, утоварити у транспортно средство, транспортовати до депоније чије ће место одредити надзорни орган.

Обрачун извршених радова врши се по комаду уклоњеног пања за сав рад материјал и транспорт, зависно од пречника пањева, а према горњем опису.

### 1.07 РУШЕЊЕ ИВИЧЊАКА

Постојеће ивичњаке, без обзира на врсту, које по пројекту треба уклонити, ручно разрушити заједно са бетонском подлогом испод ивичњака. Порушене ивичњаке очистити од бетона и малтера, утоварити у возило, транспортовати до депоније, истоварити и сложити у правилне фигуре. Шут настао након рушења ивичњака такође треба утоварити у возило и превести до депоније чије ће место одредити надзорни орган, истоварити и распланирати на депонији.

Уколико се порушени ивичњаци могу поново употребити исте депоновати на место новог уграђивања.

Обрачун изведених радова врши се по метру дужном уклоњеног ивичњака, за сав рад, материјал и транспорт, а према горњем опису.

## 1.08 РУШЕЊЕ ПЕШАЧКИХ И БИЦИКЛИСТИЧКИХ СТАЗА

Извршити рушење тротоара и бициклистичких стаза који се по пројекту укидају. Просечна дебљина подлоге 20-30 цм., различитог састава. Ако је тротоар изведен са плочама, ове плоче повадити ручно, очистити и утоварити у возило. Шут настао рушењем утоварити у возило и одвести на депонију коју одреди надзорни орган, истоварити и распланирати.

Обрачун изведених радова врши се по метру квадратном порушеног тротоара или бициклистичке стазе за сав рад, материјал и транспорт, а према горњем опису.

## 1.14 ВИСИНСКО РЕГУЛИСАЊЕ ШАХТ ПОКЛОПАЦА И СЛИВНИКА

Постојећи шахтови канализације и сливници, који својим висинским положајем не одговарају новопроектованим kotaма, уклапају се уз одговарајуће издизање-спуштање (10-20 цм) рама од жељеза, уз рушење и израду бетонског јастука испод рама.

Сав материјал настао овим послом утоварити у возило, транспортовати на депонију по упутству надзорног органа, истоварити и распланирати.

Обрачун изведених радова врши се по комаду регулисаног шахта и сливника, за сав рад и материјал, а према горњем опису.

## 1.18 УКЛАЊАЊЕ ШУТА И ОТПАДАКА

Извршити уклањање шута и отпадака, који се налазе у сектору изградње будуће саобраћајнице а који није настао због радова предвиђених по овом пројекту. Овај материјал треба сакупити, утоварити у возило, превести на депонију, истоварити и распланирати а по упутству надзорног органа.

Обрачун изведених радова врши се по кубном метру уклоњеног шута, за сав рад и материјал.

## 1.22 ИЗМЕШТАЊЕ НАДЗЕМНИХ И ПОДЗЕМНИХ ЕЛЕКТРИЧНИХ ВОДОВА

Измештање извршити у свему према посебном пројекту или према упутству власника електро - инсталација и надзорног органа, те прописима који важе за ту врсту инсталација.

Обрачун изведених радова врши се по комаду измештене електро -инсталације (паушално, према понуди подизвођача, коју треба унети у предрачун приликом сачињавања понуде).

## 1.26 ИЗРАДА ПРОЈЕКТА ИЗВЕДЕНОГ СТАЊА

Након завршетка радова на изградњи саобраћајнице инвеститор и извођач радова су дужни да ураде пројекат изведеног стања ако је било битних измена у односу на пројектно решење.

Обрачун изведених радова врши се по метру дужном трасе за коју је урађен пројекат изведеног стања.

## 2. ЗЕМЉАНИ РАДОВИ

### 2.01 ИСКОП ХУМУСА

Откопавање хумуса извршити машински 95% и ручно 5% а у оквиру пројектованих дебљина и ширина испод-изнад трупа пута-улице.

Откопавању хумуса приступити тек након извршеног обележавања пројектованих ширина, нагиба косина и снимања терена по попречним

профилима. Дебљина хумусног слоја који се скида одређена је по правилу пројектом на основу геомеханичких испитивања, а утврђује се и на лицу места заједно са надзорни органом по профилима или деоницама пута.

Уколико се у току изградње установи потреба за изменом дебљине, ову измену надзорни орган ће унети у грађевински дневник. Одгуривање хумуса мора се вршити тако да не дође до мешања са земљом за насип, као и да се омогући одводњавање трупа пута.

Откопани хумус у количини која ће се употребити за хумузирање зелених површина, банкина и косина депоновати у правилне фигуре, а вишак припремити за транспорт.

Обрачун изведених радова врши се по метру кубном скинутог самониклог хумуса са одгуривањем до 10 м, за сав рад и материјал.

### 2.03 ИСКОП У ШИРОКОМ ОТКОПУ

Овај рад обухвата широке ископе који су предвиђени пројектом или захтевом надзорног органа : у усеку, засеку, позајмишту и већим девијацијама. Извршити ископ у широком откопу према пројектованим котатама и нагибима према попречним профилима. Пре одпочињања ископа проверити истакнуте маркације попречних профила.

Предвиђено је да се 95% ископа изврши машинским путем а 5% ручно. Ископани земљани материјал нагурати у фигуре погодне за утовар.

Обрачун изведених радова врши се по метру кубном ископаног самониклог материјала са гурањем до 20 м, припремљеног земљаног материјала за транспорт.

### 2.05 НАБИЈАЊЕ ПОДТЛА

Након откопавања хумуса, испод насипа и ископа засека приступа се набијању подтла. Набијање подтла извести механичким средствима. Захтева се збијеност подтла по стандардном Прокторовом поступку 100% од максималне лабораторијске збијености, а у дубини до  $d=50$  цм. У случају да се на извесним

местима не може постићи захтевана збијеност, набијање ће се наставити уз додавање песковитошљу-нковитог материјала док се не остваре захтеване величине збијености. Овај допунски рад се не плаћа посебно, већ само трошкови око набавке песковито-шљунковитог материјала.

Обрачун изведених радова врши се е по квадратном метру набијеног подтла за сав рад, материјал и контролна испитивања.

### 2.06 ИЗРАДА НАСИПА ОД ПЕСКА

Рад на изради насипа од песка обухвата набавку песка са довозом, насипање, разастирање, потребно влажење, планирање, набијање према прописима и контролно испитивање. Израда насипа изводи се према пројектованим попречним профилима, котатама и нагибима из пројекта уз дозвољено одступање до 5 цм. Насип изводити у хоризонталним слојевима дебљине до 30цм. Збијање насипа изводити вибрационим средствима са збијањем до постизања захтеване збијености. Количине за израду насипа садрже и део насипа испод банкина. Контролу збијености изведених слојева проводи опитном кружном плочом

46/62  
.....

пречника  $d=30$  цм, при чему се захтева минимална вредност модула стишљивости  $M_s=25$  MN/m<sup>2</sup>.

Обрачун изведених радова врши се по метру кубном готовог насипа у збијеном стању за сав рад, материјал, транспорт и контролна испитивања у складу са горњим описом.

## 2.07 ИЗРАДА НАСИПА ОД ЗЕМЉАНОГ МАТЕРИЈАЛА

Рад на изради насипа од земљаног материјала обухвата насипање земље из усека или довежене из позајмишта, разастирање, потребно влажење или сушење, планирање, набијање према прописима и контролно испитивање. Израда насипа изводи се према пројектованим попречним профилима,котама и нагибима из пројекта уз дозвољено одступање до 5 цм. Насип изводи у слојевима дебљине до 30 цм, са нагибом за одводњавање. Збијање насипа изводи вибрационим средствима или статичким ваљцима,са збијањем до постизања захтеване збијености. Количине за израду насипа садрже и део насипа испод банкина. Контролу збијености изведених слојева проводи опитном кружном плочом пречника  $d=30$  цм, при чему се захтева минимална вредност модула стишљивости  $M_s=25$  MN/m<sup>2</sup>.

Обрачун изведених радова врши се по метру кубном готовог насипа у збијеном стању за сав рад, материјал и контролна испитивања у складу са горњим описом

## 2.09 ПЛАНИРАЊЕ И ВАЉАЊЕ ПОСТЕЉИЦЕ

Обрада постелејце састоји се од планирања постелејце по пројектованим котама и допунског збијања на целој ширини планума до тражене збијености. Завршно ваљање извршити глатким ваљком да би се добила равна површина постелејце, при чему се дозвољавају одступања од  $\pm 2$  цм у односу на пројектоване коте. Испитивање збијености постелејце вршити опитном кружном плочом пречника  $d=30$  цм при чему се захтева минимална вредност модула стишљивости  $M_s$  мин=25к MN/m<sup>2</sup>.

Обрачун изведених радова врши се по метру квадратном за сав рад и материјал, са контролним спитивањима.

## 2.11 ХУМУЗИРАЊЕ РАВНИХ И КОСИХ ПОВРШИНА И БАНКИНА

Рад обухвата хумузирање равних површина, косина усека и насипа и банкина, са потребним затрављањем, у слојевима 15 - 30 цм. Хумузирање површина извршити хумусом који је предходно скинут са трасе и депонован у фигури. Уколико је хумус на депонији сув треба га при наношењу разастирати и квасити водом. После разастирања и планирања слоја хумуса приступити његовом лаком сабијању. Уколико нема довољно хумуса на лицу места исти допремити из позајмишта или са места које одреди надзорни орган. Допрема материјала из позајмишта обрачунава се посебно по позицији транспорта земљаних материјала.

Обрачун изведених радова врши се по метру квадратном хумузиране и затрављене површине, а ценом израде обухваћен је сав рад и материјал.

## 2.13 ТРАНСПОРТ ЗЕМЉАНОГ МАТЕРИЈАЛА

Вишак ископа хумуса и земљаног материјала, те допрема материјала из позајмишта за израду насипа или хумузирања до III категорије, утоварити и транспортовати до депоније или пак до места уграђивања., на даљине из прерачуна радова. Ова позиција обухвата утовар у возила, превоз, истовар и грубо разастирање.

Обрачун изведених радова врши по метру кубном утовареног, превезеног, истовареног и грубо разастртог материјала у самониклом стању.

### 3. ИЗРАДА КОЛОВОЗНЕ КОНСТРУКЦИЈЕ

#### 3.01 ИЗРАДА НОСИВОГ СЛОЈА ОД МЕХАНИЧКИ ЗБИЈЕНОГ ЗРНАСТОГ КАМЕНОГ МАТЕРИЈАЛА

Рад обухвата набавку и уграђивање зрнастог каменог материјала у носиви слој коловозне конструкције. Радови могу почети тек кад надзорни орган прими постељицу у погледу равности, пројектованих кота и нагиба, те збијености. Материјали за израду носивог слоја могу бити: природни шљунак, дробљени камени материјал, мешавина природног шљунка и дробљеног материјала и мешавине састављене из више фракција. Сви наведени материјали морају испуњавати одређене услове у погледу механичких карактеристика, гранулометриског састава, носивости и осталих услова према важећим стандардима.

На испланирану и уваљану постељицу наноси се зрнасти камени материјал, разастире грејдером или другим погодном среством, кваси и набија до захтеване збијености погодним статичким и вибрационим срествима. Носиви слој изводи се у слојевима дебљине 20 - 40 цм, што се одређује пројектом. Материјал мора да задовољава и услове у погледу отпорности на мраз. Горња површина носивог слоја треба да је изведена према пројектованим котама и нагибима, док се равност изведеног слоја контролише летвом дужине  $L=4\text{м}$ , а дозвољено одступање износи (+,-) 1цм. Контролна испитивања у погледу збијености изводити кружном плочом пречника  $d=30\text{ цм}$ , а најмањи модул стишљивости да буде зависно од врсте каменог материјала:

- за природни шљунак  $Me=50\text{ MN/m}^2$ .
- за мешавину природног шљунка и дробљ. материјала  $Me=60\text{ MN/m}^2$ .
- за дробљени каменити материјал  $Me=70\text{ MN/m}^2$ .

Обрачун изведених радова врши се по метру кубном готовог изведеног носивог слоја од механички збијеног зрнастог материјала, за сав рад, материјал, набавку и транспорт каменог материјала и контролна испитивања.

#### 3.10 ИЗРАДА КОЛОВОЗА ОД БЕТОНСКИХ ПРЕФАБРИКОВАНИХ ЕЛЕМЕНАТА

Преко изграђеног и испитаног тампонског слоја испланирати слој камене ситнежи 4/8мм дебљ. 4 цм. На слој камена полагају се готови бетонски елементи. Полагање бетонских елемената је ручно уз подбијање пешчаног слоја. Равност извадених површина контролисати летвом дужине 4м. Свако паркирно место, ради маркације раздваја се бетонским гредицама које се плаћају према посебној позицији ових техничких услова. Положене бетонске елементе треба уваљати лаким статичким ваљком у два правца. Након завршеног полагања бетонских елемената шупљине попунити хумусом који је обогаћен компостом. Попуњавање шупљина извршити ручно без набијања хумуса у отворе. Након извршеног засипања хумусом површине очистити оштрим метлама. Квалитет употребљеног грађевинског материјала треба да је у складу са : Адитиви и боја по стандарду ЕН 12878 2-5%, чврстоћа на притисак према ДИН 18501, више од 50 кН/мм<sup>2</sup>, Чврстоћа на затезање ДИН ЕН 1338 више од 35 КН/мм<sup>2</sup>, запремна маса према ЈУС ИСО 6275 упијање воде до 1%, Отпорност према хабању према Б.Б8015, Отпорност према мразу и дејству соли према ЈУС У. М1.055 губитак на 25 циклуса мањи од 0.50кг/м<sup>2</sup>, отпорност бетона према мразу М100 ЈУС.У.Ц4.019, Отпорност на клизање према ЈУС У.Ц4.019, старење боје метода ИМС-а.

Обрачун изведених радова врши се по метру квадратном за сав рад и материјал.

#### 3.11 ИЗРАДА ТРОТОАРА И ПЛАТОА ОД БЕТОНСКИХ ПЛОЧА

Преко изграђеног и испитаног тампонског слоја распланирати слој камене ситнежи 4/8 мм дебљ. 4 цм. На слој камена полагају се бетонске плоче димензије по пројекту. Полагање бетонских плоча је ручно уз подбијање



пешчаног слоја. Равност изведених површина контролисати летвом дужине 4 м. Тип бетонских плоча као и начин израде у свему према детаљима из пројекта. Фуге између плоча попуњавају се песком или се заливају смесом што је дато у пројекту. Уколико се спојнице засипају песком исто треба учинити пре вибрирања. Фуге се засипају песком помоћу метле при чему песак треба да је величине зрна 0/2 мм. Положене бетонске елементе треба уваљати лаким статичким ваљком у два правца. Начин уграђивања и врста примењеног материјала треба да је у складу са важећим прописима и то: Адетиви и боја по стандарду ЕН 12878 2-5%, чврстоћа на притисак према ДИН 18501, више од 50 кН/мм<sup>2</sup>, Чврстоћа на затезање ДИН ЕН 1338 више од 35 кН/мм<sup>2</sup>, запремна маса према ЈУС ИСО 6275 упијање воде до 1%, Отпорност према хабању према Б.Б8015, Отпорност према мразу и дејству соли према ЈУС У. М1.055 губитак на 25 циклуса мањи од 0.50кг/м<sup>2</sup>, отпорност бетона према мразу М100 ЈУС.У.Ц4.019, Отпорност на клизање према ЈУС У.Ц4.019, старење боје метода ИМС-а.

Обрачун изведених радова врши се по метру квадратном изграђене површине, а ценом су обухваћени набавка потребног грађевинског материјала, транспорти и уграђивање.

### 3.15 ПОЛАГАЊЕ БЕТОНСКИХ ИВИЧЊАКА

Рад обухвата полагање бетонских ивичњака најчешћих димензија 18/24 и 12/18. Ивичњаци се полажу на припремљену бетонску подлогу од МВ 20, а према пројекту. Поједине детаље око ископа, подлоге за бетон, полагање бетона, фуговање спојева и остало треба извести у свему према детаљима из пројекта. Заливање спојница ширине 1 цм извршити цементним малтером, који је справљен у односу 1:3. Висински и ситуациони полагај ивичњака мора бити у складу са пројектом. Ивичњаци морају бити МВ 40 и имати атесте о потребном квалитету. Уграђивати се могу само здрави и неоштећени ивичњаци.

Обрачун извршених радова врши се по метру дужном положеног ивичњака, за сав рад и материјал укључујући и набавку и транспорт ивичњака.

## 4. ОДВОДЊАВАЊЕ

### 4.02 ИЗРАДА КАНАЛЕТА ОД МОНТАЖНИХ БЕТОНСКИХ ЕЛЕМЕНАТА

Бетонске каналете изводе се од готових монтажних елемената разних типова на косини насипа, усека или разделној траци, а према распореду који је дат у главном пројекту. Монтажни бетонски елементи се раде као префабриковани од МВ 25 у металним калупима са уграђивањем бетона на вибростолу. Бетонски елементи се полажу низ косину насипа од ножице преме круни на слоју од песка.

Обрачун изведених радова врши се по метру дужном изграђене каналете према типу, а у цену је урачунат сав рад, трошкови набавке материјала и транспорт.

## 5. ИЗРАДА САОБРАЋАЈНЕ СИГНАЛИЗАЦИЈЕ

### 5.01 ПОСТАВЉАЊЕ СМЕРОКАЗА

Рад на постављању смероказа обухвата набавку смероказа према типу, те постављање уградњом у бетон или у тло, а причвршћује се са анкером који се испоручује уз смероказ. Смерокази се постављају у складу са стандардом СРПС.3.С2.235. Најмања удаљеност смероказа од ивице коловоза је 50 цм. Размак између смероказа дуж пута зависи од локалних услова а максималан је 50 м.

Обрачун изведених радова врши се по комаду набављеног и постављеног смероказа са уређењем банкина.

#### 5.02 ПОСТАВЉАЊЕ СТАНДАРДНИХ САОБРАЋАЈНИХ ЗНАКОВА ИЗРИЧИТИХ НАРЕДБИ, ОПАСНОСТИ И ОБАВЕШТЕЊА.

Рад обухвата набавку и постављање стандардних саобраћајних знакова у свему према пројекту саобраћајне опреме и Правилнику о саобраћајним знаковима на путевима. Стубови саобраћајних знакова постављају се у бетонске темеље квалитета МВ 25 коцке странице 30 цм. и причвршћује се унакрсним осигурачем. Извршити ископ темељне јаме, а потом избетонирати темељ стуба, набијеним бетоном МВ 20, заједно са целичним стубом  $\varnothing$  60мм. Саобраћајни знак пресвучен је рефлектујућом фолијом.

Обрачун изведених радова врши се по комаду постављеног знака. У цену улази набавка знака са стубом према типу, са фарбањем и фолијом, ископ и бетонирање темеља, учвршћивање знака и остали трошкови.

30 100 100 100 100 100 100 100 100 100 100 100

- BETONSKI ELEMENTI: 6 cm
- KAMENA RIZLA: 4-8mm 4 cm
- DROBLJENI KAMENI AGREGAT: 0-31.5 15 cm
- STABILIZOVANI PESAK

84 91 16 64 66 80

4.67%

ARMIRANO BETONSKI POTPORNI ZID



ARMIRANO BETONSKI POTPORNI ZID

OGRAĐA SA DVOVISINSKIM RUKOHVATOM I ODBOJNIKOM

4.67%

OGRAĐA SA DVOVISINSKIM RUKOHVATOM I ODBOJNIKOM

ARMIRANO BETONSKI POTPORNI ZID

900

**NAPOMENA:**  
**MERE ZA OGRADU UZETI SA LICA MESTA**

**LEGENDA MATERIJALA**

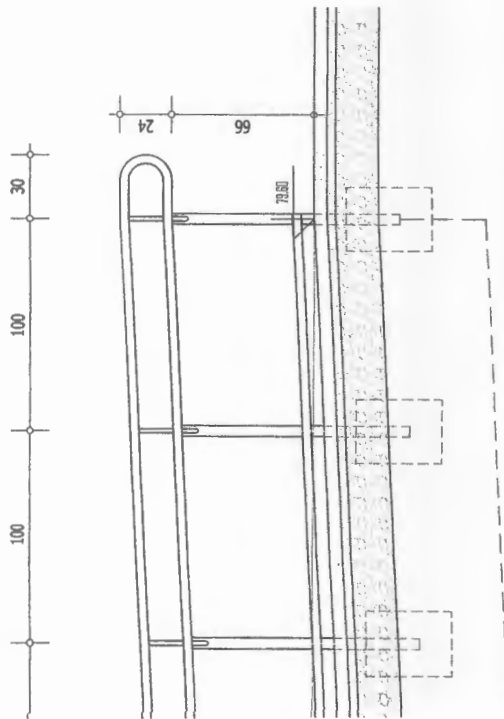

POTPORNI ZID

POTPORNI ZID

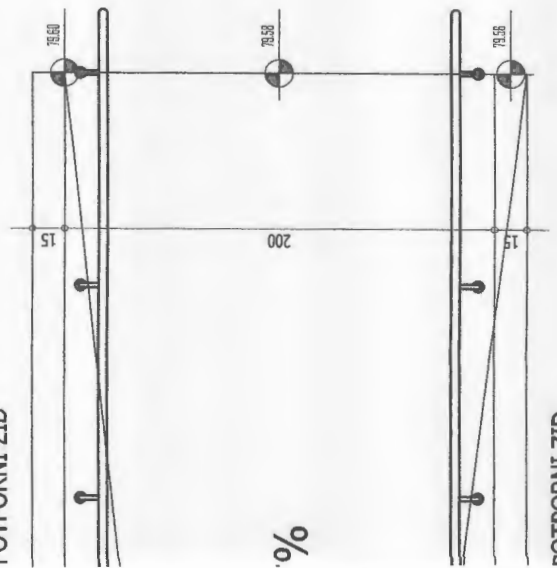

POTPORNI ZID

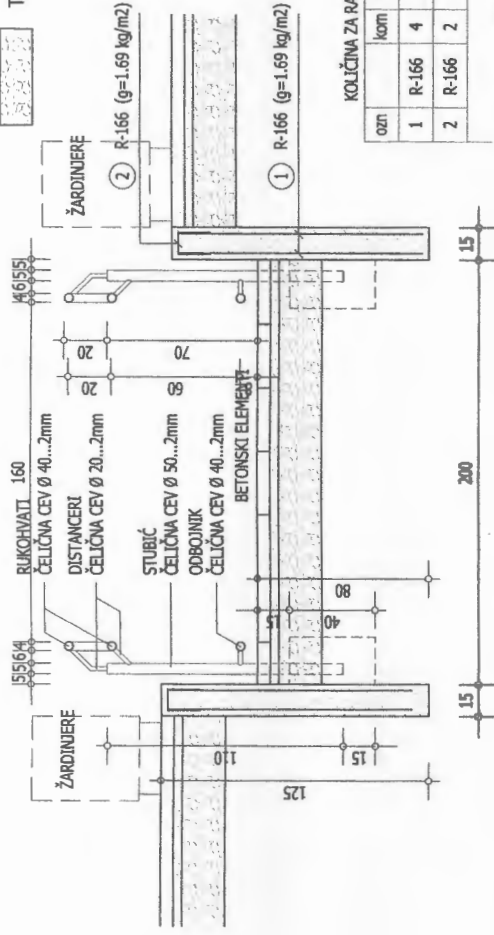

KOLIČINA ZA RAMPU 1

ozn	kom	F (m <sup>2</sup> )	g (kg/m <sup>2</sup> )	G (kg)	
1	R-166	4	9.10	1.38	50.23
2	R-166	2	3.6	1.38	9.94
UKUPNO				60.17	
DODATAK ZA PREKLOPE 20%				12.03	
UKUPNO				72.20	

R-166 (Ø 4.6/10 podužna, Ø 4/25 poprečna)

# DETALJ RAMPE 1 I OBLOGE STEPENIŠTA R 1:25

MONTAŽNA GAZIŠTA OD VIBROPRESOVANOG BETONA  
 POVRŠINSKA OBRADA AGREGAT OD DROBLJENOG GRANITA  
 35x14x100 cm na vezu  
 CEMENTNI MALTER 4 cm  
 ARMIRANI BETON 12 cm  
 NABIJENA PODLOGA - TUCANIK 15 cm

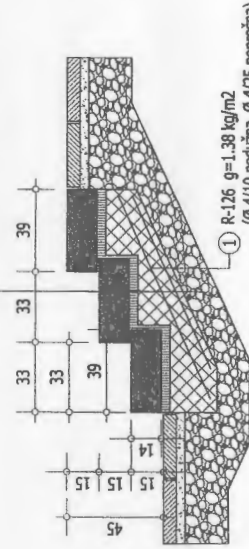

KOLIČINA ZA 1 m<sup>l</sup>

ozn	kom	F (m <sup>2</sup> )	g (kg/m <sup>2</sup> )	G (kg)	
1	R-126	1	1.95	1.38	2.69
po m <sup>l</sup> UKUPNO				2.69	
sa 10% za preklope po m <sup>l</sup> UKUPNO				2.96	

DETALJ OBLOGE STEPENIŠTA

## VOJVODINAPROJEKT

	AD	Projekat:	33/13
	za projektovanje i nadzor gradnje	Investitor:	JP
NOVI SAD		ZAVOD ZA IZGRADNJU GRADA N.S.AD	
ODGOVORNI PROJEKTOVAČ		NAZIV PROJEKTA	
DRAGANA MILJKOVIĆ dipl.ing.		SLAVNI PROJEKAT	
ODGOVORNI PROJEKTOVAČ		SABRAČAJNIH POVRŠINA	
JAN PAŽITNAJ dipl.inž.art.		U ŽELEZNIČKOJ ULICI	
SARADNIK		OD SREMSKE ULICE DO	
ŽIŽAKOV ALKA inž.		ULICE MAKSIMA GORKOG	
Firmo štampa: 1:25		U NOVOM SADU	

57462

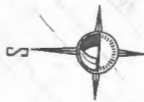

**NAPOMENA:**  
 IZVODJA\* RADNJA JE OBEZBEZEN DA PRE OTVARANJA ISKOPA  
 ROVA OBELEBI POSTOJEĆE PODZEMNE INSTALACIJE:  
 (PODOBRO, TELEFON, GASNOVI, STRUJNA, KANALIZACIJA I DRUGE  
 PRILIKE I NE INSTALACIJA...)  
 I SA PREDSTAVNICIMA ORGANIZACIJA \*JE SU ONE OSNOVNO  
 SREDSITVO OBEZBEDENI POTPUNU ZAŠTITU ISTIH.

**LEGENDA:**

**postojeće**

- KANALIZACIJA
- VODOVOD
- ELEKTROVOD
- TT KAB.
- GAS
- TOPLOVOD
- SUTNIK
- TT STUB
- EL. STUB
- STUBO
- REKREACIJSKI STUB
- NA BETONSKIM POSTOLJIMA
- IČIČI

**projektovano**

- LAKA ZAKLONJENA POKRIVKA
- ZEMNA POKRIVKA
- PAVEMENTI IZ BETONSKIH PLOČA
- PAVEMENTI IZ KAMENIH IZBROJANIH PLOČA
- PAVEMENTI IZ KAMENIH IZBROJANIH PLOČA
- STEPENICE IZ BETONSKIH IZBROJANIH PLOČA
- BETONSKI PAVEMENTI IZ
- BETONSKA LAKA

**STEPENICE / prefabrikovani betonski elementi /**  
 700x350x14cm/

dužina L ..... 5,00m  
 gazite l ..... 39,00cm  
 gazite H ..... 12,00cm



Investitor/Naručilac: JKP "ZAVOD ZA IZGRADNJU GRADA" NOVI SAD	Projektovna organizacija "VOJVODINA PROJEKT" AO za projektovanje i nadzor gradnje NOVI SAD	Glavni Projektant Duško Pilipović DIG	Savetnici Alka Žizaković GT Dragana Mijlović DIG	Naziv objekta i mesto grupne parkinga uz Bul. cara Lazara na delu uključenja A. Sanića u bulevar do raskršnice sa Balzakovom u N. Sadu	Crtež (sastav) <b>SITUACIONI PLAN</b> obeležavanje	Remera	Br. RA	El. br.	Crtež
						1:500	—/—/—	E-P/1252	Datum
								2013.	

AR

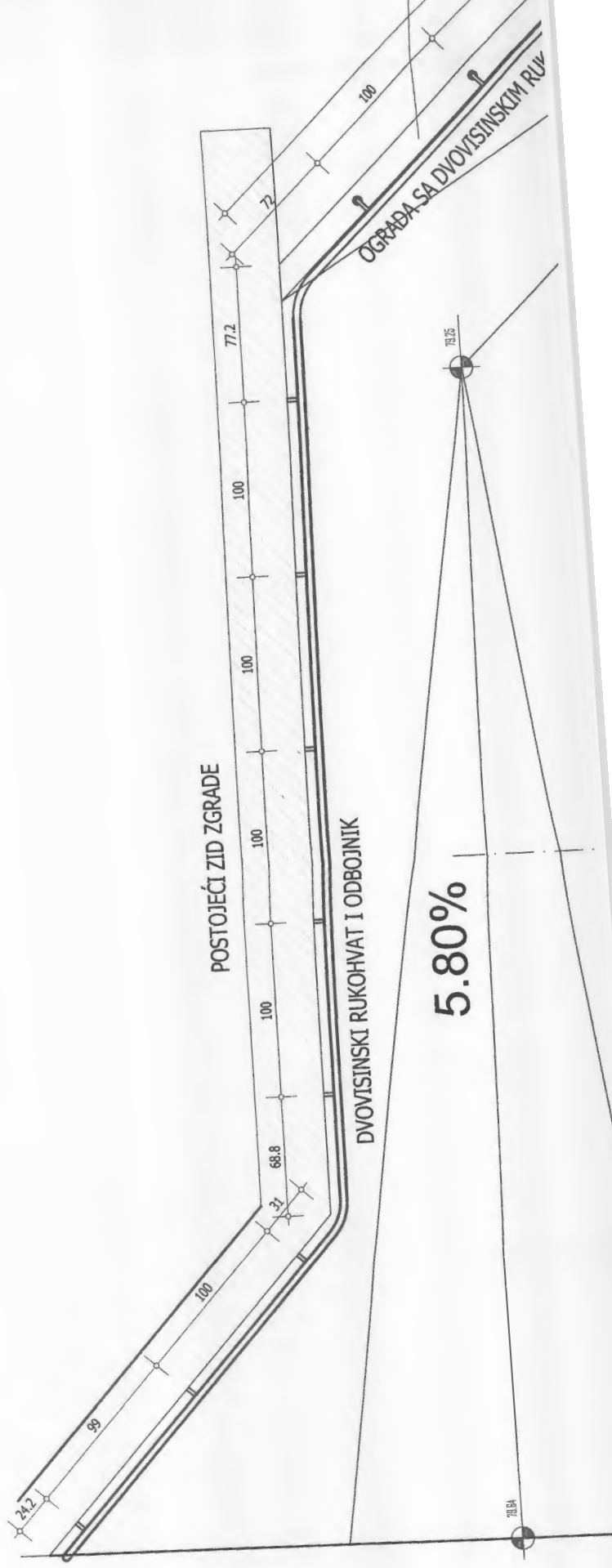
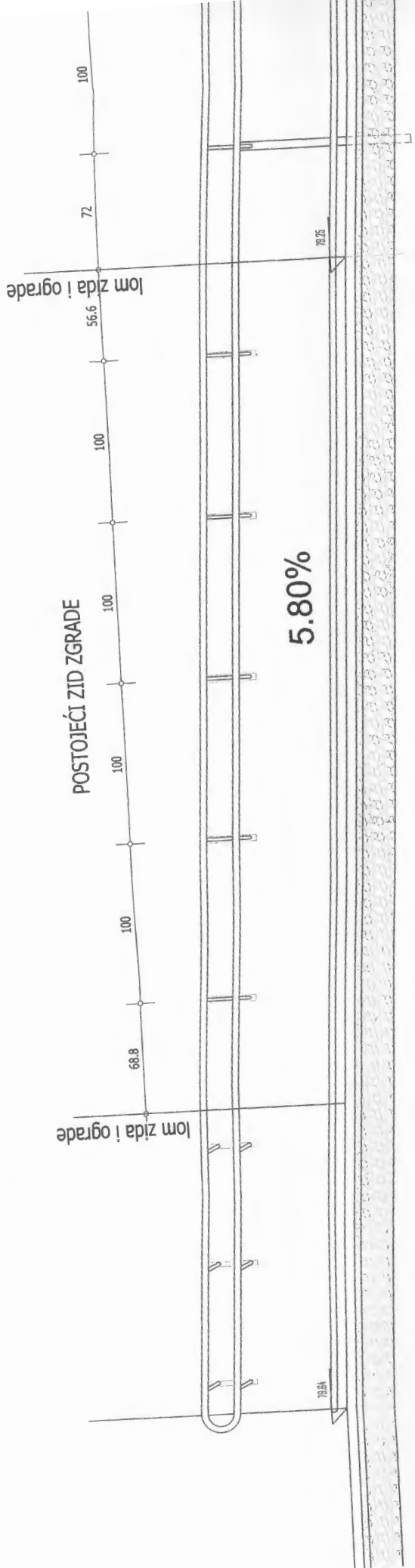

**LEGENDA MATERIJALA**

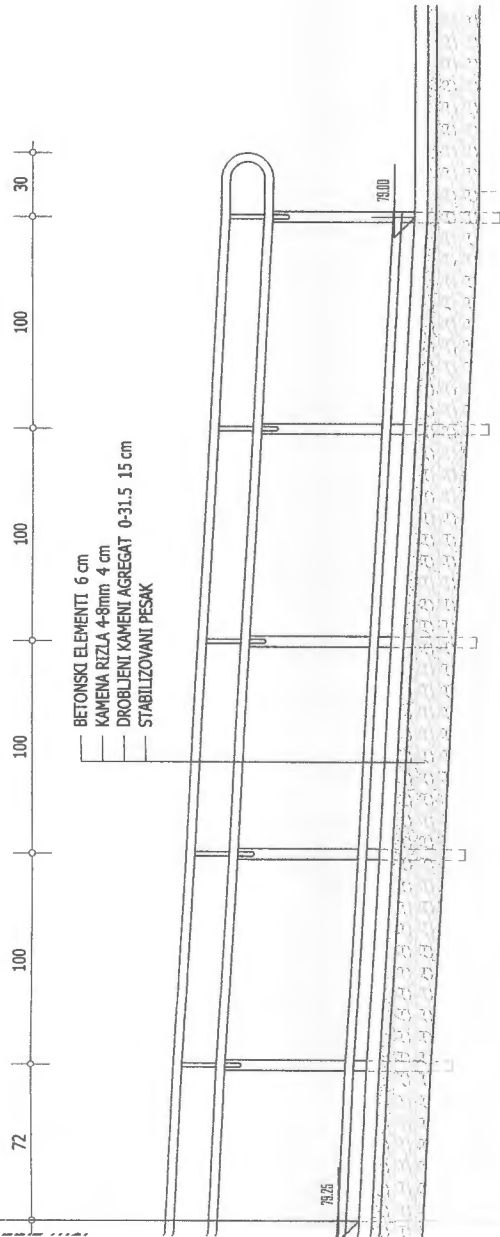

**ARMIRANO BETONSKI POTPORNI ZID**

**NAPOMENA:**  
**MERE ZA OGRADU UZETI SA LICA MESTA**

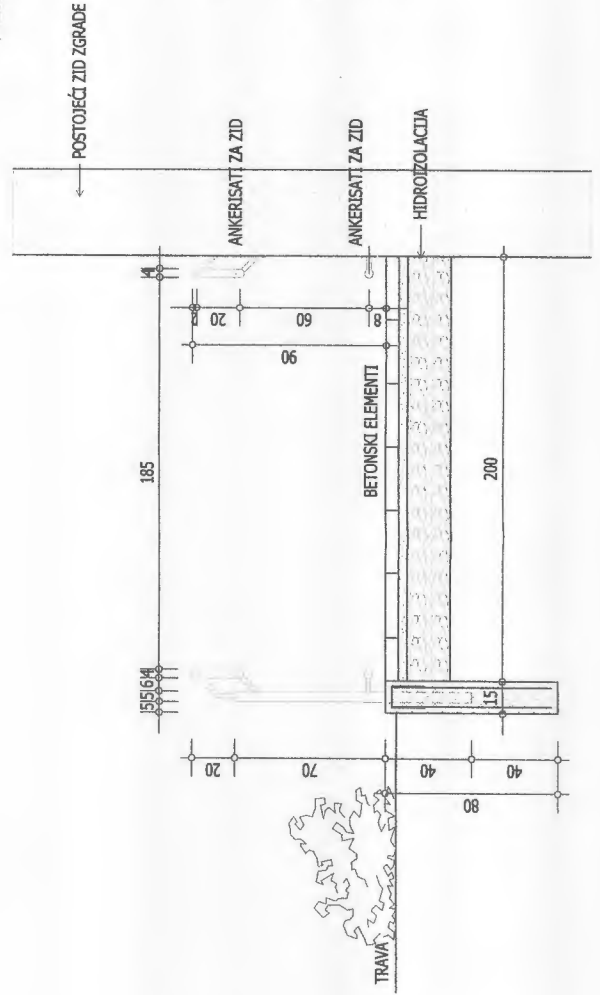

KOLIČINA ZA RAMPU 2					
ozn	kom	F (m <sup>2</sup> )	G (kg)		
1	R-166	1	28.00	1.38	38.64
2	R-166	2	6.00	1.38	8.28
			<b>UKUPNO</b>	<b>46.92</b>	
			<b>DODATAK ZA PREKLOPE 20%</b>	<b>9.38</b>	
			<b>UKUPNO</b>	<b>56.30</b>	
				R-166 (Ø 4.6/10 podužna, Ø 4/25 poprečna)	

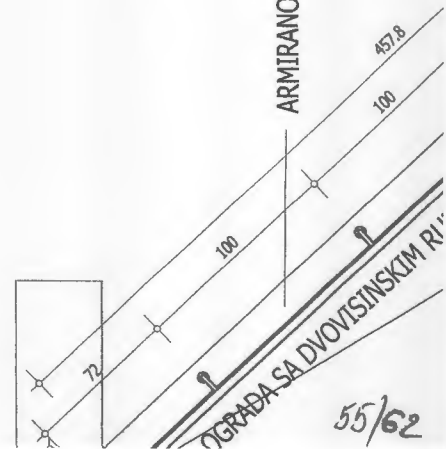

**ARMIRANO BETONSKI POTPORNI ZID**

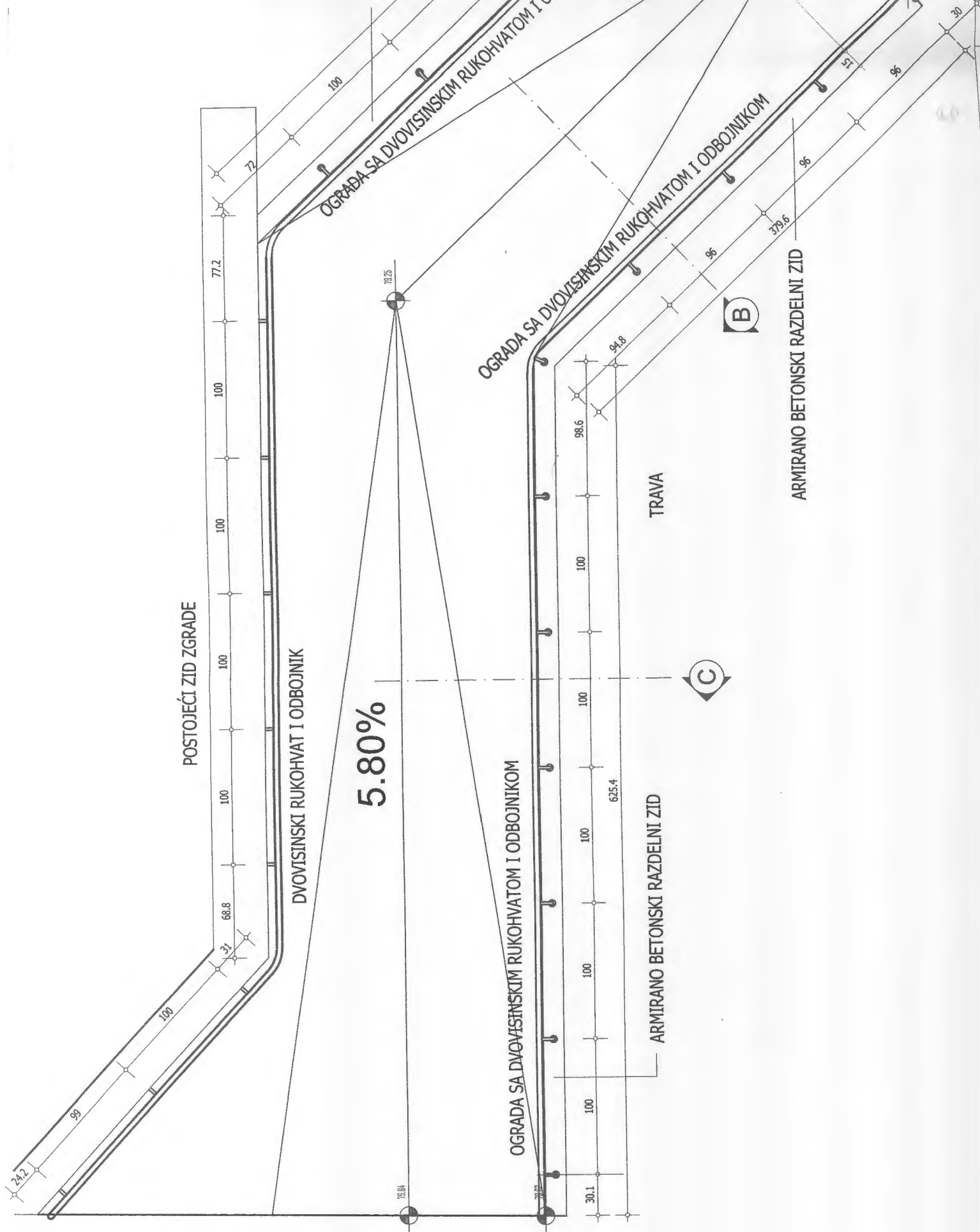

POSTOJEĆI ZID ZGRADE

DVOVITINSKI RUKOHVAT I ODBOJNIK

5.80%

OGRADA SA DVOVITINSKIM RUKOHVATOM I ODBOJNIKOM

ARMIRANO BETONSKI RAZDELNI ZID

TRAVA

ARMIRANO BETONSKI RAZDELNI ZID

B

C

24.2

99

100

68.8

100

100

100

100

100

77.2

72

100

79.75

75.84

75.82

30.1

100

100

100

100

100

100

100

98.6

94.8

9%

9%

9%

379.6

9%

9%

57

96

6

30



**NAPOMENA:**  
**MERE ZA OGRADU UZETI SA LICA MESTA**

KOLIČINA ZA RAMPU 2

ozn	kom	F (m <sup>2</sup> )	g (kg/m <sup>2</sup> )	G (kg)	
1	R-166	1	28,00	1,38	38,64
2	R-166	2	6,00	1,38	8,28
UKUPNO				46,92	
DODATAK ZA PREKLOPE 20%				9,38	
UKUPNO				56,30	
R-166 (Ø 4,6/10 postolžna, Ø 4/25 poprečica)					

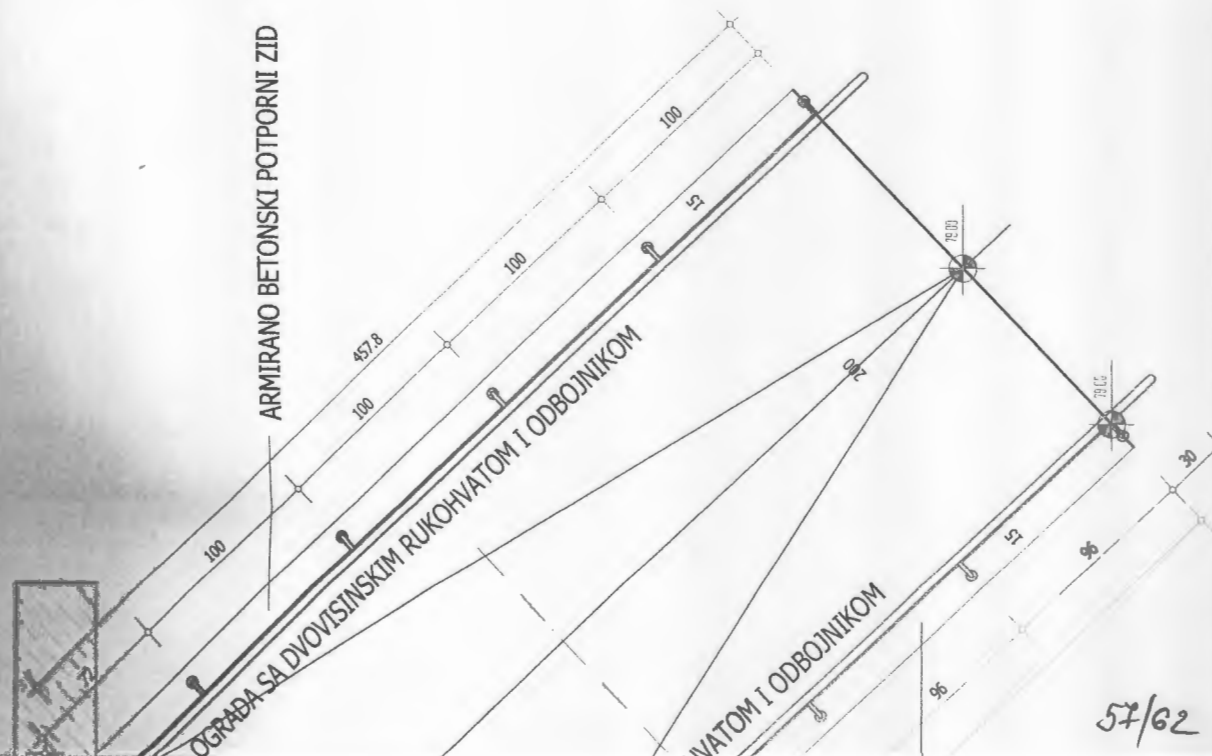
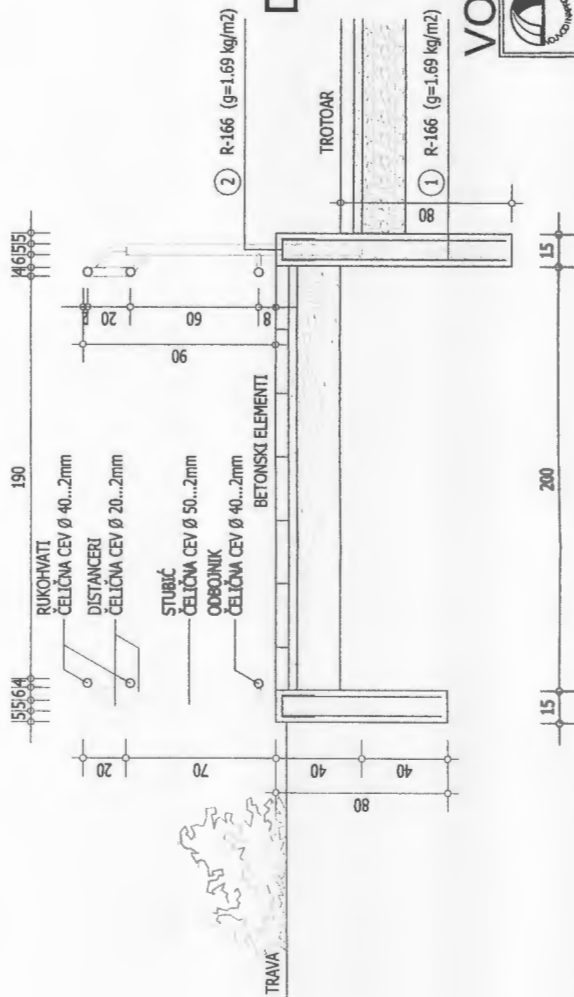
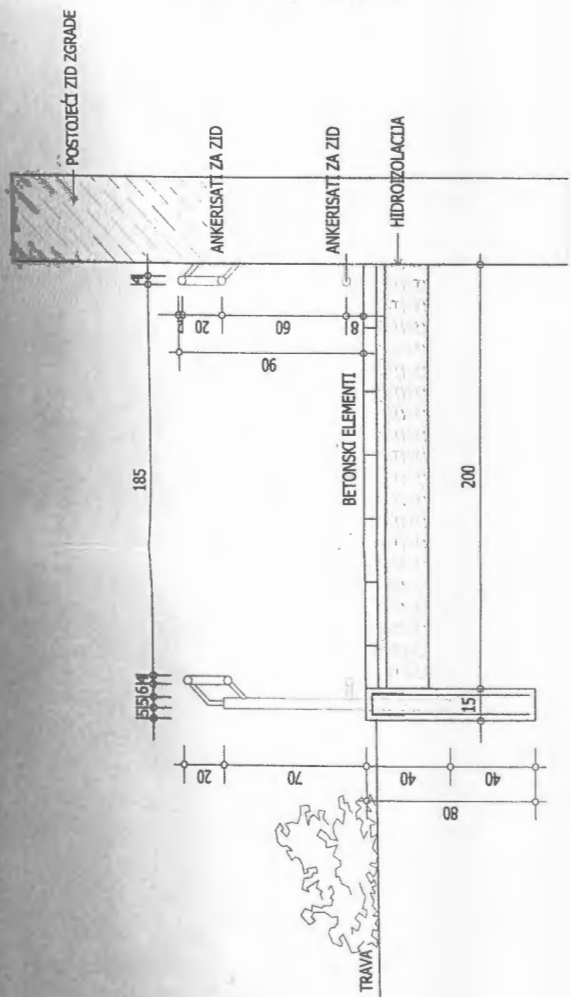

**DETALJ RAMPJE 2**  
**R 1:25**

**VOJVODINA PROJEKT**

 AO za projektovanje i rešavanje gradnje NOVI SAD	E-P/1249 Projekt: 33/13
	JP ZAVOD ZA IZGRADNJU GRADA N.SAD
Glavni odgovorni projektant: DRAGANA MILJKOVIĆ dipl.inž.	Projektant: DRAGANA MILJKOVIĆ dipl.inž.
Odgovorni projektant: JAN PAZITNAI dipl.inž. arh.	Projektant: JAN PAZITNAI dipl.inž. arh.
Saradnik: ŽIŽAKOV ALKA inž.	Saradnik: ŽIŽAKOV ALKA inž.
Tehnička kontrola: DUŠKO PILIPOVIĆ dipl.inž.	Kontrolor: DUŠKO PILIPOVIĆ dipl.inž.
Mesto proizvodnje: NOVI SAD	Mesto proizvodnje: NOVI SAD
Glavni projekat: SAOBRAĆAJNIH POVRŠINA U ŽELEZNIČKOJ ULICI OD SREMSKE ULICE DO ULICE MAKSIMA GORKOG U NOVOM SADU	Naziv projekta: SAOBRAĆAJNIH POVRŠINA U ŽELEZNIČKOJ ULICI OD SREMSKE ULICE DO ULICE MAKSIMA GORKOG U NOVOM SADU
Članak: DETALJ I	Razmera: 1:25
Datum: avgust, 2013	Datum: avgust, 2013

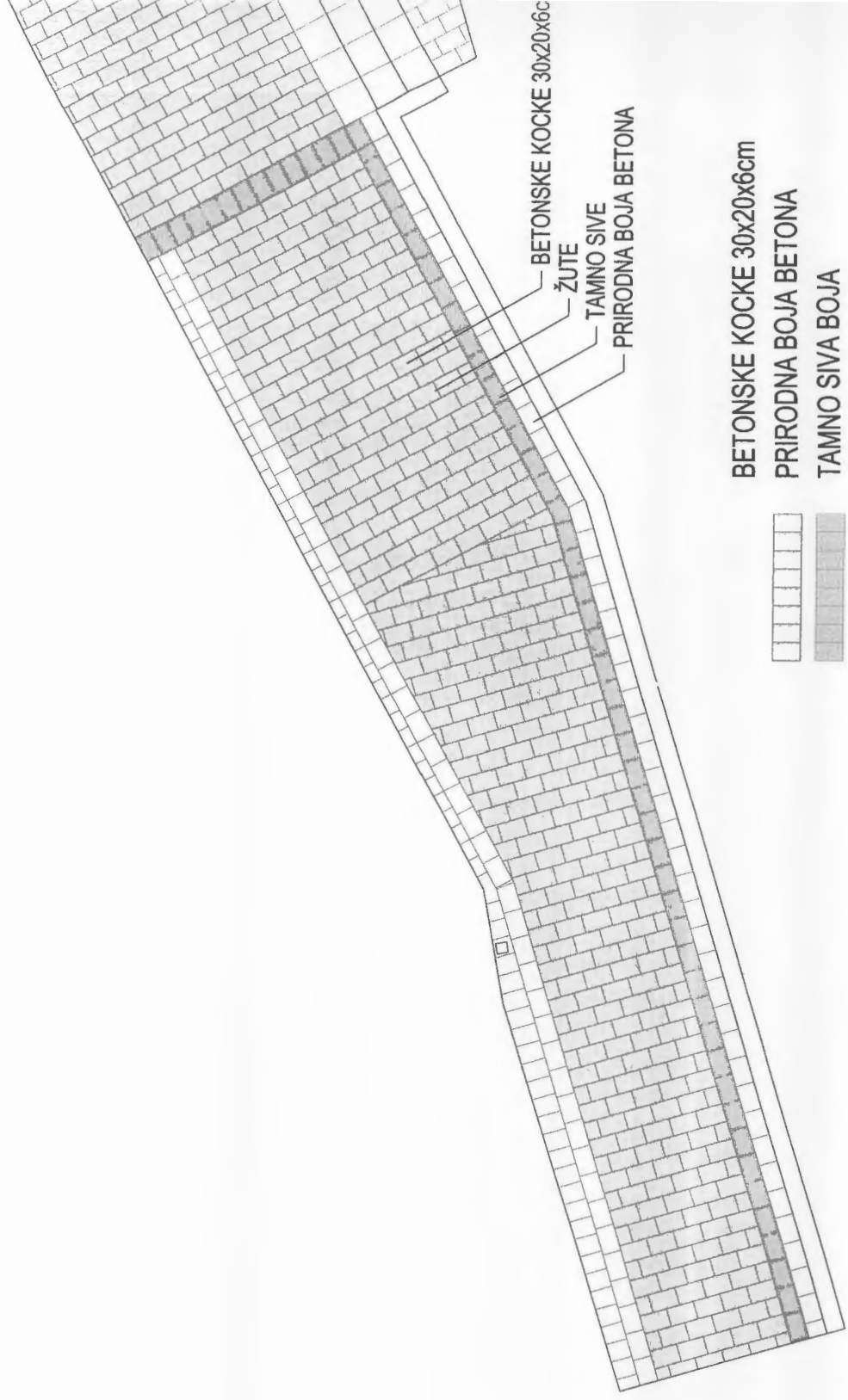

BETONSKE KOCKE 30x20x6cm

ŽUTE

TAMNO SIVE

PRIRODNA BOJA BETONA

BETONSKE KOCKE 30x20x6cm

PRIRODNA BOJA BETONA

TAMNO SIVA BOJA

ŽUTA BOJA

KULIR PLOČE 40x40x4cm

(po izboru)



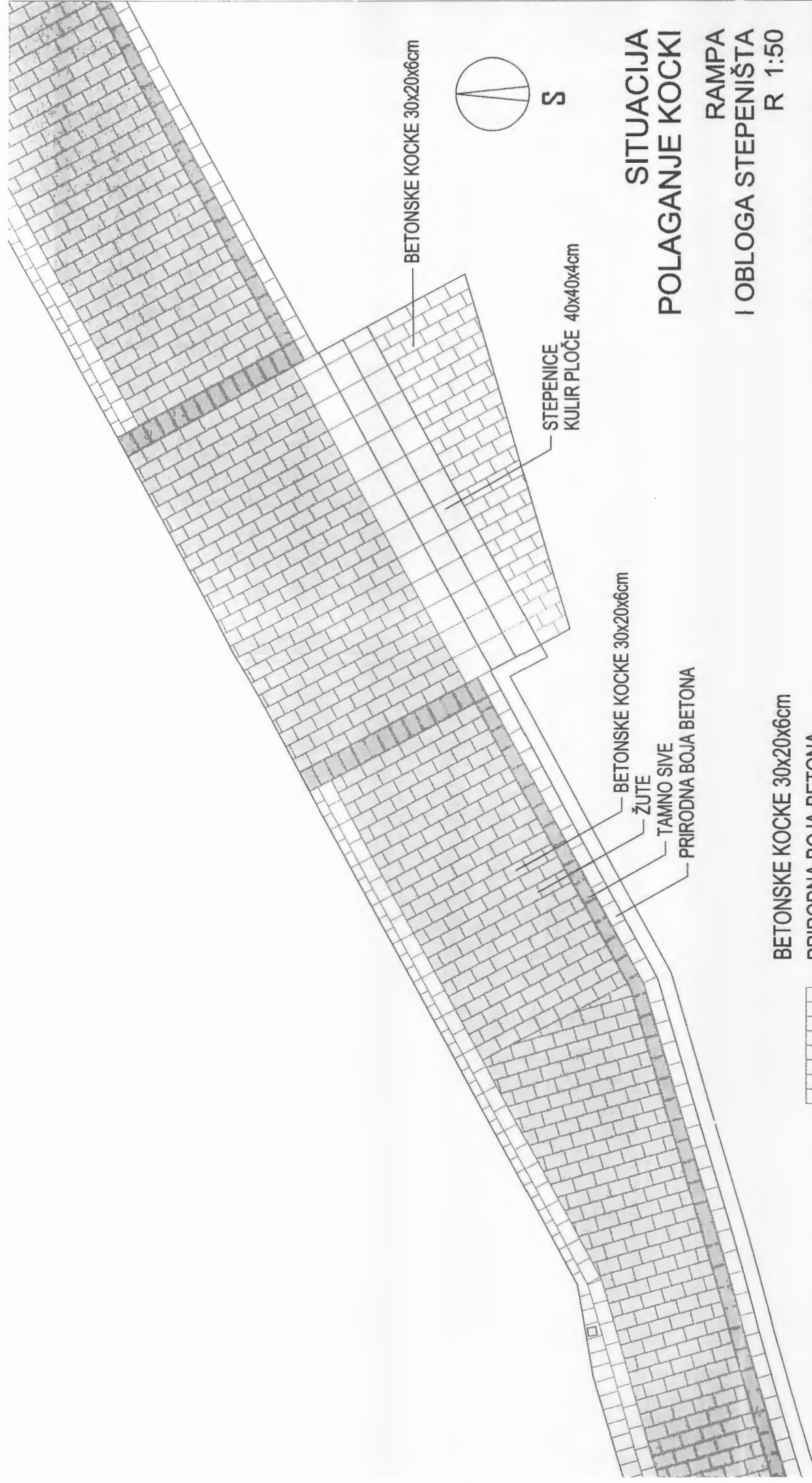

BETONSKE KOCKE 30x20x6cm

STEPENICE  
KULIR PLOČE 40x40x4cm

BETONSKE KOCKE 30x20x6cm

ŽUTE

TAMNO SIVE

PRIRODNA BOJA BETONA

BETONSKE KOCKE 30x20x6cm

PRIRODNA BOJA BETONA

TAMNO SIVA BOJA

ŽUTA BOJA

KULIR PLOČE 40x40x4cm

(po izboru)

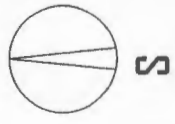

**SITUACIJA  
POLAGANJE KOCKI  
RAMPA  
I OBLOGA STEPENIŠTA  
R 1:50**

**VOJVODINAPROJEKT**

 AD za projektovanje i razvoj građevine <b>NOVI SAD</b>	E-P/1252 Projekat:	SP ZAVOD ZA IZGAJANJE GRADN. N. SAD
	Glavni odgovorni projektant: DUSKO PULJONIĆ dipl.inž.građ.	Paraf:
Odgovorni projektant: JAN PAZITNAI dipl.inž. arh.	Datum:	Skala:
Stanovnik: ŽILAKOV ALKA teh.	Crtar: DETALJI	Broj list:
Tehnička kontrola: DRAGANA MILJKOVIĆ dipl.inž.građ.	Razmera:	Datum:
	1:50	01   novembar 2013

948

484

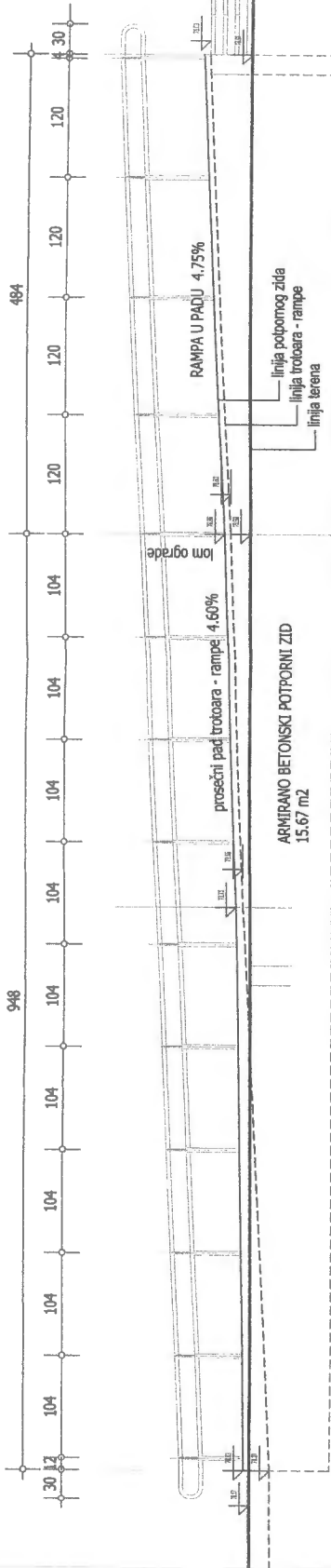

### PODUŽNI PROFIL OGRADE

KOLIČINA ZA POTPORNI ZID

ozn	kom	F (m2)	g (kg/m2)	G (kg)	
1	R-166	2	15.67	1.38	43.25
2	R-166	1	6.00	1.38	6.28
UKUPNO				49.53	
DODATAK ZA PREKLOPE 20%				9.90	
UKUPNO				59.43	

R-166 (Ø 4,6/10 podružna, Ø 4/25 poprečna)  
UKUPNO BETONA 3.15 m3

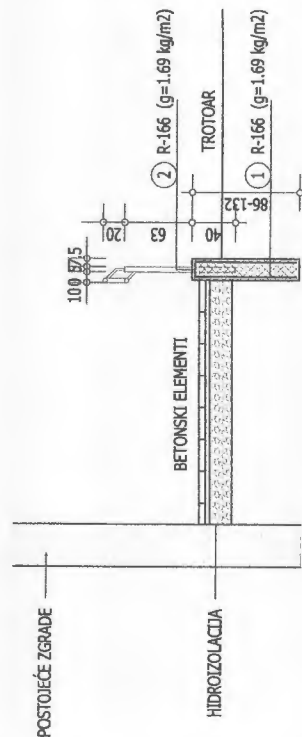

### POPREČNI PROFIL OGRADE

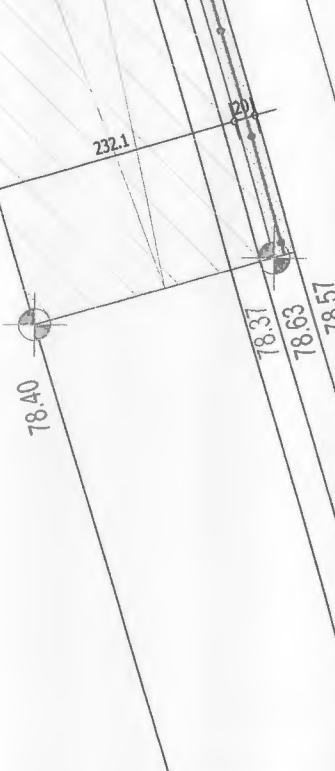

ULAZU ZGRADU

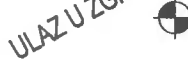

79.10

300

78.87



18.86

vertikalni oluk 78.70

RIGOL SA POKRIVNOM REŠETKOM

78.60

78.66

78.60

78.66

78.59

RAMPA

udubljenje u potpornom zidu

947.9

OGRADA SA DVOVISINSKIM RUKOHVATOM

lom ograde

78.60

78.66

78.60

78.66

89.4

78.40

232.1

78.37

78.63

78.57

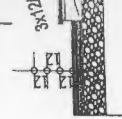

OBLOGA

KOLIČINA

ozn	kom	F (m2)	g (kg/m2)	G (kg)
1	R-126			
DODATAK ZA				
UKUPNO				
R-166 (Ø 4				
UKUPNO BE				

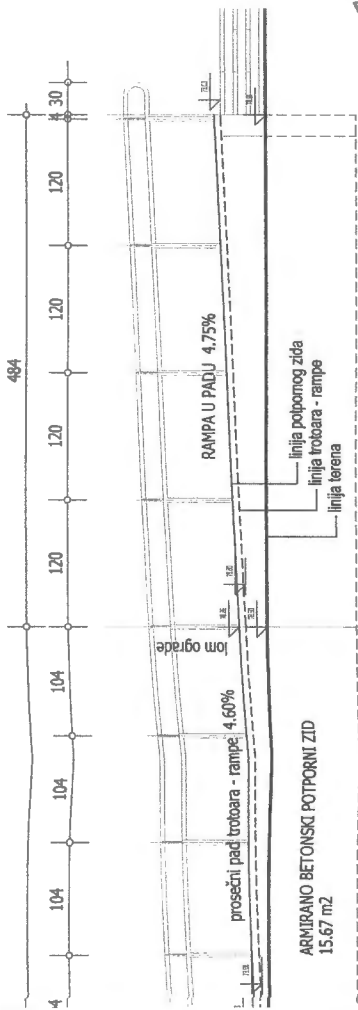

### IL OGRADE

KOLIČINA ZA POTPORNI ZID			
ozn	kom	F (m <sup>2</sup> )	G (kg)
1	R-166	2 15,67	1,38 43,25
2	R-166	1 6,00	1,38 6,28
UKUPNO			49,53
DODATAK ZA PREKLOPE 20%			9,90
UKUPNO			59,43
R-166 (Ø 4,6/10 podužna, Ø 4/25 poprečna)			3,15 m <sup>3</sup>
UKUPNO BETONA			

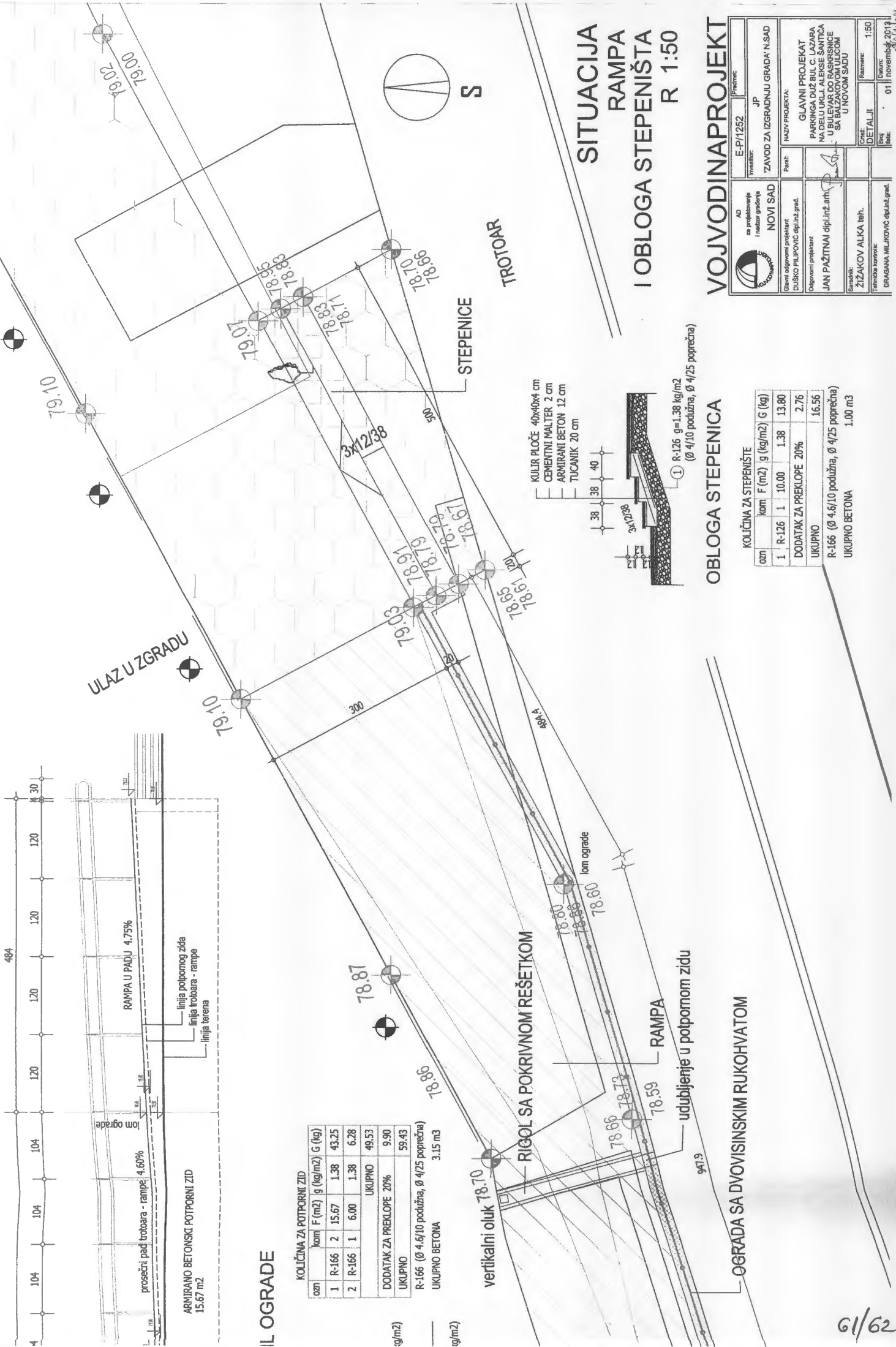

## SITUACIJA RAMPA I OBLOGA STEPENIŠTA R 1:50

### VOJVODINA PROJEKT

AD <b>VOJVODINA</b> za projektovanje i nadzor gradnje	Investitor: JP ZAVOD ZA IZGRADNJU GRADA N.SAD	Projekt: E-P/1252	Prihvat: JP
NOVI SAD	MAZIV PROJEKTA: GLAVNI PROJEKAT PARKINGA DUŽ BUL. C. LAZARA NA DELU UKLJ. ALEKSE ŠANTIĆA U BULEVAR DO RASKRŠĆENICE SA BUL. PAVLA PRILIC U NOVOM SADU	Glavni odgovorni projektant DUŠKO FILIPOVIĆ dipl.inž.grad.	Glavni projektant JAN PAŽIĆ dipl.inž.arh.
Projekat: ZIZAKOV ALKA teh.	Saradnik: DRAGANA MILJKOVIĆ dipl.inž.grad.	Članak: DETALJI	Šifra: 01
Šifra: 01	Šifra: 01	Šifra: 01	Šifra: 01

61/62

# DETALJI R:1:10

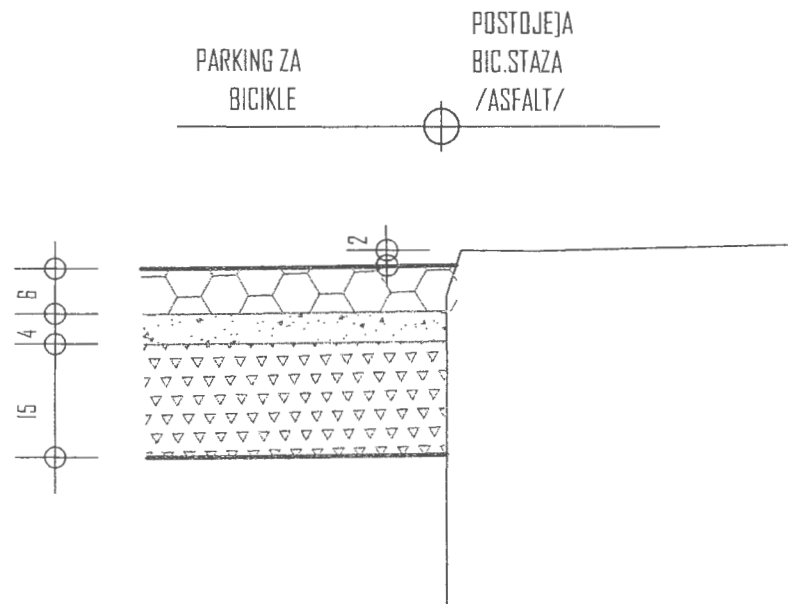
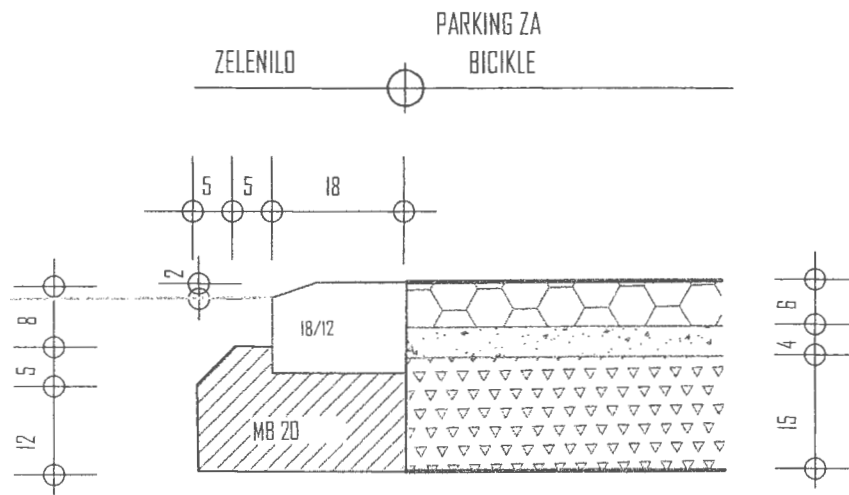

## LEGENDA:

-  BETONSKE PLOČE
-  KAM.SITNE@ 0/4
-  AGREGAT 0/31.5
-  BET. IVIČNJAK
-  ZELENILO