



КОНКУРСНА ДОКУМЕНТАЦИЈА - ОТВОРЕНИ ПОСТУПАК -

**ИЗГРАДЊА САОБРАЋАЈНИХ ПОВРШИНА СА ОДВОДЊАВАЊЕМ
НА ТЕМЕРИНСКОМ ПУТУ У НОВОМ САДУ
– ОД САВСКЕ УЛИЦЕ ДО НАВОЗА НА ПЕТЉУ АУТОПУТА**

Редни број јавне набавке: 1.3.7

Август, 2014. године

САДРЖАЈ

○ ОПШТИ ПОДАЦИ О ЈАВНОЈ НАБАВЦИ	3	
○ ПОДАЦИ О ПРЕДМЕТУ ЈАВНЕ НАБАВКЕ	4	
○ УПУТСТВО ПОНУЂАЧИМА КАКО ДА САЧИНЕ ПОНУДУ.....	5	
○ УСЛОВИ ЗА УЧЕШЋЕ У ПОСТУПКУ ЈАВНЕ НАБАВКЕ ИЗ ЧЛ. 75. И 76. ЗАКОНА О ЈАВНИМ НАБАВКАМА И УПУТСТВО КАКО СЕ ДОКАЗУЈЕ ИСПУЊЕНОСТ ТИХ УСЛОВА	14	
○ СПИСАК НАЈВАЖНИЈИХ ИЗВЕДЕНИХ РАДОВА (РЕФЕРЕНЦ ЛИСТА ПОНУЂАЧА) (образац 1)	19	
○ ПОТВРДА ЗА РЕФЕРЕНЦЕ ЗА ПОНУЂАЧА (образац 2)	20	
○ ОБРАЗАЦ СТРУКТУРЕ ЦЕНЕ (образац 3)	21	
○ ОБРАЗАЦ ТРОШКОВА ПРИПРЕМЕ ПОНУДЕ (образац 4).....	22	
○ ОБРАЗАЦ ИЗЈАВЕ О НЕЗАВИСНОЈ ПОНУДИ (образац 5)	23	
○ ОБРАЗАЦ ИЗЈАВЕ ПОНУЂАЧА ДА ЈЕ ПОШТОВАО ОБАВЕЗЕ КОЈЕ ПРОИЗИЛАЗЕ ИЗ ВАЖЕЋИХ ПРОПИСА О ЗАШТИТИ НА РАДУ, ЗАПОШЉАВАЊУ И УСЛОВИМА РАДА, ЗАШТИТИ ЖИВОТНЕ СРЕДИНЕ (образац 6)	24	
○ ОБРАЗАЦ СИТУАЦИЈЕ (образац 7)	25	
○ МОДЕЛ УГОВОРА	27	
○ ОБРАЗАЦ ПОНУДЕ (образац 8)	32	
○ ПРЕДРАЧУН	35	
○ ТЕХНИЧКИ ОПИС И ИЗВОД ИЗ ТЕХНИЧКЕ ДОКУМЕНТАЦИЈЕ	38	
	УКУПНО	94

ОПШТИ ПОДАЦИ О ЈАВНОЈ НАБАВЦИ

Назив, адреса и интернет страница наручиоца:

Јавно предузеће "Завод за изградњу Града" у Новом Саду
21000 Нови Сад, Улица Стевана Брановачког бр. 3
<http://www.zigns.rs>

Врста поступка јавне набавке:

Отворени поступак

Предмет јавне набавке:

Набавка радова

Поступак јавне набавке се спроводи ради закључења уговора о јавној набавци

Лица за контакт:

Биљана Божанић и Јасмина Обрадовић (тел.: 021/4889-100, факс: 021/4889-164)

ПОДАЦИ О ПРЕДМЕТУ ЈАВНЕ НАБАВКЕ

Предмет јавне набавке:

Изградња саобраћајних површина са одводњавањем на Темеринском путу у Новом Саду – од Савске улице до навоза на петљу аутопута

Предмет конкурсне документације је део Темеринског пута од аутопута Е-75 до Савске улице, на којем је предвиђена изградња друге коловозне траке у дужини од 530m, ширине $2 \times 3,5m = 7$, која је од постојећег коловоза раздвојена разделном траком ширине 4,0 m , као и проширење и рехабилитација постојеће саобраћајнице. Предвиђено је и одводњавање новопроектваног коловоза преко отворених канала, као и израда ојачаних банкина.

Назив и ознака из општег речника набавки:

45233120 Радови на изградњи путева

УПУТСТВО ПОНУЂАЧИМА КАКО ДА САЧИНЕ ПОНУДУ

1. ПОДАЦИ О ЈЕЗИКУ НА КОМЕ ПОНУДА МОРА БИТИ САСТАВЉЕНА

- 1.1. Понуда и докази који се подносе уз понуду морају бити састављени на српском језику. Уколико је одређени документ на страном језику, понуђач је дужан да поред документа на страном језику достави и превод тог документа на српски језик, који је оверен од стране овлашћеног судског тумача.
- 1.2. Сертификати, фабрички атести и остала техничка и проспектна документација могу бити на енглеском, француском и немачком језику.
- 1.3. Поступак се води на српском језику.

2. ПОСЕБНИ ЗАХТЕВИ У ПОГЛЕДУ НАЧИНА САЧИЊАВАЊА ПОНУДЕ И ПОПУЊАВАЊА ОБРАЗАЦА

- 2.1. Понуђач подноси понуду у затвореној коверти или кутији, затворену на начин да се приликом отварања понуда може са сигурношћу утврдити да се први пут отвара. На предњој страни коверте (кутије) уписати: „НЕ ОТВАРАТИ – ПОНУДА за јавну набавку: Изградња саобраћајних површина са одводњавањем на Темеринском путу у Новом Саду – од Савске улице до навоза на петљу аутопута, ЈН бр. 1.3.7". Понуда се подноси поштом или лично на адресу: Јавно предузеће "Завод за изградњу Града" у Новом Саду, 21000 Нови Сад, Ул. Стевана Брановачког бр. 3. Понуђач је дужан на коверти или кутији да назначи назив понуђача, адресу и телефон, као и име и презиме овлашћеног лица за контакт. **У случају да понуду подноси група понуђача, на коверти је потребно назначити да се ради о групи понуђача и навести називе и адресу свих учесника у заједничкој понуди.**
- 2.2. Конкурсна документација не подлеже самоиницијативним променама од стране понуђача. Понуда понуђача који самоиницијативно промени садржај конкурсне документације, биће одбијена.
- 2.3. Понуђачима се препоручује да обиђу предметну локацију, прегледају терен и сакупе све податке о локалним приликама и проуче све услове под којима треба да се изведу радови. Трошкове посете сноси понуђач.
- 2.4. Уколико понуђач начини грешку у попуњавању, дужан је да исту **превуче оловком (да се види и садржај грешке) и правилно попуни**, а место начињене грешке парафира и овери печатом.
- 2.5. Уколико понуду подноси понуђач који наступа самостално, обрасце оверава и потписује одговорно лице понуђача;
- 2.6. Уколико понуду подноси понуђач који наступа са подизвођачем, обрасце оверава и потписује одговорно лице понуђача, осим ако није другачије наведено у самом обрасцу;
- 2.7. Уколико понуду подноси група понуђача, обрасце оверава и потписује одговорно лице члана групе понуђача који ће бити носилац посла, односно који ће поднети понуду и који ће заступати групу понуђача пред наручиоцем, осим ако није другачије наведено у самом обрасцу;

3. ПОДАЦИ О ОБАВЕЗНОЈ САДРЖИНИ ПОНУДЕ

- 3.1. Обавезну садржину понуде чине:
 - а) средство обезбеђења испуњења обавеза у поступку јавне набавке у складу са тачком 12.1. Упутства понуђачима како да сачине понуду
 - б) у случају подношења заједничке понуде, споразум којим се понуђачи из групе међусобно и према наручиоцу обавезују на извршење јавне набавке (тачка 9.2. Упутства понуђачима како да сачине понуду)
 - в) докази о испуњености услова за учешће у поступку јавне набавке
 - д) образац понуде (образак бр. 8)
 - е) предрачун
 - ф) образац структуре цене (образак 3)
 - г) образац изјаве о независној понуди (образак 5)

h) образац изјаве понуђача да је поштовао обавезе које произилазе из важећих прописа о заштити на раду, запошљавању и условима рада, заштити животне средине (образац б)

3.2. Понуда која не садржи све елементе и прилоге из обавезне садржине понуде сматраће се неприхватљивом и биће одбијена.

4. ПАРТИЈЕ

Предметна јавна набавка није обликована у више партија.

5. ПОНУДА СА ВАРИЈАНТАМА

Није дозвољено подношење понуде са варијантама.

6. ИЗМЕНЕ, ДОПУНЕ И ОПОЗИВ ПОНУДЕ У СМISЛУ ЧЛАНА 87. СТАВ 6. ЗАКОНА О ЈН

6.1. Понуђач може у року за подношење понуде да измени, допуни или опозове своју понуду, на исти начин на који је поднео и саму понуду - непосредно или путем поште у затвореној коверти или кутији.

6.2. У случају измене, допуне или опозива понуде, понуђач је дужан на коверти или кутији да назначи назив понуђача, адресу и телефон, као и име и презиме овлашћеног лица за контакт. У случају да је понуду поднела група понуђача, на коверти је потребно назначити да се ради о групи понуђача и навести називе и адресу свих учесника у заједничкој понуди.

6.3. Измену, допуну или опозив понуде доставити на адресу: Јавно предузеће "Завод за изградњу Града" у Новом Саду, 21000 Нови Сад, Ул. Стевана Брановачког бр. 3, са знаком:

„ИЗМЕНА ПОНУДЕ за отворени поступак за јавну набавку радова: Изградња саобраћајних површина са одводњавањем на Темеринском путу у Новом Саду – од Савске улице до навоза на петљу аутопута, ЈН бр. 1.3.7", или

„ДОПУНА ПОНУДЕ за отворени поступак за јавну набавку радова: Изградња саобраћајних површина са одводњавањем на Темеринском путу у Новом Саду – од Савске улице до навоза на петљу аутопута, ЈН бр. 1.3.7", или

„ОПОЗИВ ПОНУДЕ за отворени поступак за јавну набавку радова: Изградња саобраћајних површина са одводњавањем на Темеринском путу у Новом Саду – од Савске улице до навоза на петљу аутопута, ЈН бр. 1.3.7"

6.4. Уколико се "ИЗМЕНА ПОНУДЕ" односи на понуђену цену, **цена мора бити изражена у динарском износу, а не у процентима. У овом случају понуђач је дужан да наведе: укупну понуђену цену и позиције у којима се мења цена.** Уколико су у примеру већ дефинисане неке цене по позицијама и укупне цене од стране наручиоца, оне не могу бити предмет корекције.

7. ПОНУЂАЧ КОЈИ ЈЕ САМОСТАЛНО ПОДНЕО ПОНУДУ НЕ МОЖЕ ИСТОВРЕМЕНО ДА УЧЕСТВУЈЕ У ЗАЈЕДНИЧКОЈ ПОНУДИ ИЛИ КАО ПОДИЗВОЂАЧ, НИТИ ДА УЧЕСТВУЈЕ У ВИШЕ ЗАЈЕДНИЧКИХ ПОНУДА

7.1. Понуђач може да поднесе само једну понуду.

7.2. Понуђач који је самостално поднео понуду не може истовремено да учествује у заједничкој понуди или као подизвођач, нити исто лице може учествовати у више заједничких понуда.

7.3. Наручилац ће одбити све понуде које су поднете супротно забрани из претходне тачке (7.2.).

8. ПОНУДА СА ПОДИЗВОЂАЧЕМ

8.1. Понуђач је дужан да уколико ангажује подизвођача, наведе у својој понуди проценат укупне вредности набавке који ће поверити подизвођачу (не може бити већи од 50%), део предмета набавке који ће извршити преко подизвођача.

- 8.2. Ако понуђач у понуди наведе да ће делимично извршење набавке поверити подизвођачу, уколико уговор између наручиоца и понуђача буде закључен, тај подизвођач ће бити наведен у уговору.
- 8.3. Понуђач је дужан да наручиоцу, на његов захтев, омогући приступ код подизвођача ради утврђивања испуњености услова.
- 8.4. Наручилац може на захтев подизвођача и где природа предмета набавке то дозвољава пренети доспела потраживања директно подизвођачу, за део набавке која се извршава преко тог подизвођача. Пре доношења одлуке о преношењу доспелих потраживања директно подизвођачу наручилац ће омогућити понуђачу да у року од 5 дана од дана добијања позива наручиоца приговори уколико потраживање није доспело. Понуђач у потпуности одговара наручиоцу за извршење обавеза из поступка јавне набавке, односно за извршење уговорних обавеза, без обзира на број подизвођача.
- 8.5. Понуђач не може ангажовати као подизвођача лице које није навео у понуди, у супротном наручилац ће реализовати средство обезбеђења и раскинути уговор, осим ако би раскидом уговора наручилац претрпео знатну штету.
- 8.6. У случају из тачке 8.5. наручилац је дужан да обавести организацију надлежну за заштиту конкуренције.
- 8.7. Понуђач може ангажовати као подизвођача лице које није навео у понуди, ако је на страни подизвођача након подношења понуде настала трајнија неспособност плаћања, ако то лице испуњава све услове одређене за подизвођача и уколико добије претходну сагласност наручиоца.

9. ЗАЈЕДНИЧКА ПОНУДА И СПОРАЗУМ КАО САСТАВНИ ДЕО ЗАЈЕДНИЧКЕ ПОНУДЕ

- 9.1. Понуду може поднети група понуђача. Понуђачи који поднесу заједничку понуду одговарају неограничено солидарно према наручиоцу.
- 9.2. Саставни део заједничке понуде је споразум којим се понуђачи из групе међусобно и према наручиоцу обавезују на извршење јавне набавке, а који обавезно садржи податке о:
 - 9.2.1. члану групе који ће бити носилац посла, односно који ће поднети понуду и који ће заступати групу понуђача пред наручиоцем;
 - 9.2.2. понуђачу који ће у име групе понуђача потписати уговор;
 - 9.2.3. понуђачу који ће у име групе понуђача дати средство обезбеђења;
 - 9.2.4. понуђачу који ће издати привремене односно окончане ситуације;
 - 9.2.5. рачуну на који ће бити извршено плаћање;
 - 9.2.6. обавезама сваког од понуђача из групе понуђача за извршење уговора.

10. ЗАХТЕВИ У ПОГЛЕДУ ТРАЖЕНОГ НАЧИНА И УСЛОВА ПЛАЋАЊА, ЕВЕНТУАЛНИХ ДРУГИХ ОКОЛНОСТИ ОД КОЈИХ ЗАВИСИ ПРИХВАТЉИВОСТ ПОНУДЕ

- 10.1. Изведене радове наручилац ће плаћати понуђачу путем привремених и окончане ситауције – фактуре;
- 10.2. Привремене ситуације – фактуре понуђач испоставља месечно и доставља наручиоцу у 8 примерака најкасније до 5-ог у месецу за протекли месец;
- 10.3. Привремену ситуацију – фактуру надзорни орган је дужан да овери у року од 8 дана, а наручилац да исплати у року од 45 дана по пријему ситуације од понуђача;
- 10.4. Наручилац може у оправданим случајевима да оспори исплату дела ситуације – фактуре и у том случају дужан је да неоспорени део ситуације – фактуре исплати у наведеном року;
- 10.5. Рок важења понуде је **60** дана од дана отварања понуда;

11. ВАЛУТА И НАЧИН НА КОЈИ МОРА БИТИ НАВЕДЕНА И ИЗРАЖЕНА ЦЕНА У ПОНУДИ

- 11.1. Цена у понуди се изражава у **динарима без ПДВ**. Цену је потребно изразити нумерички и текстуално, а у случају несагласности, меродавна је текстуално изражена цена;

- 11.2. У предрачуну за извођење радова морају бити уписане све јединичне цене, укупне цене по позицијама и укупна цена извођења радова. Понуђач је у обавези да упише и све текстуалне податке на местима на којима је предвиђено да се исти упишу (нпр. тип понуђене опреме, назив произвођача опреме и др.)
- 11.3. Понуда у којој у предрачуну радова нису уписане вредности за све јединичне цене, укупне цене по позицијама и укупна цена извођења радова и у којем на местима где је то предвиђено нису уписани сви тражени подаци, биће одбијена и проглашена неприхватљивом;
- 11.4. Ако је у понуди исказана неуобичајено ниска цена, наручилац ће поступити у складу са чланом 92. Закона о јавним набавкама, односно тражиће образложење свих њених саставних делова које сматра меродавним. Наручилац ће понуђачу дати рок од највише 5 дана да достави тражено образложење. Уколико понуђач не достави тражено образложење у датом року, наручилац ће његову понуду одбити као неприхватљиву.

12. ПОДАЦИ О ВРСТИ, САДРЖИНИ, НАЧИНУ ПОДНОШЕЊА, ВИСИНИ И РОКОВИМА ОБЕЗБЕЂЕЊА ИСПУЊЕЊА ОБАВЕЗА ПОНУЂАЧА

12.1. СРЕДСТВО ОБЕЗБЕЂЕЊА ИСПУЊЕЊА ОБАВЕЗА У ПОСТУПКУ ЈАВНЕ НАБАВКЕ

- 12.1.1. Понуђач је у обавези да уз понуду достави као средство обезбеђења испуњења обавеза у поступку јавне набавке НЕОПОЗИВУ БАНКАРСКУ ГАРАНЦИЈУ НАПЛАТИВУ НА ПРВИ ПОЗИВ издату од стране пословне банке понуђача, на износ од **10% вредности понуде без ПДВ-а.**
- 12.1.2. Важност банкарске гаранције треба да буде **60 (шездесет) дана дужа од дана предвиђеног за достављање понуда.**
- 12.1.3. Понуде које не садрже средство обезбеђења испуњења обавеза у поступку јавне набавке у наведеном облику, биће одбијене.
- 12.1.4. Средства обезбеђења неуспешних понуђача биће ослобођена након потписивања уговора, односно након истека рока трајања.
- 12.1.5. Средство обезбеђења успешног понуђача биће ослобођено након потписивања Уговора и доставе средства обезбеђења испуњења уговорних обавеза. По потреби, наручилац ће захтевати од добављача да продужи важност средства обезбеђења испуњења обавеза у поступку јавне набавке, уколико она истекне пре достављања средства обезбеђења испуњења уговорних обавеза;
- 12.1.6. Средство обезбеђења испуњења обавеза у поступку јавне набавке може бити наплаћено у случајевима:
- 12.1.6.1. уколико понуђач након истека рока за подношење понуде повуче или мења своју понуду;
- 12.1.6.2. у случају да изабрани понуђач након донете одлуке о додели уговора одбије да потпише уговор, или у законом одређеном року не потпише уговор о јавној набавци;
- 12.1.6.3. у случају да изабрани понуђач не достави средство обезбеђења испуњења уговорних обавеза у складу са захтевима из конкурсне документације;

12.2. СРЕДСТВО ОБЕЗБЕЂЕЊА ИСПУЊЕЊА УГОВОРНИХ ОБАВЕЗА

- 12.2.1. Наручилац закључује уговор о јавној набавци са понуђачем којем је додељен уговор у року од осам дана од дана протеча рока за подношење захтева за заштиту права.
- 12.2.2. У року од осам дана од дана протеча рока за подношење захтева за заштиту права наручилац ће доставити потписан уговор понуђачу којем је додељен уговор и у истом року ће понуђач потписати и вратити наручиоцу предметни уговор.
- 12.2.3. Уколико понуђач којем је додељен уговор не потпише и не врати наручиоцу уговор у року од осам дана од дана протеча рока за подношење захтева за заштиту права, наручилац ће сматрати да је понуђач одустао од потписивања

уговора. У том случају наручилац може да закључи уговор са првим следећим најповољнијим понуђачем. Ако је због методологије доделе пондера потребно утврдити првог следећег најповољнијег понуђача, наручилац ће поново извршити стручну оцену понуда и донети одлуку о додели уговора.

- 12.2.4. Ако наручилац не достави потписан уговор понуђачу у року од осам дана од дана протекла рока за подношење захтева за заштиту права, понуђач није дужан да потпише уговор, што се неће сматрати одустајањем од понуде и неће због тога сносити било какве последице.
- 12.2.5. Након што наручилац потпише уговор са понуђачем којем је додељен уговор, понуђач – добављач је дужан да најкасније до испостављања прве привремене ситуације – фактуре, као средство обезбеђења испуњења уговорних обавеза, достави **неопозиву банкарску гаранцију** наплативу на први позив на износ од 10% уговорене вредности без ПДВ, са роком важења 20 (двадесет) дана дужим од уговореног рока за извршење предметних радова.
- 12.2.6. Наручилац ће наплатити банкарску гаранцију као средство обезбеђења испуњења уговорних обавеза у случају када добављач не извршава своје уговорне обавезе, када их не извршава у року и квалитетно.
- 12.2.7. Ако се за време трајања уговора промене рокови за извршење уговорних обавеза, важност банкарске гаранције се мора продужити.
- 12.2.8. Понуђач може поднети гаранцију стране банке само ако је тој банци додељен кредитни рејтинг коме одговара најмање ниво кредитног квалитета 3 (инвестициони ранг). Ако понуђач поднесе гаранцију стране банке наручилац је дужан да провери бонитет те банке код Народне банке Србије (бонитет мора да има IBCA најмање рејтинг AA).

13. ДЕФИНИСАЊЕ ПОСЕБНИХ ЗАХТЕВА, УКОЛИКО ИСТИ ПОСТОЈЕ, У ПОГЛЕДУ ЗАШТИТЕ ПОВЕРЉИВОСТИ ПОДАТАКА КОЈЕ НАРУЧИЛАЦ СТАВЉА ПОНУЂАЧИМА НА РАСПОЛАГАЊЕ, УКЉУЧУЈУЋИ И ЊИХОВЕ ПОДИЗВОЂАЧЕ

Подаци који се налазе у конкурсној документацији нису поверљиви.

14. НАЧИН ОЗНАЧАВАЊА ПОВЕРЉИВИХ ПОДАТАКА

- 14.1. Наручилац ће чувати као поверљиве све податке о понуђачима садржане у понуди који су посебним прописом утврђени као поверљиви и које је као такве понуђач означио у понуди.
- 14.2. Наручилац ће као поверљиве третирати податке у понуди који су садржани у документима који су означени као такви, односно који у горњем десном углу садрже ознаку „ПОВЕРЉИВО“, као и испод поменуте ознаке потпис одговорног лица понуђача и печат.
- 14.3. Уколико се поверљивим сматра само одређени податак садржан у документу који је достављен уз понуду, поверљив податак мора да буде обележен црвеном бојом, поред њега мора да буде наведено „ПОВЕРЉИВО“, а испод поменуте ознаке потпис одговорног лица понуђача и печат. Наручилац не одговара за поверљивост података који нису означени на поменути начин.
- 14.4. Наручилац ће одбити давање информације која би значила повреду поверљивости података добијених у понуди.
- 14.5. Неће се сматрати поверљивим цена и остали подаци из понуде који су од значаја за примену елемената критеријума и рангирање понуде.
- 14.6. Наручилац ће чувати као пословну тајну имена понуђача, као и поднете понуде, до истека рока предвиђеног за отварање понуда.

15. ДОДАТНЕ ИНФОРМАЦИЈЕ ИЛИ ПОЈАШЊЕЊА У ВЕЗИ СА ПРИПРЕМАЊЕМ ПОНУДЕ И КОМУНИКАЦИЈА У ПОСТУПКУ ЈАВНЕ НАБАВКЕ

- 15.1. Заинтересовано лице може у писаном облику, тражити од наручиоца додатне информације или појашњења у вези са припремањем понуде, најкасније пет дана пре истека рока за подношење понуде. Постављена питања потребно је означити са

„Захтев за додатним информација или појашњењима - јавна набавка **радова** – Изградња саобраћајних површина са одводњавањем на Темеринском путу у Новом Саду – од Савске улице до навоза на петљу аутопута, ЈН бр. 1.3.7", која могу да се пошаљу на е-mail адресу: biljana.bozanic@zigns.rs или jasmina.obradovic@zigns.rs, или путем поште или факса.

- 15.2. Наручилац ће заинтересованом лицу у року од три дана од дана пријема захтева, послати одговор у писаном облику и истовремено ту информацију објавити на Порталу јавних набавки и на својој интернет страници.
- 15.3. Комуникација у вези са додатним информацијама, појашњењима и одговорима вршиће се на начин одређен чланом 20. Закона о јавним набавкама, а то је писаним путем, односно путем поште, електронске поште или факсом.
- 15.4. Тражење додатних информација или појашњења телефоном није дозвољено.

16. ДОДАТНА ОБЈАШЊЕЊА ОД ПОНУЂАЧА ПОСЛЕ ОТВАРАЊА ПОНУДА И КОНТРОЛА КОД ПОНУЂАЧА ОДНОСНО ЊЕГОВОГ ПОДИЗВОЂАЧА

- 16.1. Наручилац може да захтева од понуђача додатна објашњења која ће му помоћи при прегледу, вредновању и упоређивању понуда, а може да врши и контролу (увид) код понуђача односно његовог подизвођача.
- 16.2. Наручилац не може да захтева, дозволи или понуди промену елемената понуде који су од значаја за примену критеријума за доделу уговора, односно промену којом би се понуда која је неодговарајућа или неприхватљива учинила одговарајућом, односно прихватљивом.
- 16.3. Понуђач је обавезан да у примереном року који буде наведен у захтеву за додатна објашњења понуде достави одговор, у супротном ће се његова понуда одбити као неприхватљива.
- 16.4. Наручилац може, уз сагласност понуђача, да изврши исправке рачунских грешака уочених приликом разматрања понуде по окончаном поступку отварања понуда и то на следећи начин:
 - 16.4.1. Уколико постоји разлика у износу израженом бројем и словима, износ изражен словима сматраће се тачним;
 - 16.4.2. Уколико се рачунском контролом утврди грешка у укупном износу, који је добијен множењем јединичне цене и количине, меродавна је јединична цена како је наведено;
- 16.5. Комисија ће у случају рачунских грешака, поступити према горе наведеном и уз писану сагласност понуђача извршити корекцију вредности понуде.
- 16.6. Ако се понуђач не сагласи са исправком рачунских грешака, наручилац ће његову понуду одбити као неприхватљиву.

17. ДОДАТНО ОБЕЗБЕЂЕЊЕ ИСПУЊЕЊА УГОВОРНИХ ОБАВЕЗА – ВАЖИ САМО ЗА ПОНУЂАЧЕ КОЈИ СЕ НАЛАЗЕ НА СПИСКУ НЕГАТИВНИХ РЕФЕРЕНЦИ

- 17.1. Управа за јавне набавке води списак негативних референци који објављује на Порталу јавних набавки.
- 17.2. Поред назива понуђача, односно понуђача у списак негативних референци, уписује се доказ негативне референце, наручилац који је доставио доказ, предмет јавне набавке за коју је добио негативну референцу са ознаком из општег речника набавке, и датум утврђивања и важења негативне референце.
- 17.3. Наручилац ће понуду понуђача који је на списку негативних референци одбити као неприхватљиву ако је предмет јавне набавке истоврстан предмету за који је понуђач добио негативну референцу.
- 17.4. Ако предмет јавне набавке није истоврстан предмету за који је понуђач добио негативну референцу, наручилац ће захтевати уместо средства обезбеђења које је тражено у тачки 12.2. **додатно обезбеђење испуњења уговорних обавеза** у облику **неопозиве банкарске гаранције** наплативе на први позив на износ од 15% уговорене вредности без ПДВ, са роком важења 20 (двадесет) дана дужим од уговореног рока за извршење предметних радова, уколико уговор буде закључен са тим понуђачем.

- 17.5. Додатно обезбеђење испуњења уговорних обавеза понуђач доставља након потписивања уговора, а најкасније до испостављања прве привремене ситуације – фактуре.
- 17.6. Наручилац ће наплатити банкарску гаранцију као додатно средство обезбеђења испуњења уговорних обавеза у случају када понуђач не извршава своје уговорне обавезе, када их не извршава у року и квалитетно.
- 17.7. Ако се за време трајања уговора промене рокови за извршење уговорних обавеза, важност банкарске гаранције се мора продужити.

18. ВРСТА КРИТЕРИЈУМА И ЕЛЕМЕНТИ КРИТЕРИЈУМА НА ОСНОВУ КОЈИХ СЕ ДОДЕЉУЈЕ УГОВОР

18.1. Критеријум за доделу уговора је економски најповољнија понуда, а елементи критеријума су:

18.1.1. Понуђена цена (Ц)	90 пондера
18.1.2. Рок извођења радова (Р)	10 пондера

18.2. Понуђена цена (Ц)

Број пондера за понуђену цену добија се по формули:

$$Ц = \frac{Ц_{мин}}{Ц_{пон}} * 90$$

Ц – број остварених пондера на основу елемента критеријума „понуђена цена“
 Ц_{мин} – најнижа понуђена цена
 Ц_{пон} – цена понуђача

18.3. Рок извођења радова (Р)

Број пондера за рок извођења радова добија се по формули:

$$Р = \frac{Р_{мин}}{Р_{пон}} * 10$$

Р – број остварених пондера на основу елемента критеријума „Рок извођења радова“
 Р_{мин} – најкраћи рок извођења радова
 Р_{пон} – рок извођења радова понуђача

18.4. Укупан број пондера (УП)

Укупан број пондера добија се по формули:

$$УП = Ц + Р$$

19. ЕЛЕМЕНТИ КРИТЕРИЈУМА НА ОСНОВУ КОЈИХ ЋЕ НАРУЧИЛАЦ ИЗВРШИТИ ДОДЕЛУ УГОВОРА У СИТУАЦИЈИ КАДА ПОСТОЈЕ ДВЕ ИЛИ ВИШЕ ПОНУДА СА ЈЕДНАКИМ БРОЈЕМ ПОНДЕРА ИЛИ ИСТОМ ПОНУЂЕНОМ ЦЕНОМ

- 19.1. У случају да две или више понуда имају исти највећи број пондера, наручилац ће дати предност понуђачу који је понудио нижу цену извођења радова.
- 19.2. У случају да две или више понуда имају исти највећи број пондера, исту цену извођења радова и исти рок извођења радова, наручилац ће позвати понуђаче са истим највећим бројем пондера и најповољнију понуду изабрати жребом.
- 19.3. Поступак избора најповољније понуде путем жреба ће се обавити на следећи начин:
 19.3.1. Наручилац ће упутити позив понуђачима чије су понуде добиле исти – највећи број пондера да присуствују поступку жребања;

- 19.3.2. Поступак жребања водиће председник Комисије и биће обављен у просторијама Јавног предузећа „Завод за изградњу града“ у Новом Саду;
- 19.3.3. Комисија ће водити записник о поступку жребања;
- 19.3.4. Комисија ће припремити посуду и куглице у којима ће бити папирићи са називима понуђача чије су понуде добиле исти – највећи број пондера;
- 19.3.5. Жребање ће бити обављено тако што ће председник комисије извршити извлачење једне куглице, извадити папирић из исте и прочитати назив понуђача чија ће понуда бити проглашена најповољнијом.

20. ОБАВЕЗЕ ПОНУЂАЧА КОЈЕ ПРОИЗИЛАЗЕ ИЗ ВАЖЕЋИХ ПРОПИСА О ЗАШТИТИ НА РАДУ, ЗАПОШЉАВАЊУ И УСЛОВИМА РАДА, ЗАШТИТИ ЖИВОТНЕ СРЕДИНЕ, КАО И ДА ПОНУЂАЧ ГАРАНТУЈЕ ДА ЈЕ ИМАЛАЦ ПРАВА ИНТЕЛЕКТУАЛНЕ СВОЈИНЕ

- 20.1. Понуђач је дужан да при састављању своје понуде поштује обавезе које произилазе из важећих прописа о заштити на раду, запошљавању и условима рада и заштити животне средине. Образац изјаве (образац бр. 6) је дат у конкурсној документацији.
- 20.2. Понуђач гарантује да је ималац права интелектуалне својине.

21. НАКНАДА ЗА КОРИШЋЕЊЕ ПАТЕНАТА И ОДГОВОРНОСТ ЗА ПОВРЕДУ ЗАШТИЋЕНИХ ПРАВА ИНТЕЛЕКТУАЛНЕ СВОЈИНЕ ТРЕЋИХ ЛИЦА

Накнаду за коришћење патената, као и одговорност за повреду заштићених права интелектуалне својине трећих лица, сноси понуђач.

22. ЗАХТЕВ ЗА ЗАШТИТУ ПРАВА ПОНУЂАЧА

- 22.1. Захтев за заштиту права подноси се Републичкој комисији, а предаје наручиоцу.
- 22.2. Захтев за заштиту права којим се оспорава врста поступка, садржина позива за подношење понуда или конкурсне документације сматраће се благовременим ако је примљен од стране наручиоца најкасније седам дана пре истека рока за подношење понуда, без обзира на начин достављања. У том случају долази до застоја рока за подношење понуда.
- 22.3. После доношења одлуке о додели уговора и одлуке о обустави поступка, рок за подношење захтева за заштиту права је десет дана од дана пријема одлуке.
- 22.4. Ако је у истом поступку јавне набавке поново поднет захтев за заштиту права од стране истог подносиоца захтева, у том захтеву се не могу оспоравати радње наручиоца за које је подносилац захтева знао или могао знати приликом подношења претходног захтева.
- 22.5. О поднетом захтеву за заштиту права наручилац обавештава све учеснике у поступку јавне набавке, односно објављује обавештење о поднетом захтеву на Порталу јавних набавки, најкасније у року од два дана од дана пријема захтева за заштиту права.
- 22.6. Захтев за заштиту права задржава даље активности наручиоца у поступку јавне набавке до доношења одлуке о поднетом захтеву за заштиту права, осим ако Републичка комисија на предлог наручиоца не одлучи другачије.
- 22.7. Ако је захтев за заштиту права поднет након закључења уговора у складу са чланом 112. став 2. тачка 5. Закона о јавним набавкама, наручилац не може извршити уговор о јавној набавци до доношења одлуке о поднетом захтеву за заштиту права, осим ако Републичка комисија на предлог наручиоца не одлучи другачије.
- 22.8. Подносилац захтева је дужан да на рачун буџета Републике Србије уплати таксу од 80.000,00 динара:
 - 1) број жиро рачуна: 840-742221843-57,
 - 2) шифра плаћања 153 или 253,
 - 3) позив на број: 97 50-016,
 - 4) сврха: Републичка административна такса број или друга ознака јавне набавке на коју се односи поднети захтев за заштиту права,
 - 5) назив наручиоца,
 - 6) корисник: Буџет Републике Србије.

Потврда о извршеној уплати републичке административне таксе из чл. 156. Закона мора да:

- 1) буде издата од стране банке и да садржи печат банке;
- 2) да представља доказ о извршеној уплати републичке административне таксе (у потврди мора јасно да буде истакнуто да је уплата таксе реализована и датум када је уплата таксе реализована).

22.9. Уколико подносилац захтева оспорава одлуку о додели уговора такса износи 80.000,00 динара уколико понуђена цена понуђача којем је додељен уговор није већа од 80.000.000 динара, односно такса износи 0,1 % понуђене цене понуђача којем је додељен уговор ако је та вредност већа од 80.000.000 динара.

22.10. Уколико подносилац захтева оспорава одлуку о обустави поступка јавне набавке или радњу наручиоца од момента отварања понуда до доношења одлуке о додели уговора или обустави поступка, такса износи 80.000,00 динара уколико процењена вредност јавне набавке (коју ће подносилац сазнати на отварању понуда или из записника о отварању понуда) није већа од 80.000.000 динара, односно такса износи 0,1 % процењене вредности јавне набавке ако је та вредност већа од 80.000.000 динара.

23. ЗАКЉУЧЕЊЕ УГОВОРА О ЈАВНОЈ НАБАВЦИ

23.1. Уговор ће бити закључен у року од осам дана од истека рока за подношење захтева за заштиту права из члана 149. Закона о јавним набавкама

23.2. Уколико у року за подношење понуда пристигне само једна понуда и та понуда буде прихватљива, наручилац може сходно члану 112. став 2. тачка 5. Закона о јавним набавкама, закључити уговор са понуђачем у року од три дана од дана када понуђач прими одлуку о додели уговора.

24. ИЗМЕНА УГОВОРА О ЈАВНОЈ НАБАВЦИ

Рок за извршење предметних радова може се продужити из разлога наведених у члану 42 став 3 тачке 1), 2), 3), 5), и 7) Посебних узанси о грађењу, а у складу са чланом 115 Закона о јавним набавкама.

НАПОМЕНА:

Законски оквир поступка јавних набавки и извршења Уговора о јавним набавкама

ЗАКОН О ЈАВНИМ НАБАВКАМА („СЛ. ГЛАСНИК РС“ БР. 124/12.ГОДИНЕ)
ЗАКОН О БУЏЕТУ РЕПУБЛИКЕ СРБИЈЕ ЗА 2014.ГОДИНУ („СЛ. ГЛАСНИК РС“ БР. 110/2013. ГОДИНЕ)
ЗАКОН О БУЏЕТСКОМ СИСТЕМУ („СЛ. ГЛАСНИК РС“ БР.54/09, 73/10, 101/10, 101/11, 93/12, 62/13, 63/13-ИСПР.)
ЗАКОН О ОПШТЕМ УПРАВНОМ ПОСТУПКУ (У ДЕЛУ КОЈИ НИЈЕ РЕГУЛИСАН ЗАКОНОМ О ЈАВНИМ НАБАВКАМА)
ЗАКОН О ОБЛИГАЦИОНИМ ОДНОСИМА (НАКОН ЗАКЉУЧЕЊА УГОВОРА О ЈАВНОЈ НАБАВЦИ)
ЗАКОН О РОКОВИМА ИЗМИРЕЊА НОВЧАНИХ ОБАВЕЗА У КОМЕРЦИЈАЛНИМ ТРАНСАКЦИЈАМА („СЛ.ГЛАСНИК“ БРОЈ 119/2012 ОД 15.12.2012. ГОДИНЕ) УРЕЂУЈЕ НАЧИН И РОКОВЕ ПЛАЋАЊА УГОВОРЕНЕ ОБАВЕЗЕ)
ПРАВИЛНИК О ОБАВЕЗНИМ ЕЛЕМЕНТИМА КОНКУРСНЕ ДОКУМЕНТАЦИЈЕ У ПОСТУПЦИМА ЈАВНИХ НАБАВКИ И НАЧИНУ ДОКАЗИВАЊА ИСПУЊЕНОСТИ УСЛОВА („СЛ. ГЛАСНИК РС“ 29/2013 ОД 29.03.2013.)

УСЛОВИ ЗА УЧЕШЋЕ У ПОСТУПКУ ЈАВНЕ НАБАВКЕ ИЗ ЧЛ. 75. И 76. ЗАКОНА О ЈАВНИМ НАБАВКАМА И УПУТСТВО КАКО СЕ ДОКАЗУЈЕ ИСПУЊЕНОСТ ТИХ УСЛОВА

Понуђач у поступку јавне набавке мора доказати:

- 1) **УСЛОВ:** да је понуђач регистрован код надлежног органа, односно уписан у одговарајући регистар.

ДОКАЗИ:

- 1.1. **ПРАВНО ЛИЦЕ:** Извод из регистра Агенције за привредне регистре, односно извод из регистра надлежног Привредног суда
1.2. **ПРЕДУЗЕТНИК:** Извод из регистра Агенције за привредне регистре

НАПОМЕНЕ:

- 1.3. У случају да понуду подноси група понуђача, овај доказ доставити за сваког учесника из групе
1.4. У случају да понуђач подноси понуду са подизвођачем, овај доказ доставити и за подизвођача (ако је више подизвођача доставити за сваког од њих)

- 2) **УСЛОВ:** да понуђач и његов законски заступник није осуђиван за неко од кривичних дела као члан организоване криминалне групе, да није осуђиван за кривична дела против привреде, кривична дела против животне средине, кривично дело примања или давања мита, кривично дело преваре;

ДОКАЗИ:

- 2.1. **ЗАКОНСКИ ЗАСТУПНИК, ФИЗИЧКО ЛИЦЕ И ПРЕДУЗЕТНИК:** Извод из казнене евиденције, односно уверење оне полицијске управе Министарства унутрашњих послова где је пребивалиште лица, да није осуђиван за неко од кривичних дела као члан организоване криминалне групе, да није осуђиван за кривична дела против привреде, кривична дела против заштите животне средине, кривично дело примања или давања мита, кривично дело преваре
2.2. **ПРАВНО ЛИЦЕ:** Уверење првостепеног суда на чијем подручју је седиште домаћег правног лица, односно седиште представништва или огранка страног правног лица, да није осуђивано за неко од кривичних дела као члан организоване криминалне групе, да није осуђивано за неко од кривичних дела против привреде, кривична дела против заштите животне средине, кривично дело примања или давања мита, кривично дело преваре. За побројана кривична дела првостепени судови, чије је уверење потребно доставити, су:
2.2.1. Основни суд на чијем подручју је седиште правног лица,
2.2.2. Виши суд на чијем подручју је седиште правног лица,
2.2.3. Виши суд у Београду да није осуђиван за неко од кривичних дела као члан организоване криминалне групе“

НАПОМЕНЕ:

- 2.3. Уверење Вишег суда из тач. 2.2.2 понуђач није дужан да достави уколико уверење Основног суда обухвата кривична дела из надлежности тог суда и Вишег суда
2.4. У случају да понуду подноси правно лице потребно је доставити овај доказ и за правно лице и за законског заступника
2.5. У случају да правно лице има више законских заступника, ове доказе доставити за сваког од њих
2.6. У случају да понуду подноси група понуђача, ове доказе доставити за сваког учесника из групе
2.7. У случају да понуђач подноси понуду са подизвођачем, ове доказе доставити и за подизвођача (ако је више подизвођача доставити за сваког од њих)
2.8. **Ови докази не могу бити старији од два месеца пре отварања понуда.**

- 3) **УСЛОВ:** да понуђачу није изречена мера забране обављања делатности, која је на снази у време објављивања позива за подношење понуда, односно на дан 22.08.2014. године;

ДОКАЗИ:

- 3.1. **ПРАВНО ЛИЦЕ:** Потврде привредног и прекршајног суда или потврда Агенције за привредне регистре
- 3.2. **ПРЕДУЗЕТНИК:** Потврда прекршајног суда или потврда Агенције за привредне регистре
- 3.3. **ФИЗИЧКО ЛИЦЕ:** Потврда прекршајног суда

НАПОМЕНЕ:

- 3.4. У случају да понуду подноси група понуђача, овај доказ доставити за сваког учесника из групе
- 3.5. У случају да понуђач подноси понуду са подизвођачем, ове доказе доставити и за подизвођача (ако је више подизвођача доставити за сваког од њих)
- 3.6. Потврде морају бити издате након објављивања позива за подношење понуда на Порталу јавних набавки.
- 4) **УСЛОВ:** да је понуђач измирио доспеле порезе, доприносе и друге јавне дажбине у складу са прописима Републике Србије или стране државе када има седиште на њеној територији;

ДОКАЗИ:

- 4.1. **ПРАВНО ЛИЦЕ, ПРЕДУЗЕТНИК, ФИЗИЧКО ЛИЦЕ:**
- 4.1.1. Уверење Пореске управе Министарства финансија да је измирио доспеле порезе и доприносе и
- 4.1.2. Уверење Управе јавних прихода града, односно општине да је измирио обавезе по основу изворних локалних јавних прихода

НАПОМЕНЕ:

- 4.2. Уколико је понуђач у поступку приватизације, уместо 2 горе наведена доказа треба доставити уверење Агенције за приватизацију да се налази у поступку приватизације
- 4.3. У случају да понуду подноси група понуђача, ове доказе доставити за сваког учесника из групе
- 4.4. У случају да понуђач подноси понуду са подизвођачем, ове доказе доставити и за подизвођача (ако је више подизвођача доставити за сваког од њих)
- 4.5. Ова уверења не могу бити старија од два месеца пре отварања понуда
- 5) **УСЛОВ:** да има важећу дозволу надлежног органа за обављање делатности која је предмет јавне набавке, ако је таква дозвола предвиђена посебним прописом

ДОКАЗ:

- 5.1. Решење Министарства надлежног за послове грађевинарства односно надлежног органа Аутономне Покрајине да понуђач/учесник у заједничкој понуди поседује лиценцу:
- 5.1.1. **И 131 Г2** за извођење радова на саобраћајницама за државне путеве првог и другог реда, путне објекте и саобраћајне прикључке на ове путеве и граничне прелазе.

НАПОМЕНА:

- 5.2. У случају да понуду подноси група понуђача, услов група понуђача испуњава заједно, те је потребно доставити тражени доказ за члана групе који испуњава тражени услов.

6) УСЛОВ: неопходан пословни капацитет понуђача је:

6.1. да је понуђач у последњих **5 (пет)** година (2009., 2010., 2011., 2012. и 2013.) изградио **минимум 3 (три)** саобраћајнице укупне вредности минимум **240.000.000,00** динара без ПДВ. Извођење радова може бити започето и раније, односно пре 2009. године, али окончање радова мора бити најраније 2009., а најкасније 2013. године.

ДОКАЗИ:

6.2. списак најважнијих изведених радова - минимум 3 (три) саобраћајнице укупне вредности минимум 240.000.000,00 динара (без ПДВ) изграђених у претходних 5 (пет) година (2009., 2010. 2011. 2012. и 2013.).

Списак може бити на оригиналном обрасцу бр. 1 (стр. 19/94 конкурсне документације) или на обрасцу понуђача.

6.3. Потврде наручилаца о реализацији закључених уговора – потврде могу бити на оригиналном обрасцу бр. 2, на страни 20/94 конкурсне документације, или издате од стране других наручилаца на њиховим обрасцима, при чему такве потврде морају да садрже следеће податке:

6.3.1 назив и седиште Наручиоца,

6.3.2 назив и седиште понуђача,

6.3.3 тачан назив и локалитет изведених радова,

6.3.4 тачна вредност изведених радова (вредност из окончане ситуације/рачуна),

6.3.5 број и датум уговора,

6.3.6 година завршетка радова,

6.3.7 контакт особа Наручиоца, е-маил адреса и телефон,

6.3.8 потпис одговорног лица и печат наручиоца.

Понуђач је дужан да достави потврде наручилаца за минимум 3 (три) саобраћајнице, које су наведене у списку најважнијих изведених радова из тачке 6.2..

НАПОМЕНА:

6.4. У случају да понуду подноси група понуђача, услов група понуђача испуњава заједно, те је потребно доставити тражене доказе за чланове групе који испуњавају тражени услов.

6.5. У случају да понуђач подноси понуду са подизвођачем, овај доказ не треба доставити за подизвођача.

7. УСЛОВ: неопходан кадровски капацитет

7.1. минимум 3 (три) ОДГОВОРНА ИЗВОЂАЧА РАДОВА са лиценцом број **412** или **415** или **418**, који морају да задовоље следећи услов:

7.1.1. да буду стално запослени код понуђача или учесника у заједничкој понуди, од којих је **минимум 1 (један)** од њих стално запослен код понуђача или учесника у заједничкој понуди **минимум 2 (две)** године пре објављивања позива на Порталу јавних набавки.

ДОКАЗИ:

За одговорне извођаче радова наведене у тачки **7.1.** потребно је доставити следеће:

7.2. лиценцу и потврду о важењу исте, коју издаје Инжењерска комора Србије

7.3. образац (М) пријаве и одјаве на осигурање

НАПОМЕНА:

7.4. У случају да понуду подноси група понуђача, услов за неопходан кадровски капацитет група понуђача испуњава заједно, те је потребно доставити тражени доказ за члана групе који испуњава тражени услов.

8. УСЛОВ: неопходан технички капацитет:

- 8.1. Асфалтна база капацитета минимално 150 t/h, на удаљености до 70 km од градилишта, мерено путем којим је дозвољено кретање теретних возила.
- 8.2. минимум 2 (два) финишера за асфалт
- 8.3. минимум 1 (један) ваљак гума – гума (гума – пегла) за асфалт масе минимум 10t
- 8.4. минимум 1 (један) вибро јеж масе минимум 10t
- 8.5. минимум 6 (шест) вибро ваљака разних тежина
- 8.6. минимум 3 (три) ровокопача - утоваривача
- 8.7. минимум 3 (три) утоваривача
- 8.8. минимум 2 (два) багера
- 8.9. минимум 1 (један) грејдер
- 8.10. минимум 1 (један) унимог
- 8.11. минимум 1 (једна) самоходна радна машина за чишћење путева (са четкама и уређајем за усисавање)
- 8.12. минимум 1 (један) булдозер
- 8.13. минимум 1 (једна) машина за стругање асфалта
- 8.14. минимум 1 (једна) аутоцистерна за воду или камион са надградном цистерном за воду
- 8.15. минимум 7 (седам) камиона (сандучари, путари, кипери) носивости минимум 9t
- 8.16. минимум 5 (пет) вибро плоча
- 8.17. минимум 1 (један) компресор
- 8.18. минимум 2 (две) машине за сечење бетона и асфалта
- 8.19. минимум 2 (два) ровонабијача
- 8.20. минимум 1 (један) первибратор за бетон

ДОКАЗИ:

8.а. За асфалтну базу наведену у тачки 8.1. доставити:

- извод из земљишњих књига (извод из листа непокретности) и употребну дозволу заједно са купопродајним уговором (рачуном) за асфалтну базу;
- изјаву дату под материјалном и кривичном одговорношћу да је асфалтна база технички исправна и у функцији;
- изјаву дату под материјалном и кривичном одговорношћу, потписану од стране одговорног лица и оверену печатом, којом се доказује удаљеност базе од градилишта. Уз изјаву приложити одштампану и обележену трасу пута са уписаним растојањем измереним помоћу веб сајта www.maps.google.com.

8.б. За механизацију наведену у тачкама 8.2. до 8.15. доставити фотокопије важећих саобраћајних дозвола (или читача), а ако се механизација не региструје, доставити пописну листу основних средстава на начин дефинисан тачком 8.в. Уколико механизација није у власништву понуђача потребно је доставити саобраћајну дозволу (или читач) и уговор о лизингу.

8.в. За опрему наведену у тачкама 8.16. до 8.20. доставити пописну листу основних средстава, (сачињену на дан 31.12.2013.године, потписану од стране чланова Комисије за попис ,и означеном – маркираном опремом на коју се доказ односи!) **или** рачун о куповини опреме **или** уговор о лизингу.

8.г. За сву опрему и механизацију наведену у тачкама 8.2. до 8.20. потребно је доставити потписану и оверену изјаву о исправности свих наведених машина.

НАПОМЕНА:

- 8.21. Асфалтна база мора бити власништво понуђача или учесника у заједничкој понуди
- 8.22. Опрема и механизација наведена у тачкама 8.2. до 8.20. може бити власништво понуђача **или** учесника у заједничкој понуди **или** може бити предмет уговора о лизингу
- 8.23. У случају да понуду подноси група понуђача, услов за неопходан технички капацитет

група понуђача испуњава заједно, те је потребно доставити тражене доказе за чланове групе који испуњавају тражене услове.

- 9. УСЛОВ:** Понуђач мора да испуњава захтеве у погледу квалитета управљања и пословања, захтеве за управљање заштитом животне средине и заштитом здравља и безбедности на раду.

ДОКАЗИ:

- 9.1. ISO 9001 или одговарајући,
- 9.2. ISO 14001 или одговарајући и
- 9.3. OHSAS 18001 или одговарајући

НАПОМЕНА:

9.4. У случају да понуду подноси група понуђача, услов група понуђача испуњава заједно, те је потребно доставити тражене доказе за чланове групе који испуњавају тражени услов.

ДОПУНСКЕ НАПОМЕНЕ:

10. ПОНУДА ПОНУЂАЧА КОЈИ НЕ ДОКАЖЕ ДА ИСПУЊАВА НАВЕДЕНЕ ОБАВЕЗНЕ И ДОДАТНЕ УСЛОВЕ ИЗ ТАЧАКА 1. ДО 9. ОВОГ ОБРАСЦА, БИЋЕ ОДБИЈЕНА КАО НЕПРИХВАТЉИВА.

11. ДРУГИ ДОКАЗИ И ОБРАСЦИ које понуђач мора да достави у понуди су дати у тачки 3.1. Упуства понуђачима како да сачине понуду (страна 5-6 конк. док.).

12. ДОКАЗИ КОЈЕ ПОНУЂАЧИ НЕ МОРАЈУ ДА ДОСТАВЕ:

12.1. Наручилац неће одбити понуду као неприхватљиву, уколико не садржи доказ одређен конкурсном документацијом, ако понуђач наведе у понуди интернет страницу на којој су подаци који су тражени у оквиру услова јавно доступни.

12.2. Понуђачи који су регистровани у регистру понуђача који води Агенција за привредне регистре не морају да доставе доказе из члана 77. став 1. тачке од 1) до 4) Закона о јавним набавкама ("Службени гласник РС" број 124/12)). Наручилац ће извршити проверу у регистру понуђача.

13. ФОРМА ДОКАЗА

Докази о испуњености услова који су тражени у овом обрасцу могу се достављати у неоввереним копијама.

14. СТРАНИ ПОНУЂАЧИ

14.1. Ако се у држави у којој понуђач има седиште не издају тражени докази, понуђач може, уместо доказа, приложити своју писану изјаву, дату под кривичном и материјалном одговорношћу оверену пред судским или управним органом, јавним бележником или другим надлежним органом те државе.

14.2. Ако понуђач има седиште у другој држави, наручилац може да провери да ли су документи којима понуђач доказује испуњеност тражених услова издати од стране надлежних органа те државе.

15. ПРОМЕНЕ

Понуђач је дужан да без одлагања писмено обавести наручиоца о било којој промени у вези са испуњеношћу услова из поступка јавне набавке, која наступи до доношења одлуке, односно закључења уговора, односно током важења уговора о јавној набавци и да је документује на прописани начин.

Образац 1.

СПИСАК НАЈВАЖНИЈИХ ИЗВЕДЕНИХ РАДОВА
(РЕФЕРЕНЦ ЛИСТА ПОНУЂАЧА)

НАЗИВ ПОНУЂАЧА: _____

Ред. бр.	Наручилац радова	Вредност уговора	Предмет уговора	Година завршетка радова
1				
2				
3				
4				
5				
6				
7				

Потпис _____ Датум _____
(потписује одговорно лице понуђача)

М.П.

ПОТВРДА ЗА РЕФЕРЕНЦЕ

назив Наручиоца

адреса Наручиоца

Овим потврђујемо да је:

[назив и седиште извођача радова]

из _____,

за потребе Наручиоца извео радове на изградњи:

[навести тачан назив изведених радова]

у вредности од _____ динара, (вредност из
окончане ситуације/рачуна) а на основу уговора број _____ од _____
године.

Радови су завршени _____ године.

Контакт особа Наручиоца: _____,

телефон: _____

е-маил адреса: _____

Потврђујем печатом и потписом да су горе наведени подаци тачни:

У _____, дана _____

М.П. одговорно лице наручиоца

НАПОМЕНА: Потврде о реализацији закључених уговора тј. о извршеним радовима не могу бити издате од извођача радова, већ морају бити издате од стране стварног – примарног наручиоца радова.

Образац 3.

ОБРАЗАЦ СТРУКТУРЕ ЦЕНЕ СА УПУТСТВОМ КАКО ДА СЕ ПОПУНИ
за јавну набавку у отвореном поступку за:
ИЗГРАДЊУ САОБРАЋАЈНИХ ПОВРШИНА СА ОДВОДЊАВАЊЕМ
НА ТЕМЕРИНСКОМ ПУТУ У НОВОМ САДУ
– ОД САВСКЕ УЛИЦЕ ДО НАВОЗА НА ПЕТЉУ АУТОПУТА, ЈН број 1.3.7

1. Припремни радови
(укупна цена без ПДВ) _____ динара
2. Земљани радови
(укупна цена без ПДВ) _____ динара
3. Коловозна конструкција
(укупна цена без ПДВ) _____ динара
4. Одводњавање
(укупна цена без ПДВ) _____ динара
5. Израда саобраћајне сигнализације
(укупна цена без ПДВ) _____ динара
6. Укупна цена свих радова (сума 1 до 5)
(укупна цена без ПДВ) _____ динара
7. Износ ПДВ на укупну цену свих радова _____ динара
8. Укупна цена свих радова са ПДВ _____ динара
9. Укупно трошкови рада _____ динара
10. Укупно трошкови материјала _____ динара

Дана, _____

П О Н У Ћ А Ч

МП _____

Упуство како да се попуни образац структуре цене

Под тачком 1 до 5 понуђачи наводе укупне цене за сваку врсту радова без ПДВ;

Под тачком 6 понуђачи наводе укупну цену свих радова без ПДВ (сума 1 до 5);

Под тачком 7 понуђачи наводе ПДВ на укупну цену свих радова;

Под тачком 8 понуђачи наводе укупну цену свих радова са ПДВ;

Под тачком 9 понуђачи наводе колико укупно износе трошкови рада без ПДВ;

Под тачком 10 понуђачи наводе колико укупно износе трошкови материјала без ПДВ;

Напомена:

Образац структуре цене понуђач мора да попуни, овери печатом и потпише, чиме потврђује да су тачни подаци који су у обрасцу наведени.

Уколико понуђачи подносе заједничку понуду, група понуђача може да се определи да образац структуре цене потписују и печатом оверавају сви понуђачи из групе понуђача или група понуђача може да одреди једног понуђача из групе који ће попунити, потписати и печатом оверити образац структуре цене.

Образац 4.

ОБРАЗАЦ ТРОШКОВА ПРИПРЕМЕ ПОНУДЕ
за јавну набавку у отвореном поступку за:
ИЗГРАДЊУ САОБРАЋАЈНИХ ПОВРШИНА СА ОДВОДЊАВАЊЕМ
НА ТЕМЕРИНСКОМ ПУТУ У НОВОМ САДУ
– ОД САВСКЕ УЛИЦЕ ДО НАВОЗА НА ПЕТЉУ АУТОПУТА, ЈН број 1.3.7

У овом обрасцу понуђач може да исказе трошкове припреме понуде који се састоје од трошкова прибављања средства обезбеђења.

	Врста трошкова	Износ трошкова
1.		
2.		
3.		
4.		
5.		
6.		

Ако поступак јавне набавке буде обустављен из разлога који су на страни наручиоца, наручилац је, сходно члану 88. став 3. ЗЈН-а, дужан да понуђачу надокнади трошкове прибављања средства обезбеђења, под условом да је понуђач тражио накнаду тих трошкова у својој понуди.

Наручилац задржава право да изврши контролу исказаних трошкова увидом у фактуре и друге релевантне доказе.

Датум

М. П.

Понуђач

ОБРАЗАЦ ИЗЈАВЕ О НЕЗАВИСНОЈ ПОНУДИ

На основу члана 26. Закона о јавним набавкама

(навести назив и адресу понуђача)

даје следећу изјаву:

ИЗЈАВА

Под пуном материјалном и кривичном одговорношћу ПОТВРЂУЈЕМ да сам понуду у поступку јавне набавке радова за изградњу саобраћајних површина са одводњавањем на Темеринском путу у Новом Саду – од Савске улице до навоза на петљу аутопута, (редни број јавне набавке: 1.3.7) поднео независно, без договора са другим понуђачима или заинтересованим лицима.

Датум

М. П.

Понуђач

НАПОМЕНЕ:

- а) Уколико понуду подноси група понуђача, Изјава мора бити потписана од стране одговорног лица сваког понуђача из групе понуђача и оверена печатом.
- б) У случају постојања основане сумње у истинитост изјаве о независној понуди, наручилац ће одмах обавестити организацију надлежну за заштиту конкуренције. Организација надлежна за заштиту конкуренције, може понуђачу, односно заинтересованом лицу изрећи меру забране учешћа у поступку јавне набавке ако утврди да је понуђач, односно заинтересовано лице повредило конкуренцију у поступку јавне набавке у смислу закона којим се уређује заштита конкуренције. Мера забране учешћа у поступку јавне набавке може трајати до две године. Повреда конкуренције представља негативну референцу, у смислу члана 82. став 1. тачка 2. Закона.

**ОБРАЗАЦ ИЗЈАВЕ О ОБАВЕЗАМА ПОНУЂАЧА НА ОСНОВУ
ЧЛ. 75. СТАВ 2. ЗЈН-А**

У вези члана 75. став 2. Закона о јавним набавкама, као заступник понуђача дајем следећу

ИЗЈАВУ

Понуђач:

_____ (навести назив и адресу понуђача)

у поступку јавне набавке радова за изградњу саобраћајних површина са одводњавањем на Темеринском путу у Новом Саду – од Савске улице до навоза на петљу аутопута, (редни број јавне набавке: 1.3.7), поштовао сам обавезе које произлазе из важећих прописа о заштити на раду, запошљавању и условима рада, заштити животне средине и гарантујем да је ималац права интелектуалне својине.

Датум

М. П.

Понуђач

НАПОМЕНА:

а) Уколико понуду подноси група понуђача, Изјава мора бити потписана од стране одговорног лица сваког понуђача из групе понуђача и оверена печатом.

Образац 7.

ОБРАЗАЦ СИТУАЦИЈЕ ЗА ИЗВОЂЕЊЕ РАДОВА

НАЗИВ ИЗВОЂАЧА

Место:

Адреса

Текући рачун:

Код банке:

НАЗИВ НАРУЧИОЦА/ИНВЕСТИТОРА

Адреса:

Порески идентификациони број:

Матични број:

Шифра делатности:

Датум издавања ситуације:

Место издавања ситуације:

Текући рачун:

Порески идентификациони број:

Матични број:

Шифра делатности:

ПРИВРЕМЕНА/ОКОНЧАНА СИТУАЦИЈА БР. _____

За радове по уговору (навести предмет уговора): _____

Наш број: _____ од _____ године.

Број наручиоца: _____ од _____ године, на износ: _____ дин.

1. ОБРАЧУН ИЗВЕДЕНИХ РАДОВА

Укупна вредност изведених радова	_____ дин.
Укупна вредност разлике у цени	_____ дин.
Обрачунати радови по претходним ситуацијама	_____ дин.
Обрачуната разлика у цени по претходним ситуацијама	_____ дин.
Обрачунат аванс по претходним ситуацијама	_____ дин.
Вредност извршених радова по овој ситуацији	_____ дин.
Разлика у цени по овој ситуацији	_____ дин.
Обрачунат аванс по овој ситуацији	_____ дин.
Непредвиђени и накнадни радови	_____ дин.

УКУПНО ЗА НАПЛАТУ (радови+разлика у цени) _____ дин.

Обрачун сачинио:

име и презиме

Одговорни руководиоца градилишта

име, презиме и печат

Надзорни орган

име, презиме, печат

Директор



Број:
Дана:

МОДЕЛ

УГОВОР О ИЗВОЂЕЊУ РАДОВА

Сачињен на основу Програма уређивања грађевинског земљишта за 2014. годину и пројекције финансијског плана за 2015. годину, у складу са Планом набавки за 2014. годину и пројекцијом капиталних издатака за 2015. годину, која је у складу са чланом 9. Одлуке о буџету Града Новог Сада ("Сл. лист Града Новог Сада" бр. 70/2013) и чланом 9 Одлуке о изменама и допунама одлуке о буџету Града Новог Сада за 2014. („Сл. лист Града Новог Сада" број 37/2014): број објекта ознака активности, економска класификација, редни број јавне набавке и Одлуке директора број: од године између :

1. ЈП " ЗАВОД ЗА ИЗГРАДЊУ ГРАДА" Нови Сад, Стевана Брановачког бр. 3, матични број:, ПИБ:, кога заступа директор Горан Вишњић, (у даљем тексту: Наручилац) са једне стране и
2., матични број:, ПИБ кога заступа директор (у даљем тексту: Извођач), са друге стране

ПРЕДМЕТ УГОВОРА

Члан 1.

Наручилац уступа, а Извођач преузима извођење радова на изградњи саобраћајних површина са одводњавањем на Темеринском путу у Новом Саду – од Савске улице до навоза на петљу аутопута, у складу са понудом Извођача број: од године, предрачуном и конкурсном документацијом.

ВРЕДНОСТ РАДОВА

Члан 2.

Уговорне стране сагласно констатују да вредност радова из члана 1. уговора износи динара (словима: и --/100), да ПДВ (од 20% процената) износи динара (словима: и --/100), што укупно износи динара (словима: и --/100).

Плаћање обавеза које доспевају у 2014. години, биће вршено највише до износа средстава одобрених за ту годину (..... динара + 20%ПДВ) динара. Плаћање преосталог износа до укупно уговорене цене из претходног става биће вршено у 2015. години.

Члан 3.

Уговорене јединичне цене не могу се мењати.
Изузетно, извођач има право на разлику у цени, уколико је индекс потрошачких цена, према подацима Републичког завода за статистику већи од 5%.
Извођач може захтевати само разлику у цени која прелази 5%.
Базни датум за утврђивање промене у цени је дан увођења извођача у посао и примењује се до краја уговореног рока за извођење радова.

Када дан увођења извођача у посао наступи након истека опције понуде, као базни датум за утврђивање промене у цени узима се датум истека опције понуде.

Члан 4.

Евентуална разлика у цени из члана 3. овог Уговора обрачунава се привременим ситуацијама и окончаном ситуацијом.

Члан 5.

Уколико се у току реализације овог уговора појаве вишкови или мањкови радова у односу на утврђени предмер радова, исплата тих радова извршиће се у складу са овим уговором по понуђеним јединичним ценама под условом да вишкови и мањкови радова не прелазе укупно уговорени износ.

Извођач је дужан да уз привремену/окончану ситуацију достави спецификацију свих радова из става 1. овог члана, коју треба да овери надзорни орган наручиоца.

Уколико се у току реализације овог уговора појаве додатни радови преко уговореног износа, они ће бити предмет посебног уговора.

Исплата радова из става 3. овог члана, извршиће се на основу уговора о додатним радовима.

Конечан обрачун радова, вршиће се након примопредаје објекта из члана 1. овог уговора.

РОК ИЗВРШЕЊА РАДОВА

Члан 6.

Рок за извођење радова, тече од дана увођења Извођача у посао.

Рок завршетка радова је календарских дана.

Рок из става 2 овог члана може се продужити из разлога дефинисаних тачком 24 конкурсне документације, а у складу са чланом 115 Закона о јавним набавкама.

УВОЂЕЊЕ ИЗВОЂАЧА У ПОСАО

Члан 7.

Увођење у посао обухвата

1. ПРЕДАЈУ ИЗВОЂАЧУ ГЛАВНОГ ПРОЈЕКТА СА ТЕХНИЧКОМ КОНТРОЛОМ

2. ПРЕДАЈА ИЗВОЂАЧУ ГРАЂЕВИНСКЕ ДОЗВОЛЕ

и то се КОНСТАТУЈЕ У ГРАЂЕВИНСКОМ ДНЕВНИКУ

ОБАВЕЗЕ ИЗВОЂАЧА

Члан 8.

Извођач се обавезује да радове из члана 1. овог уговора изведе квалитетно и у року, у складу са понудом, конкурсном документацијом, пројектном документацијом и важећим прописима и стандардима за ову врсту радова.

Члан 9.

У случајевима где се радови изводе на месту где се одвија саобраћај, извођач радова је дужан да осигура и изведе све радове потребне за безбедно одвијање јавног саобраћаја.

Обавезује се извођач, да у складу са достављеним решењем о техничком регулисању саобраћаја, постави саобраћајну сигнализацију, да је чува и одржава за време извођења радова.

На свим местима привременог скретања саобраћаја извођач је дужан да осигура безбедно и неометано одвијање саобраћаја.

Члан 10.

Пре почетка извођења радова, извођач је у обавези да обезбеди видно обележавање градилишта одговарајућом ТАБЛОМ која садржи:

1. приказ објекта у колору на 1/3 површине табле у горњем левом углу
2. назив, намену и величину објекта

3. број катастарске парцеле на којој се објекат гради
4. име, односно назив инвеститора (адреса, телефон и сајт)
5. име одговорног пројектанта (адреса, телефон, сајт)
6. назив привредног друштва, односно правног лица или предузетника које је израдило техничку документацију (адреса, телефон и сајт)
7. назив извођача радова, име одговорног извођача радова и име лица које врши стручни надзор (адреса, телефон и сајт)
8. број и датум решења којим је издата грађевинска дозвола и назив органа који је издао грађевинску дозволу, односно број решења којим се одобрава извођење радова (за које се не издаје грађевинска дозвола)
9. датум почетка грађења и рок завршетка изградње објекта, односно извођења радова.

Члан 11.

Извођач се обавезује да након потписивања уговора, а пре увођења у посао сачини детаљан динамички план реализације инвестиције и достави га Наручиоцу у писаној форми. Детаљан динамички план реализације инвестиције оверава представник Наручиоца и као такав чини саставни део уговора.

Члан 12.

Све ризике од почетка извођења радова до извршене примопредаје радова, сноси Извођач. Обавезује се Извођач да осигура радове, материјал и опрему за уграђивање од уобичајених ризика до њихове пуне вредности од почетка извођења радова до примопредаје.

Уобичајени ризици из става 1. овог члана одређују се према свим околностима конкретног случаја који су од утицаја, а нарочито према врсти радова, месту на коме се радови изводе, врсти и својствима материјала и опреме који се уграђују. Премију осигурања плаћа извођач.

Члан 13.

У случају подношења заједничке понуде сви чланови групе понуђача одговарају неограничено солидарно према Наручиоцу за извршење целог уговора у складу са његовим условима.

Члан 14.

Ако извођач предложи измену или допуну одобреног пројекта, под условом да то не утиче на квалитет радова, и да тај предлог буде усвојен од стране Наручиоца и тиме се постигне рационалније решење и уштеда трошкова грађења, Извођач има право на премију због уштеде у висини од 20% од остварене уштеде.

Члан 15.

Извођач је обавезан да од Наручиоца затражи писану сагласност за сва евентуална одступања од уговорених радова.

Члан 16.

Обавезује се Извођач да Наручиоцу, након потписивања уговора а најкасније до испостављања прве привремене ситуације/фактуре, као средство обезбеђења испуњења уговорних обавеза, достави неопозиву банкарску гаранцију наплативу на први позив на износ од 10% уговорене вредности без ПДВ-а са роком важења 30 (тридесет) дана дужим од уговореног рока из члана 6. овог уговора.

Уколико Извођач не достави средство обезбеђења из става 1 овог члана, то ће бити раскидни услов за овај уговор.

Члан 17.

Изведене радове наручилац ће плаћати Извођачу путем привремених и окончане ситуације.

Привремене ситуације Извођач испоставља месечно и доставља Наручиоцу у 8 примерака најкасније до 5-ог у месецу за протекли месец. Привремену ситуацију надзорни орган дужан је да овери у року од 8 дана, а Наручилац да исплати у року од 45 дана по пријему ситуације од Извођача.

Наручилац може у оправданим случајевима да оспори исплату дела ситуације и у том случају дужан је да плати неоспорени део у наведеном року.

Члан 18.

Наручилац задржава право да смањи уговорени обим радова, о чему је дужан да у писаној форми извести извођача.

У случају када се смањи уговорени обим радова на захтев Наручиоца, плаћање изведених радова извршиће се сразмерно њиховом обиму.

УГОВОРНА КАЗНА И НАКНАДА ШТЕТЕ

Члан 19.

Ако извођач прекорачи рок извођења радова или рок за предају објекта, својом кривицом, дужан је да за сваки дан закашњења плати наручиоцу уговорну казну у износу од 0,5% (процентата) од укупне вредности уговорених радова, с тим да износ тако одређене уговорне казне не може бити већи од 10% (процентата) укупно уговорене цене радова.

Делимично извршење или предаја уговорених радова у предвиђеном року не искључује обавезу плаћања уговорене казне.

Члан 20.

Ако је Наручилац због закашњења Извођача у извођењу или предаји изведених радова претрпео штету која је већа од износа уговорне казне, може уместо уговорне казне захтевати накнаду штете, односно поред уговорне казне може захтевати и разлику до пуног износа претрпљене штете.

Члан 21.

Извођач је дужан да одмах по завршетку радова у писаној форми извести наручиоца да су предметни радови завршени.

Наручилац и извођач су дужни да без одлагања приступе примопредаји изведених радова и о томе сачине записник.

ГАРАНТНИ РОК

Члан 22.

За радове из чл. 1 уговора Извођач даје гаранцију почев од примопредаје објекта за изведене радове у трајању од година.

За опрему коју Извођач уграђује у предметни објекат, важи гарантни рок произвођача опреме.

РАСКИД УГОВОРА

Члан 23.

Наручилац радова може да једнострано раскине уговор о изградњи објекта.

Наручилац може у свако доба одустати од извршења уговора, несаопштавајући разлоге за одустанак, односно раскид, а извођач се томе одустанку не може противити. У случају раскида уговора из става 1, наручилац је дужан да извођачу исплати вредност изведених радова.

Извођач је обавезан да наручиоцу надокнади штету која је настала услед раскида уговора, уколико је извођач одговоран за раскид уговора.

ОПШТЕ ОДРЕДБЕ

Члан 24.

Прилози овог уговора који чине његов саставни део су:

1. Понуда Извођача број: од године са прилозима
2. Предрачун радова
3. Општи и технички услови
4. Техничка документација са свим цртежима и прилозима
5. Динамички план реализације инвестиције

Члан 25.

Овај уговор ступа на снагу даном потписивања.

Члан 26.

За све нерегулисано овим уговором примењиваће се одредбе Посебних узанси о грађењу и Закона о облигационим односима.

Члан 27.

Наручилац и Извођач су се споразумели да све спорове који проистекну из овог уговора првенствено решавају међусобним договором, а уколико спор не реше споразумно, уговара се надлежност суда у Новом Саду.

Члан 28.

Уговор је сачињен у 10 (десет) истоветних примерака од којих се 4 (четири) примерка налази код Извођача, а 6 (шест) код наручиоца.

за ИЗВОЂАЧА
директор

за НАРУЧИОЦА
директор

Горан Вишњић

НАПОМЕНА: овај модел уговора представља садржину уговора који ће бити закључен са изабараним понуђачем. Уколико изабрани понуђач, након што му је додељен уговор, без оправданих разлога одбије да закључи уговор наручилац ће Управи за ЈН доставити негативну референцу тј. исправу о реализованом средству обезбеђења испуњења обавеза у поступку јавне набавке .

Образац бр. 8 (ОБРАЗАЦ ПОНУДЕ)

ПОНУДА број _____ од _____ године за јавну набавку у отвореном поступку за:

**ИЗГРАДЊУ САОБРАЋАЈНИХ ПОВРШИНА СА ОДВОДЊАВАЊЕМ
НА ТЕМЕРИНСКОМ ПУТУ У НОВОМ САДУ
– ОД САВСКЕ УЛИЦЕ ДО НАВОЗА НА ПЕТЉУ АУТОПУТА
(РЕДНИ БРОЈ ЈАВНЕ НАБАВКЕ: 1.3.7)**

1. Назив понуђача _____
2. Адреса понуђача _____
3. Матични број понуђача _____
4. Порески идентификациони број понуђача (ПИБ) _____
5. Особа за контакт _____
6. е-mail понуђача _____
7. Телефон/факс понуђача _____
8. Број рачуна понуђача и назив банке _____
9. Одговорно лице за потписивање уговора _____

Понуду дајем (заокружити и уписати податке):

а) самостално

б) са учесницима у заједничкој понуди (ТАБЕЛА 1.):

1)	Назив учесника у заједничкој понуди:	
	Адреса:	
	Матични број:	
	Порески идентификациони број:	
	Име особе за контакт:	

2)	Назив учесника у заједничкој понуди:	
	Адреса:	
	Матични број:	
	Порески идентификациони број:	
	Име особе за контакт:	

3)	Назив учесника у заједничкој понуди:	
	Адреса:	
	Матични број:	
	Порески идентификациони број:	
	Име особе за контакт:	

в) са подизвођачима (ТАБЕЛА 2.):

1)	Назив подизвођача:	
	Адреса:	
	Матични број:	
	Порески идентификациони број:	
	Име особе за контакт:	
	Процент укупне вредности набавке који ће извршити подизвођач:	
	Део предмета набавке који ће извршити подизвођач:	

2)	Назив подизвођача:	
	Адреса:	
	Матични број:	
	Порески идентификациони број:	
	Име особе за контакт:	
	Процент укупне вредности набавке који ће извршити подизвођач:	
	Део предмета набавке који ће извршити подизвођач:	

Нудимо да радове на изградњи саобраћајних површина са одводњавањем на Темеринском путу у Новом Саду – од Савске улице до навоза на петљу аутопута извршимо за укупан износ од:

_____ динара (без ПДВ)

(и словима _____ динара)

*Изградња саобраћајних површина са одводњавањем на Темеринском путу у Новом Саду
– од Савске улице до навоза на петљу аутопута*

Нудимо рок за извођење радова: кал. дана (минималан рок је 90 календарских дана, максималан рок је 120 календарских дана).

Гарантни рок за изведене радове је године (**минимално 3 године**).

Рок важења понуде је **60** дана од дана отварања понуда

Датум	М. П.	Понуђач
_____	_____	_____
	М. П.	Подизвођач
	_____	_____

НАПОМЕНЕ:

1. Образац понуде је потребно попунити
2. проценат укупне вредности набавке који ће бити поверен свим подизвођачима не може бити већи од 50%
3. Уколико има више подизвођача или учесника у заједничкој понуди него што има места у табелама 1. и 2., потребно је копирати наведене табеле и попунити податке за све подизвођаче или учеснике у заједничкој понуди.
4. Уколико група понуђача подноси заједничку понуду, податке о понуђачу треба са својим подацима да попуни носилац посла, док податке о осталим учесницима у заједничкој понуди треба навести у табели 1. овог обрасца.
5. Уколико понуђачи подnose заједничку понуду, група понуђача може да се определи да образац понуде потписују и печатом оверавају сви понуђачи из групе понуђача или група понуђача може да овласти једног понуђача из групе понуђача из групе који ће потписати и печатом оверити образац понуде.
6. Уколико понуђачи подnose заједничку понуду, понуђач ће као саставни део понуде приложити и споразум, којим се понуђачи из групе међусобно и према наручиоцу обавезују на извршење јавне набавке, а који обавезно садржи податке из члана 81. Закона о јавним набавкама
7. Уколико понуђач подноси понуду са подизвођачем(има), овај образац потписују и оверавају печатом понуђач и подизвођач(и)

ПРЕДРАЧУН РАДОВА

Р. БР.	БРОЈ ПОЗ.	ОПИС РАДОВА	ЈЕД. МЕРЕ	КОЛИЧ. РАДОВА	ЈЕДИНИЧ. ЦЕНА	ИЗНОС ДИНАРА
		1.ПРИПРЕМНИ РАДОВИ				
1	1,01	Исколчаваше и обележавање трасе и објеката	м1	580,00		
2	1,02	Одржавање саобраћаја за време извођења радова	пауш.			300 000,00
3	1,03	Сечење шибља				
		б. средње обрасло шибље	м2	200,00		
4	1,04	Сечење дрвеја				
		а. пречника.....20-50..... цм	ком	4,00		
5	1,05	Уклањање пањева и корења				
		а. пречника.....20-50..... цм	ком	4,00		
6	1,06	Рушење коловоза д=.....40.....цм	м2	4.350,00		
7	1,07	Рушење ивичњака				
		а. свих врста	м1	1.350,00		
10	1,09	Рушење паркинга				
		а. дебљине25.. Цм са подлогом	м2	500,00		
12	1,11	Припрема радних спојева за наставак асфалтних радова	м1	2.000,00		
13	1,12	Стругање асфалтнг слоја				
		а. слој дебљинедо 7..... цм	м2	3.500,00		
14	1,13	Полагање кабловница				
		а.бетонске	м1	200,00		
		б.пластичне	м1	100,00		
15	1,13	Полагање полукабловница				
		а.бетонске	м1	100,00		
		б.пластичне	м1	50,00		
16	1,14	Висинско регулисање шахт поклопаца и сливника	ком	10,00		
17	1,15	Блиндирање постојећих сливника	ком	10,00		
18	1,16	Уклањање саобраћајних знакова и рекламних табли	ком			
		а. стандардни саобраћајни знаци		30,00		
		б. саобраћајни панои и табле	ком	10,00		
19	1,17	Брисање саобраћајних ознака на коловозу	м2	50,00		
20	1,18	Уклањање шута и отпадака	м3	150,00		
21	1,19	Рушење цевастих пропуста				
		а. пречника50..... цм	м1	120,00		
24	1,22	Измештање надземних и подземних електричних водова	пауш.			50000
25	1,23	Измештање надземних и подземних ТТ инсталација	пауш.			50000
26	1,24	Измештање водоводних и канализационих инсталација	пауш.			100000
27	1,25	Измештање гасоводних инсталација и инсталација нафтовода	ком			50000
28	1,28	Снимање изведеног стања од стране овлашћеног геометра са добијеном потврдом од РГЗ-а	ком	1,00		
29	1,29	Израда пројекта изведеног стања	ком	1,00		
30		Технички пријем објекта	ком	1,00		
		УКУПНО 1.				

 35/94¹

Р. БР.	БРОЈ ПОЗ.	ОПИС РАДОВА	ЈЕД. МЕРЕ	КОЛИЧ. РАДОВА	ЈЕДИНИЧ. ЦЕНА	ИЗНОС ДИНАРА
		2. ЗЕМЉАНИ РАДОВИ				
4	2,04	Ископ земље у широком откопу ровокопачем				
		а. у земљи II. категорије	м3	6.440,00		
5	2,05	Набијање подтла	м2	2.000,00		
6	2,06	Израда насипа од песка	м3	3.700,00		
6	2,07	Израда насипа од земљаног материјала	м3	1.500,00		
7	2,08	Израда банкина	м2	1.200,00		
8	2,09	Планирање и ваљање постелице	м2	6.500,00		
9	2,10	Планирање равних и косих површина и банкина	м2	3.180,00		
10	2,11	Хумузирање равних и косих површина и банкина	м2	3.180,00		
12	2,13	Транспорт земљаног материјала				
		а. На градску депонију	м3	4.500,00		
14	2,15	Ископ за темеље и проширење коловоза				
		б. ископ ровова ширине 1,0-2,0 м дубине 0 - 2,0 м	м3	220,00		
		УКУПНО 2				
		3. КОЛОВОЗНА КОНСТРУКЦИЈА				
1	3,01	Израда носивог слоја од механички збијеног зрнастог каменог материјала				
		а. 0-63	м3	1.800,00		
		б. 0,31	м3	980,00		
5	3,05	Израда горњег битуминизираниог осивог слоја (БНС 32сА)				
		а. од дробљеног каменог агрег. са више фракција д=10..... Цм	м2	10.200,00		
6	3,06	Израда хабајујег слоја од Асфалт бетона АБ 11с д= ...5..... Цм	м2	10.200,00		
8	3,08	Израда коловозног застора од бетона д =25..... Цм на БУС стајалишту	м2	450,00		
15	3,15	Полагање бетонских ивичњака				
		а. ивичњаци 18/24	м1	1.450,00		
		б. ивичњаци 12/18	м1	1.500,00		
		УКУПНО 3				
		4. ОДВОДЊАВАЊЕ				
1	4,01	Израда одводних јаркова без облоге	м3	450,00		
2	4,02	Израда канаклета од монтажних бетонских елемената				
		а. тип елемената.....	м1	900,00		
3	4,03	Израда излива из монтажне бетонске каналете	ком	2,00		
5	4,05	Израда ригола од бетона				

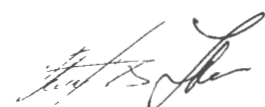

Р. БР.	БРОЈ ПОЗ.	ОПИС РАДОВА	ЈЕД. МЕРЕ	КОЛИЧ. РАДОВА	ЈЕДИНИЧ. ЦЕНА	ИЗНОС ДИНАРА
		а. ширине1,2..... цм	м1	60,00		
7	4,07	Израда сливника са решетком	ком	15,00		
9	4,09	Израда ревизионог окна	ком	5,00		
10	4,10	Полагање канализационих цеви				
		а. пречника20..... цм	м1	250,00		
		а. пречника40..... Цм	м1	75,00		
15	4,15	Израда цевастог пропуста од готових бетонских цеви				
		а. пречника50..... цм	м1	150,00		
		УКУПНО 4				
		5.ИЗРАДА САОБРАЋАЈНЕ СИГНАЛИЗАЦИЈЕ				
1						
2	5,02	Постављање стандардних саобраћајних знакова				
		а. 120 x 120 x 120, 120 x 90 и округли Р= 90 цм	ком	6,00		
		б. 90 x 90 x 90 , 90 x 60 и округли Р = 60 цм	ком	30,00		
3	5,03	Постављање нестандартних саобраћајних знакова - панона	м2	10,00		
4	5,04	Постављање допунских табли	ком	2,00		
5	5,05	Обележавање ознака хоризонталне сигнализације на коловозу	м2	200,00		
6	5,06	Постављање заштитне ограде са катадиоптерима	м1	250,00		
		УКУПНО 5				
		РЕКАПИТУЛАЦИЈА				
		1.ПРИПРЕМНИ РАДОВИ				
		2.ЗЕМЉАНИ РАДОВИ				
		3.КОЛОВОЗ. КОНСТРУКЦИЈА				
		4.ОДВОДЊАВАЊЕ				
		5.САОБР. СИГНАЛИЗАЦИЈА				
		6.НАКНАДНИ И НЕПРЕДВИЂЕНИ РАДОВИ 10 %				
		СВЕГА				

У Новом Саду
дана:

Извојач

МП

3
37/94

TEHNIČKI IZVEŠTAJ

uz Glavni projekat rekonstrukcije Temerinskog puta
od Ul. Primorske do auto-puta u Novom Sadu

UVOD

Temerinski put je deo regionalnog puta R-120. Na deonici od auto-puta E-75 do Ul. Primorske to je saobraćajnica širine 7.0 m, osim na delu koji pripada raskrsnici sa auto-putem i delu pored Najlon pijace. Predmet ovog projekta je istočni kolovoz širine $2 \times 3.5 = 7.0$ m, koji je od postojećeg kolovoza rezdvojen razdelnom trakom širine 4.0 m, kao i sve veze ove saobraćajnice sa postojećim i budućim saobraćajnicama i BUS-stajališta. Početak radova je na km 30+480.80 puta R120, a kraj na km 33+018.63. Ovim projektom je rešeno i odvodnjavanje novoprojektovanog kolovoza u otvorene kanale, kao i izrada ojačanih bankina. Pešačke i biciklističke staze definisane prema UTU nisu predmet ovog projekta, nego samo privremene pešačke staze u raskrsnicama i definitivne staze ispred Najlon pijace.

Površina u regulacionom pojasu puta R120 zahvaćena radovima je 63 627.00 m².

Ovaj projekat je rađen na osnovu projektnog zadatka dobijenog od JP Zavod za izgradnju grada Novi Sad kao Investitora, UTU br. 37606/2002, snimljenog postojećeg stanja, Glavnog projekta sanacije puta R120 (Temerinski put) u Novom Sadu (TD 93/87), Glavnih projekata atmosfenske kanalizacije u naselju Klisa u Novom Sadu, izvoda iz KAT-KOM-a, predprojektних uslova vlasnika svih instalacija na ovoj lokaciji i dogovora sa predstavnikom Investitora.

TEHNIČKO REŠENJE

SITUACIONO REŠENJE

Situacije snimljenog postojećeg i projektovanog stanja su prikazane u razmeri R=1:500. Osovina Temerinskog puta je definisana kao osovina cele saobraćajnice i nije položena prema UTU, već na 2.0 m od ivice postojećeg kolovoza, jer je razdelna traka širine 4.0 m.

Skretanje pravaca su uglavnom manja od 1° , tako da nisu ni zaobljavana, osim na temenu 2, gde je zaobljenje izvršeno krivinom radijusa $R=2000$ m i na temenu 7, gde je postojeća krivina oblikovana krivinom radijusa $R=300$ m sa obostranim prelaznicama dužina po $L=45$ m. Na temenima 3 i 4 je izvršen prelaz osovine iz položaja osovine jedinstvenog kolovoza 2×7 m na pravac osovine u osovini novog razdelnog pojasa krivinama radijusa po $R=300$ m. Na temenu 9 je skretanje osovine sa osovine razdelnog pojasa na pravac osovine postojećeg kolovoza ispred Najlon pijace zaobljeno krivinom radijusa $R=750$ m.

Početak radova je na km 0+080.44, a dužina definisane osovine Temerinskog puta je 2537.83 m. Početak je vezan na stacionažu regionalnog puta R120 i ona je km 30+480.80.

Ovim projektom su projektovane i raskrsnice Temerinskog puta sa sledećim ulicama:

- na km 0+404.04 sa budućom ulicom ka kompleksu "Rodića" i autobuske okretnice
- na km 0+749.63 sa Ul. Savskom i Ul. Ive Senkovića
- na km 1+149.81 sa Ul. Dečanskom
- na km 1+415.44 sa Ul. Paje Radosavljevića
- na km 1+750.29 sa Ul. Majke Jugovića
- na km 2+024.31 sa Ul. Otokara Keršovanija
- na km 2+428.02 sa Ul. Primorskom i Ul. Milana Leskovca.

Projektom su obrađeni i priključci postojećih ulica sa desne strane:

- na km 0+489.10 sa Ul. Bečejskom
- na km 0+640.88 sa Ul. Titelskom
- na km 0+830.78 sa Ul. Dravskom
- na km 1+094.79 sa Ul. Velebitskom

i sa novim ulicama sa leve strane:

- na km 0+997.39 sa Ul. Janka Halkozovića
- na km 1+300.10 sa Ul. Arkadija Varađanina
- na km 1+574.83 sa novom neimenovanom ulicom
- na km 1+929.59 sa novom neimenovanom ulicom.

Na početku na km 0+290.18 i km 0+367.69 su izlaz i ulaz na benzinsku pumpu, kao i na kraju na km 2+246.70 i km 2+293.10 gde je još jedna benzinska pumpa.

Raskrsnice su organizovane tako da na svakoj postoji traka za levo skretanje širine 3.0 m i po jedna traka za pravo i jedna za pravo i desno širine po 3.25 m. Iza svake raskrsnice je sa desne strane kolovoza širine $2 \times 3.5 = 7.0$ m poluniša za BUS-stajalište širine 3.0 m. Na trokrakim raskrsnicama, sa Ul. Dečanskom i Ul. Majke Jugovića sa desne strane su projektovane kompletne BUS-niše.

Razdelna traka je uglavnom širine 4.0 m, osim na delu kod prve pumpe i u raskrsnicama, gde je širine 1.5 m.

Prema zahtevu Investitora projektovana je samo prva faza kolovoza Ul. Paje Radosavljevića, koja se uklapa u postojeći kolovoz. Raskrsnica sa Temerinskim putem je formirana prema konačnom rešenju Ul. Paje Radosavljevića.

Osovine i širine ukrasnih ulica su usvojene prema UTU, osim Ul. Majke Jugovića, koja je na zahtev Investitora proširena na 6.0 m, Ul. Velebitske, koja je pomerena prema postojećem

kolovozu i Ul. Otokara Keršovanija, koja je sužena na postojeću ivicu kolovoza, zbog položaja instalacija.
 Kako se zbog blizine raskrsnice Temerinskog puta sa Ul. Savskom ukida priključak Ulice Vase Ostojića, to je neophodno izgraditi saobraćajnicu iza Matijevića, kojom će se Ul. Vase Ostojića povezati preko Ul. Ive Senkovića sa Temerinskim putem.

Veze ukrasnih ulica sa Temerinskim putem su ostvarene lepezama radijusa $R=8.0$ m, kako je to definisano u UTU. Na polunišama za BUS-stajališta su lepeze radijusa $R=5.0$ m. Izuzetci postoje samo na mestima gde je to uslovljavao postojeći kolovoz ili neki objekat. Sva leva skretanja u raskrsnicama su $R=12.0$ m, osim na Ul. Paje Radosavljević, gde će to biti ostvareno u konačnom rešenju te saobraćajnice.

Uz BUS-stajališta projektovana su i stajališta za pešake širine 2.0 m i dužine 18.0 m, koje se iza pešačkog prelaza nastavljaju u privremene pešačke staze iste širine. Samo su od raskrsnice sa Ul. Primorskom do kraja predviđene i biciklistička staza širine 2.0 m i pešačka staza širine 3.0 m, kao nastavci staza definisanim u Glavnom projektu Ul. Primorske.

Promene kolovoza i staza Ul. Primorske u raskrsnici sa Temerinskim putem, koje su izvršene u odnosu na Glavni projekat Ul. Primorske od Sentandrejskog puta do Temerinskog puta, su definisane ovim projektom.

Postojeći kolovoz se ovičava na stalnu širinu od 7.0 m. Pored novog i pored postojećeg kolovoza predviđene su bankine ojačane sa wirtgen masom u sloju debljine 5 cm.

Kako je i odvodnjavanje atmosferskih voda otvorenim kanalima predmet ovog projekta, izričit zahtev Investitora je bio da se gde je kolovoz na nasipu, izvrši nasipanje postojećeg terena u pojasu širine od 5.0 m i u njemu da se formira potreban kanal.

Sve temene, detaljne i urbanističke tačke su određene u apsolutnom koordinatnom sistemu i prikazane su na posebnom prilogu.

NIVELACIONO REŠENJE

Niveleta Temerinskog puta je određena izvedenim kolovozom predhodne faze, uzimajući u obzir da će i postojeći kolovoz u budućnosti biti presvučen, tako da ivica do bankine zadržava svoju kotu, a kolovoz će biti stavljen u poprečni pad $ip=-2\%$.

Niveleta je položena po osovini, tj. po imaginarnom preseku levog i desnog kolovoza kompletne saobraćajnice.

Minimalni nagib nivelete Temerinskog puta je $in=0.00\%$, a maksimalni nagib je $in=0.42\%$. Vertikalni prelomi su zaobljeni krivinama radijusa $R_v=6000 - 15000$ m. Vertikalni prelomi kod kojih je $\Delta in < 0.3\%$ nisu zaobljavani. Na početku i na kraju kolovoz je uklopljen u postojeći kolovoz.

Poprečni nagib istočnog kolovoza Temerinskog puta je jednostran i iznosi $ip=-2\%$, osim na krivini kod temena 7, gde su kroz krivinu oba kolovoza projektovana sa jednostranim padom ka centru krivine i kako je krivina u zoni raskrsnice $ip=\pm 2\%$. U zonama raskrsnica novi i postojeći kolovoz su ublaživani na poprečni pad $ip=1\%$. Kolovoz je vitoperen na rampama vitoperenja čiji je nagib $ir\approx 0.5\%$.

Na prilogu sa podužnim profilom je prikazano vitoperenje kolovoza.

Ukrsne i priključne ulice su uklapane u postojeće stanje prema nivelaciji prikazanoj na situaciji sa nivelacionim rešenjem. Poprečni nagibi su definisani prema nagibima postojećih kolovoza.

Poprečni nagibi pešačkih stajališta i staza su $i_p=2\%$ i orjentisani su prema uslovima odvodnjavanja.

Nivelaciono uklapanje postojećih pešačkih staza u novoprojektovane staze je izvršeno rampama, kako je prikazano na situacijama sa nivelacionim rešenjem.

KOLOVOZNA KONSTRUKCIJA

Kolovozna konstrukcija Temerinskog puta je prema zahtevu Investitora preuzeta iz Glavnog projekta sanacije puta R120 (Temerinski put) u Novom Sadu (TD 93/87) i sastoji se od sledećih slojeva:

- asfalt beton AB 11s	5 cm
- bituagregat BNS 32sA	10 cm
- tucanik 0/31 mm	15 cm
- mešavina tucanika 31/63 mm i prirodnog šljunka (50%:50%)	30 cm
Ukupno:	60 cm.

Ispod ove kolovozne konstrukcije predviđena je i zamena osnovnog tla peskom u sloju debljine 50 cm.

Ostale kolovozne konstrukcije odredio je predstavnik Investitora.

Kolovozna konstrukcija ulica koje sa Temerinskim putem grade četvorokrake raskrsnice je sledećeg sastava:

- asfalt beton AB 11	4 cm
- bitušljunak BNS 22C	8 cm
- tucanik 0/31 mm	10 cm
- mešavina tucanika 31/63 mm i prirodnog šljunka (50%:50%)	24 cm
Ukupno:	46 cm.

Ostale ulice imaju sledeću kolovoznu konstrukciju:

- asfalt beton AB 8	3 cm
- bitušljunak BNS 22C	6 cm
- tucanik 0/31 mm	6 cm
- mešavina tucanika 31/63 mm i prirodnog šljunka (50%:50%)	20 cm
Ukupno:	35 cm.

Pešačke staze ispred Najlon pijace kao i autobuska stajališta za pešake su od behatona i sastoje se od sledećih slojeva:

Pešačke staze ispred Najlon pijace kao i autobuska stajališta za pešake su od behatona i sastoje se od sledećih slojeva:

- behaton 20x16x8 cm	8 cm
- pesak	2 cm
- tucanik 0/31 mm	10 cm
Ukupno:	20 cm.

Privremene pešačke staze u raskrsnicama su od betona:

- beton MB30	10 cm
- tucanik 0/31 mm	10 cm
Ukupno:	20 cm.

Biciklističke staze ispred Najlon pijace su asfaltne i sastoje se od sledećih slojeva:

- asfalt beton AB 8	3 cm
- bitušljunak BNS 22C	5 cm
- tucanik 0/31 mm	12 cm
Ukupno:	20 cm.

Postojeće betonske staze na delu uklapanja u novoprojektovane ostaju i dalje od betona MB20 debljine 10 cm, koji se polaže na sloju tucanika 0/31 mm debljine 10 cm.

OVIČENJA

Za ovičenje kolovoza Temerinskog puta do bankina koriste se upušteni betonski ivičnjaci 18/12 cm, a do razdelne trake betonski ivičnjaci 18/24 cm sa nadvišenjem od 9 cm na novoprojektovanom kolovozu i isti ivičnjaci na istim kotama na postojećem kolovozu, koji se prekidaju na mestima biciklističkih prelaza. Upušteni ivičnjaci se postavljaju do kraja lepeza priključnih ulica. Na delu BUS-stajališta, od početka pešačkih prelaza do kraja stajališta projektovani su betonski ivičnjaci 18/24 cm sa nadvišenjem od 12 cm, kao i kolovoz sa desne strane od Ul. Primorske pa do kraja predmetne deonice. Isti ivičnjaci su projektovani i uz razdelno ostrvo ispred benzinske pumpe kod Najlon pijace i uz lepezu na izlazu iz pumpe do početka kanala. Stajališta za pešake su do bankina ovičena upuštenim betonskim ivičnjacima 12/18 cm. Biciklistička staza do stajališta ili zelenila je ovičena upuštenim ivičnjacima 18/12 cm, a do pešačke betonskim ivičnjacima 12/18 cm sa nadvišenjem od 6 cm. Isto ovičenje je i na ivici pešačke staze do bankine. Detalji ovičenja su prikazani na prilogu br.71.

ODVODNJAVANJE

Odvodnjavanje saobraćajnih i zelenih površina je predviđeno otvorenim kanalima koji su duž celog Temerinskog puta. Uz postojeći kolovoz su projektovani kanali Glavnim projektima atmosfenske kanalizacije u naselju Klisa u Novom Sadu. U krivini kod temena 7 odvodnjavanje vode sa kolovoza je predviđeno šljivnicima koji se PVC cevima $\phi 200$ mm

postojećeg kanalizacionog kolektora, koje na terenu treba otkriti, a u ovom projektu su konširani podaci iz Glavnog projekta zacevljenja otvorenog kanala u Ul. Primorskoj, na Temerinskom putu i Ul. Andrejevića. Svi podaci o slivnicima i kanalizaciji za odvodnju su prikazani na situacijama sa nivelacionim rešenjem.

Kako se pri izradi Glavnih projekata atmosfere kanalizacije u naselju Klisa u Novom Sadu nije vodilo računa o priključcima i proširenjima Temerinskog puta, neophodno je dodati par korekcija. Ispod Ul. Bečejske potrebno je postaviti novi cevasti propust $\phi 500$ mm L=11.0 m i uraditi devijaciju kanala pored novoprojektovanog kolovoza, pošto se ovaj deo Ul. Bečejske uliva u kanal uz Temerinski put. Ispod Ul. Titelske potrebno je produžiti cevast propust $\phi 500$ mm za L=4.0 m. Uz kolovoz Ul. Titelske i Ul. Dravske produžiti projektovani rigol do kraja lepeze u raskrsnici sa Temerinskim putem, a uz kolovoz Ul. Savske predvideti rigol širine 1.0 m od pešačkog prelaza, do uklapanja u postojeći rigol. Ovaj rigol je obračunat u Glavnom projektu atmosfere kanalizacije u naselju Klisa u Novom Sadu. Predviđeno zacevljenje kanala ispod stare BUS-okretnice kod Ul. Majke Jugovića nije potrebno, pošto se taj kolovoz ruši, ali je zbog pomeranja stajališta potrebno zaceviti kanal od km 1+772.80 do km 1+803.25. Kako je ta dužina kraća od one već obračunate u Glavnom projektu atmosfere kanalizacije, to ovo zacevljenje nije uzeto za obračun u našem predmeru. Projektovani jamovski propust 50/60 cm ispod kolovoza Ul. Otokara Keršovanija je zbog proširenja kolovoza neophodno situaciono pomeriti za 1.3 m i produžiti na oba kraja za po 2.0 m. Svi kolski prilazi uz postojeći kolovoz (sa desne strane) su obračunati u Glavnim projektima atmosfere kanalizacije.

Uz novoprojektovani kolovoz (sa leve strane) projektovan je otvoreni kanal, koji podeljen na četiri deonice i čije su osovine na rastojanju od 1.25 m od ivice bankine. To su zemljani kanali čije je dno, zbog malih podužnih nagiba, obloženo prefabrikovanim betonskom kanaletama širine dna 44 cm i dubine 15 cm, koje se postavljaju na sloju šljunka debljine 10 cm. Kosine kanala su u nagibu 1:1. Podužni profil dna kanala je prikazan na prilogu sa podužnim profilom saobraćajnice. Pri prolasku ispod postojećih i budućih saobraćajnica predviđeni su pločasti propusti, slobodnog otvora dimenzija 50x30 cm i debljine ploče 15 cm. Minimalna dubina pri prolasku ispod saobraćajnica je definisala podužni profil dna kanala. Detalji propusta prikazani su na posebnom prilogu u delu C ovog projekta. Položaji propusta su prikazani na situacijama i poprečnim profilima, ali se oni mogu i pomeriti u zavisnosti od stvarnog položaja instalacija, koji će se utvrditi posle neophodnog šlicovanja.

Kanali 1 i 4 se na kanal «Pašnjak» i kanal kod Kačkog puta ulivaju preko šahta sa vertikalnom rešetkom i taložnikom iz kojih se voda izliva PVC cevima $\phi 300$ mm i $\phi 400$ mm. Ulivni kanali se oblažu lomljenim kamenom 5.0 m pre i posle uliva. Kanali 2 i 3 se ulivaju u postojeći propust $\phi 1000$ mm preko novog šahta, koji se radi na njemu. Detalji priključaka projektovanih kanala na postojeće kanale su prikazani na priložima u delu C ovog projekta.

Kanal uz novu saobraćajnicu iza Matijevića se sa PVC cevi $\phi 300$ mm u armirano-betonskoj zaštiti odvodi do kanala, koji se prethodno mora produžiti.

Ispod budućih kolskih prilaza predviđeni su takođe pločasti propusti. Oni su obračunati paušalno i biće određeni na licu mesta od strane Nadzora.

PREDMER I PREDRAČUN

Predmerom i predračunom radova je predviđeno u okviru pripremnih radova iskočenje trase, sečenje drveća i šiblja, vađenje panjeva i korenja, rušenje kolovoza, pešačkih staza i parkinga, struganje kolovoza, rušenje ograda, rušenje ivičnjaka, rušenje slivnika i nivelaciono uklapanje šaht poklopaca, slivnika i vodovodnih zatvarača, priprema radnih spojeva za nastavak asfaltnih radova, uklanjanje saobraćajnih znakova, brisanje saobraćajnih oznaka na kolovozu, uklanjanje šuta, rušenje potpornog zida, štemovanje betona i izmeštanja i zaštita postojećih instalacija.

Zaštita i zaštita postojećih tt-vodova ispod novoprojektovanog kolovoza stavljanjem u plastične polukablovnice PVC $\phi 110$ mm, ostavljanje rezervnih kablovnica PVC $\phi 110$ mm, zaštita tt-vodova betonskim pločama u slučajevima gde se prilikom iskopa za kolovoznu konstrukciju dođe do vodova koji su duž budućih BUS-stajališta. Telekom Srbije je uz preprojektne ulove priložio i predmer koji obuhvata sav materijal i radove na zaštiti ovih instalacija. Taj predmer je unet u predmer predmetne saobraćajnice, dopunjen izmeštanjem tt-stubova i prema cenama dobijenim od Telekoma ovi radovi su obračunati i u zbirnom predračunu radova.

Izmeštanja i zaštitu elektro instalacija raditi prema Investicionom programu, Razvodna el. mreža Novi Sad, Rekonstrukcija el. mreže u Ul. Temerinski put, koji je uradilo JP "Elektrovojvodina" i uz nadzor vlasnika instalacija. Postojeći podzemni elektro vodovi se štite dvodelnim metalnim cevima, a za buduće vodove predviđene su plastične kablovnice PVC $\phi 110$ mm. Cene izmeštanja i zaštite elektro instalacija su preuzete iz navdenog Investicionog programa.

Stubovi i podzemni vodovi javne rasvete, koje treba izmestiti, nisu obrađeni ovim projektom, već posebnim projektom javne rasvete.

Podaci o potrebnim radovima na izmeštanju i zaštiti gasovoda su dobijeni od nadležnog predstavnika Investitora.

Postojeći distributivni gasovod G63 od Ul. Mojkovačke do Ul. Vase Ostojića izmestiti na 1.25 m od regulacione linije Temerinskog puta, tj. prema UTU za izmeštanje, a ispod kolovoza Ul. Ive Senkovića štiti stavljanjem zaštitnu čeličnu cev D168 mm.

Gasovod G110 ispod novoprojektovanog kolovoza u raskrsnici sa Ul. Otokara Keršovanija treba izmestiti u položaj koji odredi vlasnik instalacije uz saglasnost nadzornog organa i zaštititi stavljanjem u čeličnu cev D219 mm.

Gasovod G90 ispod novog kolovoza Ul. Arkadija Varađanina i Ul. Dečanske zaštititi postavljanjem u čeličnu zaštitnu cev D63 mm.

Radove na izmeštanju i zaštiti gasne mreže obaviti u svemu prema predprojektnim uslovima DP "Novi Sad-Gas".

Izmeštanje i zaštita gasovoda G219 ispod kolovoza na deonici ispred Najlon pijace je urađena u Elaboratu koga je uradio NIS-INŽENJERING u okviru rekonstrukcije Primorske ulice, tako da ovi radovi nisu obuhvaćeni u predmeru i predračunu Temerinskog puta.

Vodovodne cevi se ispod novoprojektovanog kolovoza štite stavljanjem u zaštitne čelične cevi i to vodovod $\phi 200$ mm u cev $\phi 368$ mm ($\delta=5.6$ mm, $\chi=48.2$ kg/m), a vodovod $\phi 100$ mm u cev $\phi 267$ mm ($\delta=5$ mm, $\chi=29.5$ kg/m).

Rušenje i struganje kolovoza i staza, rušenje ivičnjaka i sečenje drveća je prikazano na situacijama sa pripremnim radovima, dok su nivelaciona uklapanja šahtova, slivnika i vodovodnih zatvarača i rušenje slivnika prikazani na situacijama sa nivelacionim rešenjem, gde su prikazane i njihove novoprojektovane kote. Stubovi koji se izmeštaju su prikazani na situacijama sa instalacijama.

Septička jama kod Matijevića, koja se nalazi u regulacionom pojasu Ul. Ive Senkovića, mora biti izmeštena od strane vlasnika.

Na čitavoj deonici se teren čisti u sloju debljine 30 cm i on je obračunat zajedno sa iskopom zemlje.

Iskop je podeljen na iskop u širokom otkopu i iskop rovokopačem i u oba slučaja na iskop zemlje II i iskop zemlje III kategorije.

Pozicijom iskop zemlje za proširenje kolovoza je predviđeno šlicovanje neophodno za otkrivanje položaja instalacija i iskop potreban za zaštitu i izmeštanje instalacija.

Humuziranje zelenih površina je prikazano na poprečnim profilima, ali nije obračunato u predmeru i predračunu, već će biti obračunato posebnim projektom ozelenjavanja.

Pri izvođenju objekta obavezno se pridržavati pretprojektnih uslova vlasnika instalacija.

Pri izradi ovog Glavnog projekta primenjeni su postojeći važeći propisi i standardi za ovu vrstu projekata.

Sastavila:

Vesna Pavićević
Vesna Pavićević, dipl.ing. građ.

SAOBRAĆAJNA SIGNALIZACIJA U SKLOPU TEHNIČKE DOKUMENTACIJE GLAVNOG PROJEKTA REKONSTRUKCIJE TEMERINSKOG PUTA OD UL. PRIMORSKE DO AUTO - PUTA U NOVOM SADU

1. UVOD

Situacija Temerinskog puta od ulice Primorske do auto-puta u Novom Sadu, sa projektovanom vertikalnom i horizontalnom saobraćajnom signalizacijom prikazana je u okviru priloga 10.1, 10.2 i 10.3. Tačan položaj saobraćajnih znakova najčešće je kotiran tako da je usaglašen sa projektovanom horizontalnom saobraćajnom signalizacijom ili je njegoa pozicija definisana u odnosu na određeni fiksni objekat (stub javne rasvete, početak odnosno kraj lepeze, postojeću vertikalnu saobraćajnu signalizaciju koja se zadržava i sl.). Grafičkim priložima, koji slede iza situacija saobraćajne signalizacije, prilozi 10.4-10.9, prikazani su pojedini karakteristični elementi vertikalne i horizontalne saobraćajne signalizacije, odnosno saobraćajni znakovi obaveštenja III-11 "prestrojavanje vozila" (JUS Z.S2.318) i horizontalne oznake na kolovozu; strelice za označavanje smera kretanja (JUS U.S4.229) i horizontalna oznaka na kolovozu za obeležavanje mesta rezervisanih za autobuska stajališta (JUS U.S4.233)

2. VERTIKALNA SAOBRAĆAJNA SIGNALIZACIJA

Projektovana vertikalna saobraćajna signalizacija treba da bude u skladu sa Pravilnikom o saobraćajnim znakovima na putevima i sa JUS standardima. Znakovi treba da budu reflektujući, veličine za gradske uslove, osim u zoni ukrštanja

Temerinskog puta sa auto-putem, tako da su za svaki znak pojedinačno date njegove dimenzije na prilogu.

Prilikom postavljanja saobraćajnih znakova na terenu treba voditi računa da se oni postave u skladu sa Pravilnikom o saobraćajnim znakovima na putevima - deo III Postavljanje saobraćajnih znakova. To znači da u odnosu na poprečni profil saobraćajnice, saobraćajne znakove treba postaviti sa desne strane kolovoza, gledano u smeru vožnje, s tim da rastojanje najbliže ivice saobraćajnog znaka od ivice kolovoza ne sme da bude manje od 0,3m u naseljenom mestu, a 0,75m van naseljenog mesta. Saobraćajne znakove treba postaviti na stubove ϕ 2".

Elementi za konstrukciju saobraćajnog znaka III-11 "prestrojavanje vozila", mere i raspored simbola na njemu, su predmet standarda JUS Z.S2.318. Izgled i dimenzije saobraćajnih znakova obaveštenja III-11 "prestrojavanje vozila" prikazani su u okviru priloga 10.4.

3. HORIZONTALNA SAOBRAĆAJNA SIGNALIZACIJA

Projektovana horizontalna saobraćajna signalizacija treba po svemu da bude usaglašena sa JUS standardima i prilagođena rangu saobraćajnice na kojoj se obeležava. Njene dimenzije su date na situacijama sa saobraćajnom signalizacijom. Za sve uzdužne oznake koje je potrebno obeležiti na kolovozu dati su u prilogima 10.1, 10.2. i 10.3, tip i potrebna širina oznake u skladu sa JUS U.S4.221, JUS U.S4.222, JUS U.S4.223 i JUS U.S4.224.

Pažnju treba obratiti i na vrstu zaustavnih linija, zaustavna linija u obliku trouglova ili sprekidana linija zaustavljanja, koje treba da budu obeležene u skladu sa JUS U.S4.225.

Strelice za označavanje smera kretanja vozila na putevima, koje služe za obeležavanje obaveznog smera kretanja vozila ako je strelica obeležena u saobraćajnoj traci oivičenoj neisprekidanom linijom i za obaveštavanje vozača o nameni saobraćajnih traka ako je strelica obeležena u saobraćajnoj traci oivičenoj sprekidanom linijom, su predmet standarda JUS U.S4.229. Strelice treba da budu obeležene na sredini saobraćajne trake na koju se odnose.

AD.01.02.01
Način obeležavanja površina rezervisanih za vozila za posebne namene, odnosno mesta rezervisanih za autobuska stajališta predmet je standarda JUS U.S4.233. Grafičkim prilogom 10.9 prikazane su dimenzije horizontalne oznake na kolovozu za označavanje mesta rezervisanog za autobusko stajalište.

Sastavila:

G. Cvetković

Gordana CVETKOVIĆ, dipl.inž.saob.

	NOM I-20 (1200)	1		NOM II-1 (900)
				NOM II-2 (800)
				NOM II-28.1 (600)
				NOM II-30 (600)
				NOM II-43.1 (600)
				NOM II-43.2 (600)
				NOM II-44 (600)
				NOM II-45 (600)

okna isprekidana linija tip A
 raster 1 - 1m d = 0.30m
 S U.S4.223 (žute boje)

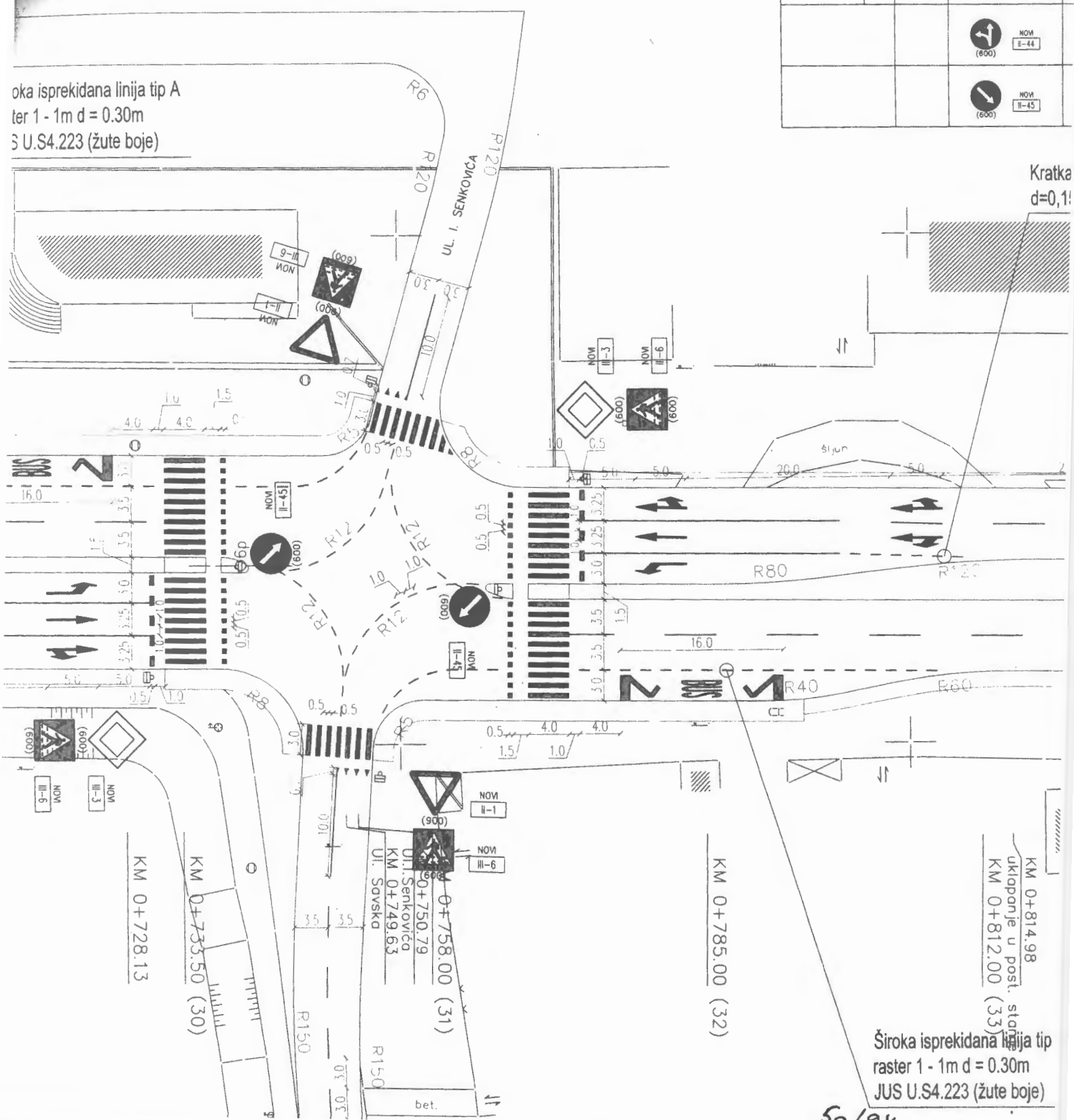

Kratka
 d=0,1!

KM 0+728.13

KM 0+733.50 (30)

UL. SOVSKA
 KM 0+749.63

UL. I. SENKOVICA
 KM 0+750.79

KM 0+758.00 (31)

KM 0+785.00 (32)

KM 0+814.98
 uklopanje u post. stan.
 KM 0+812.00 (33)

Široka isprekidana linija tip
 raster 1 - 1m d = 0.30m
 JUS U.S4.223 (žute boje)

Isprekidana linija tip B-1, rastera 5-5m
d=0,15 m (JUS U.S4.223)

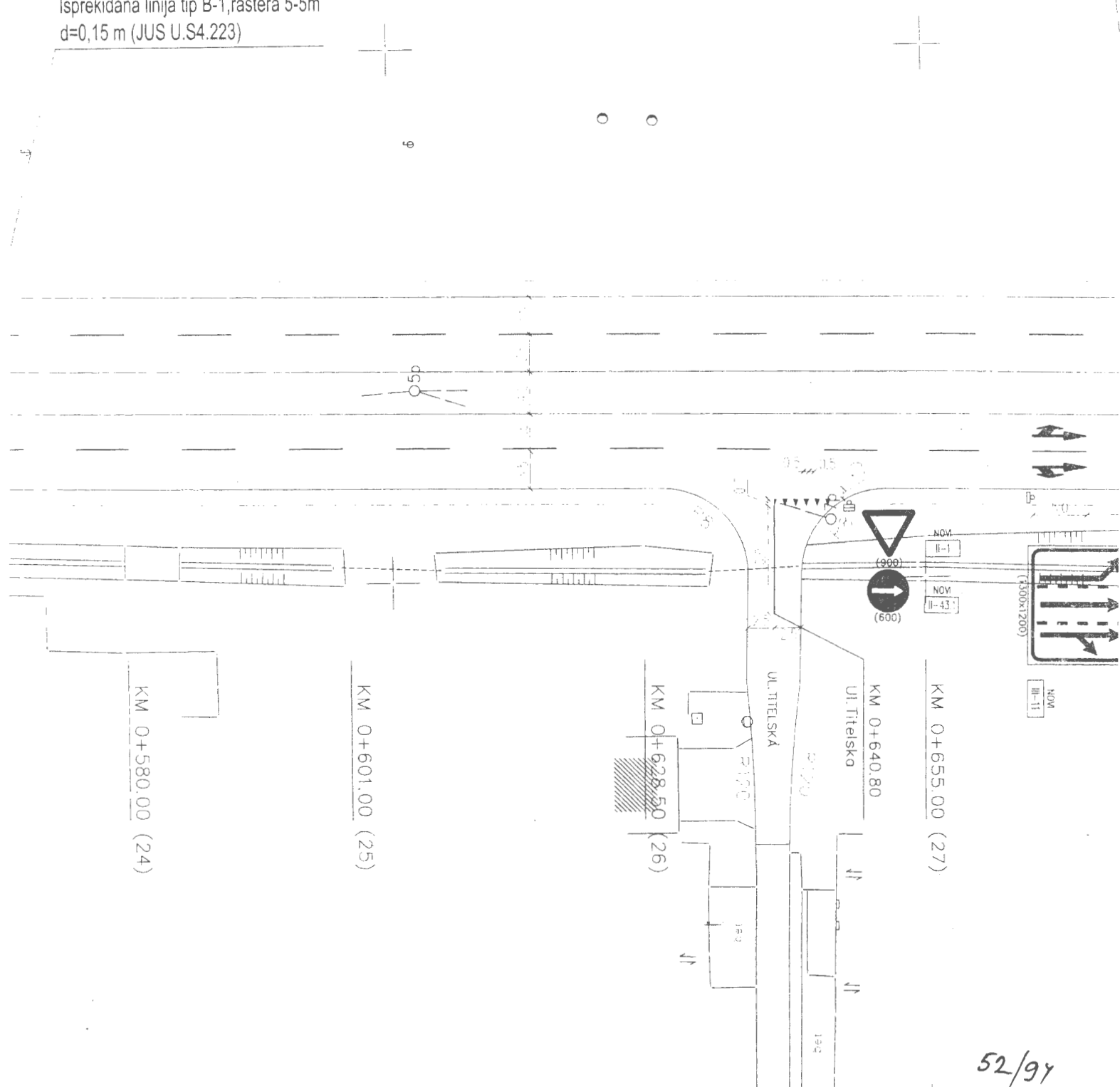

1m

Isprekidana linija tip B-1, rastera 5-5m
d=0,15 m (JUS U.S4.223)

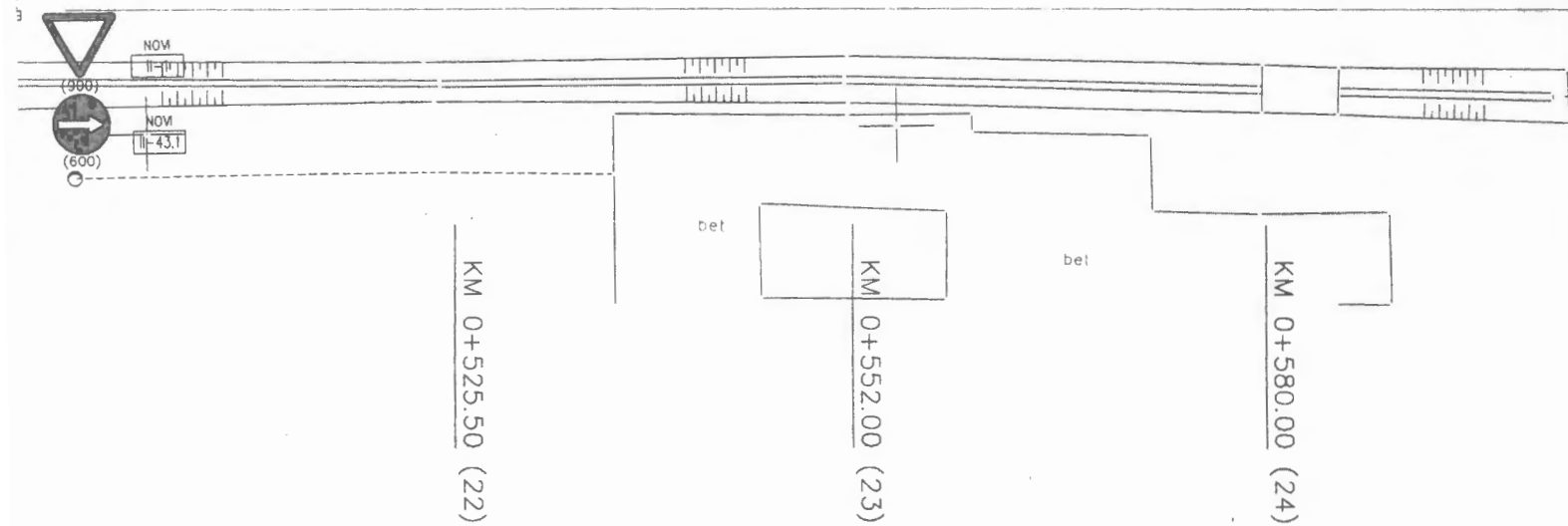
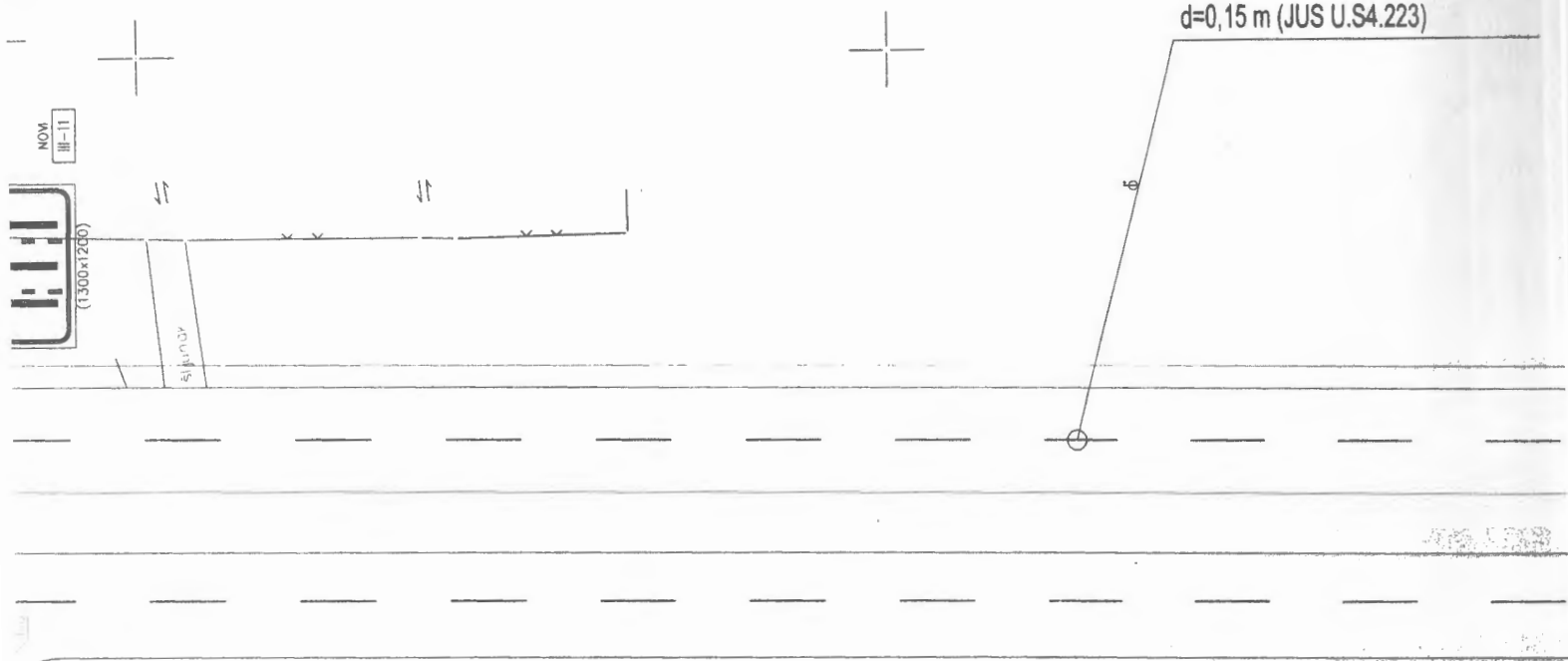

Kratka isprekidana linija tip A, rastera 1m - 1m
d=0,15m (JUS U.S4.223)

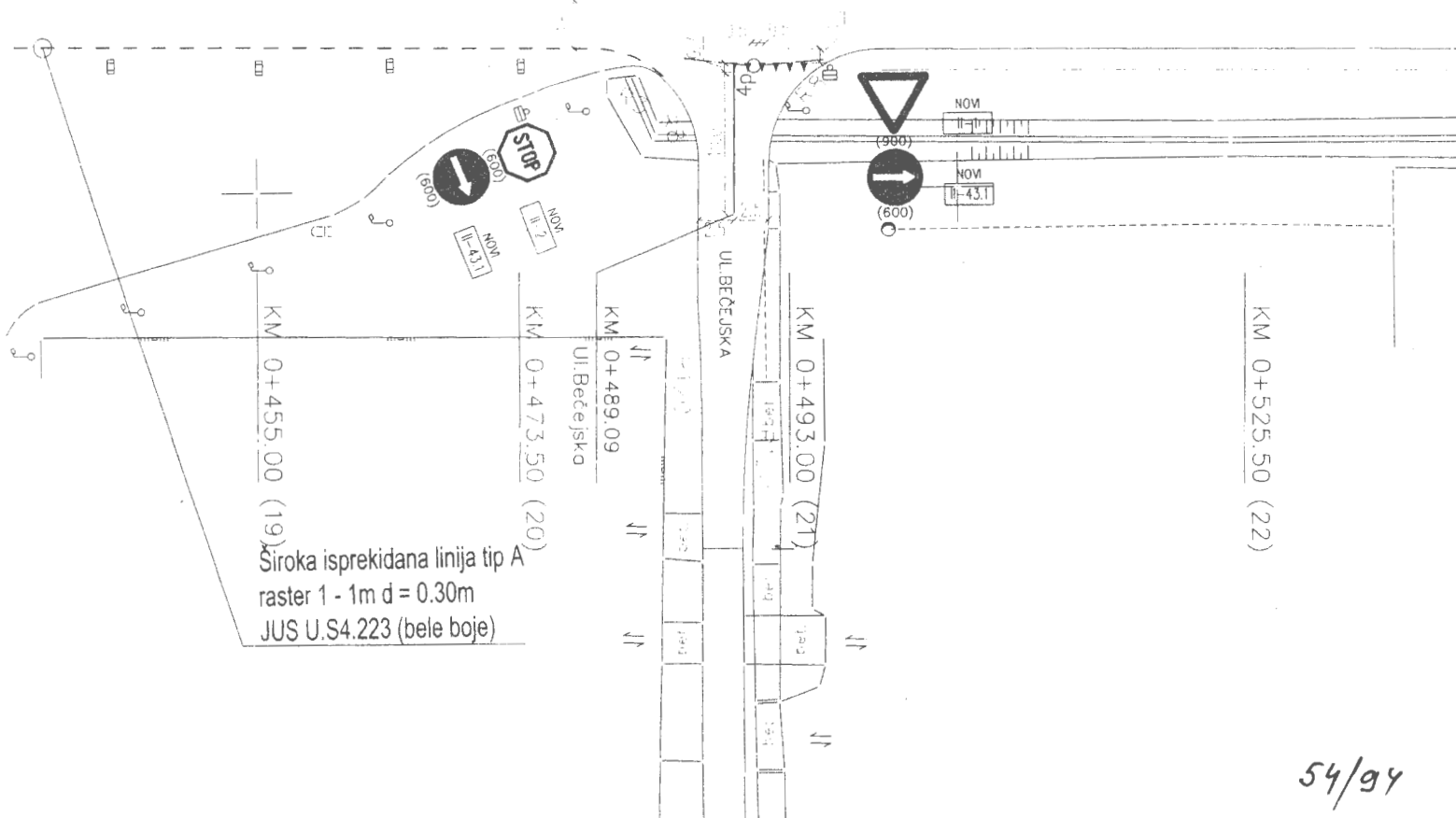
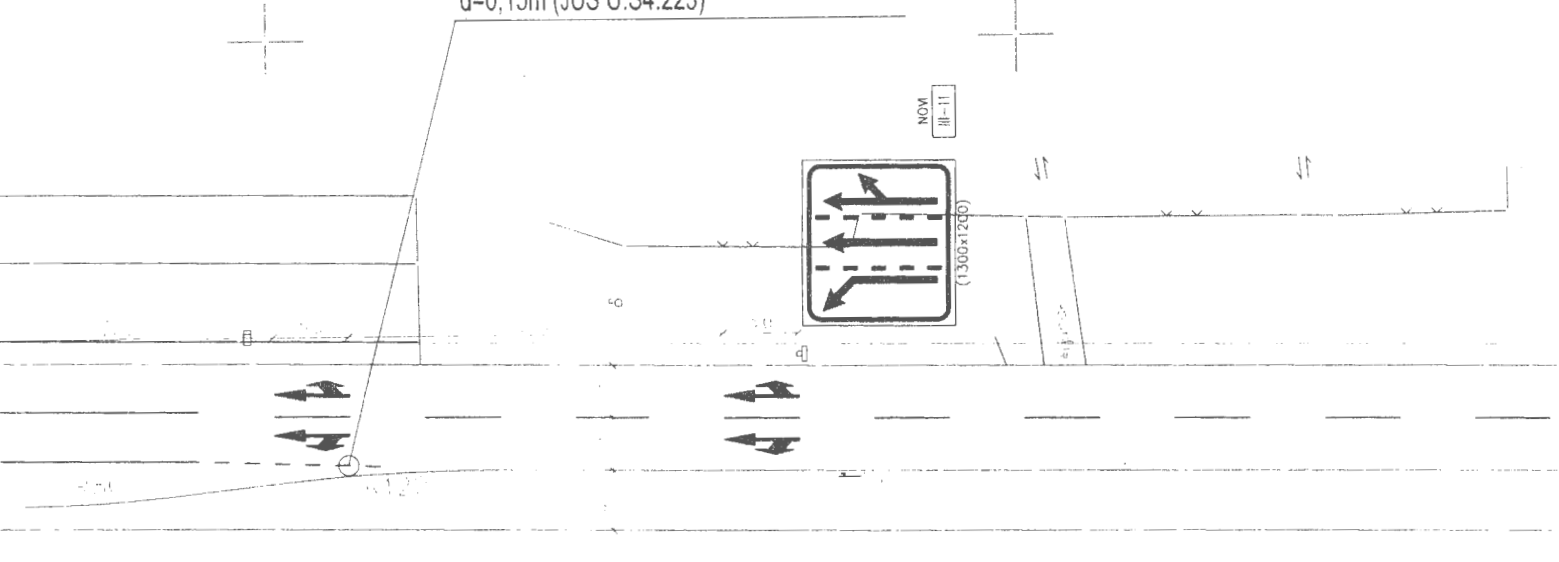
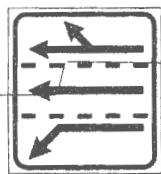

Široka isprekidana linija tip A
raster 1 - 1m d = 0.30m
JUS U.S4.223 (bele boje)

prekidana linija tip A
 1m d = 0.30m
 223 (bele boje)

Kratka isp
 d=0,15m (

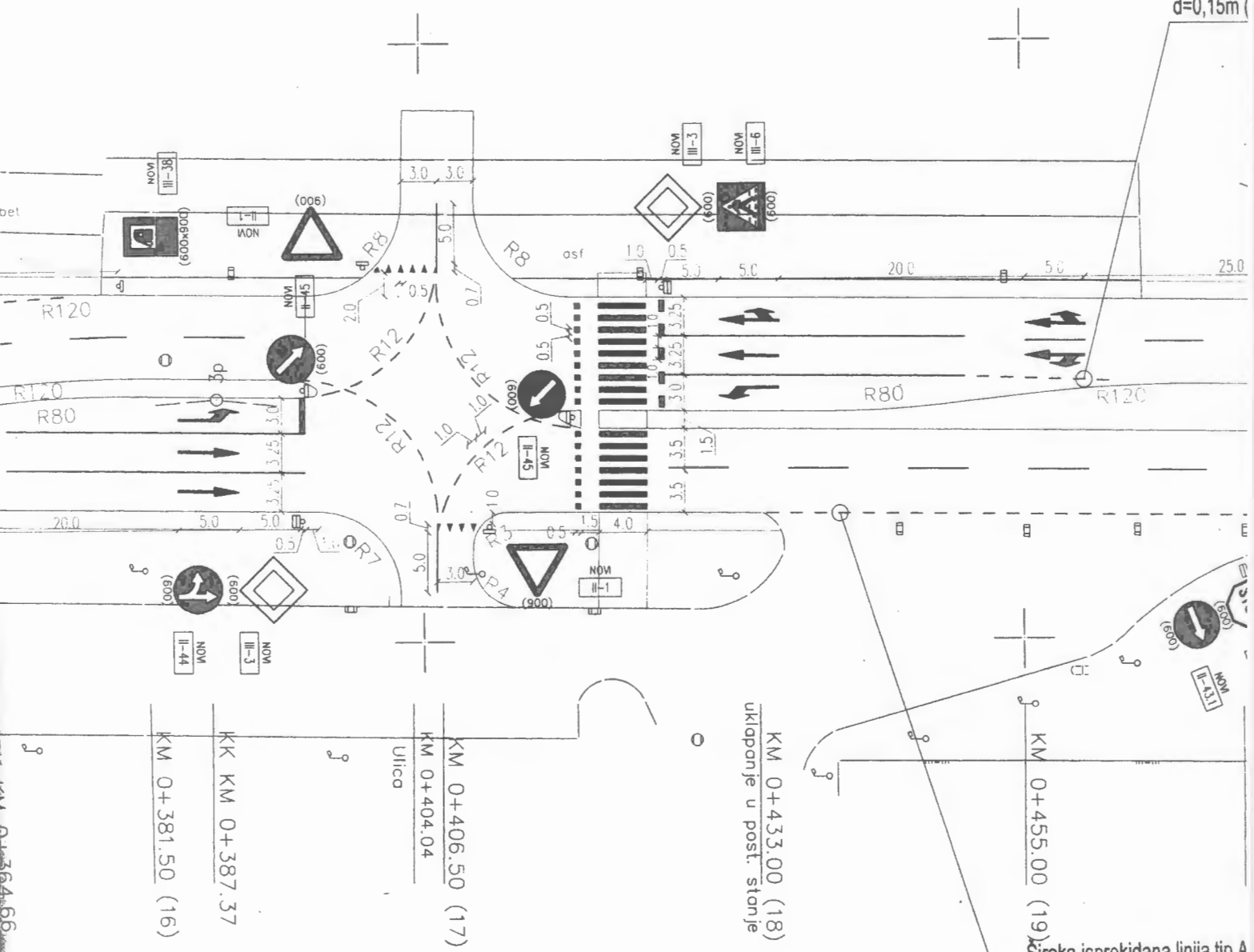

KM 0+381.50 (16)
 KK KM 0+387.37

Ulica
 KM 0+404.04
 KM 0+406.50 (17)

KM 0+433.00 (18)
 uklapanje u post. stanje

KM 0+455.00 (19)
 Siroka isprekidana linija tip A
 raster 1 - 1m d = 0.30m
 JUS U.S4.223 (bele boje)

1, rastera 5-5m
23)

Široka isprekidana linija tip A
raster 1 - 1m d = 0.30m
JUS U.S4.223 (bele boje)

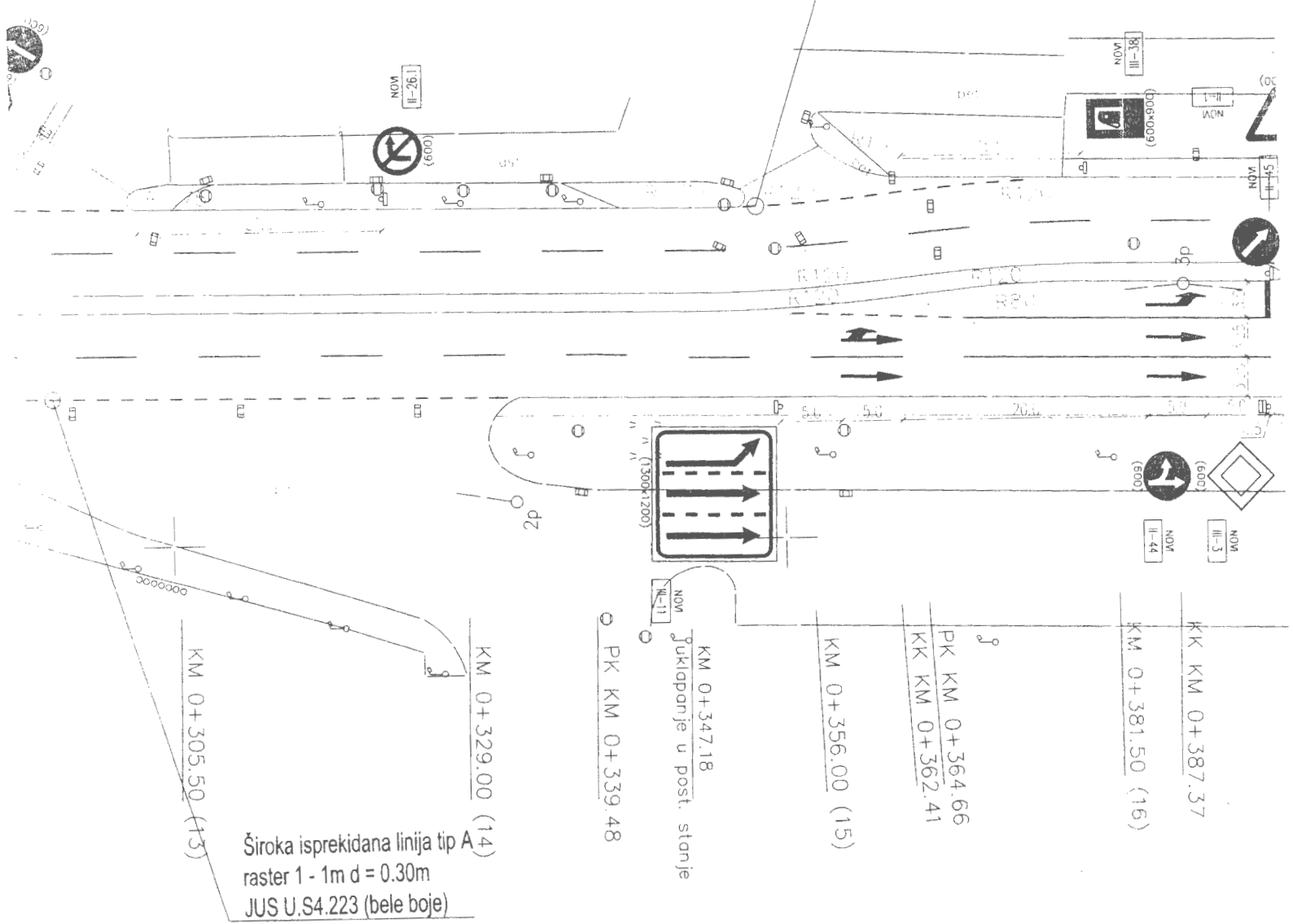

Tema 2
 $A = 1.755''$
 $R = 2000.00m$
 $Tg = 19.76m$
 $Dk = 39.52m$
 $Bs = 0.10m$
 $Y = 408719.98$
 $X = 18428.55$

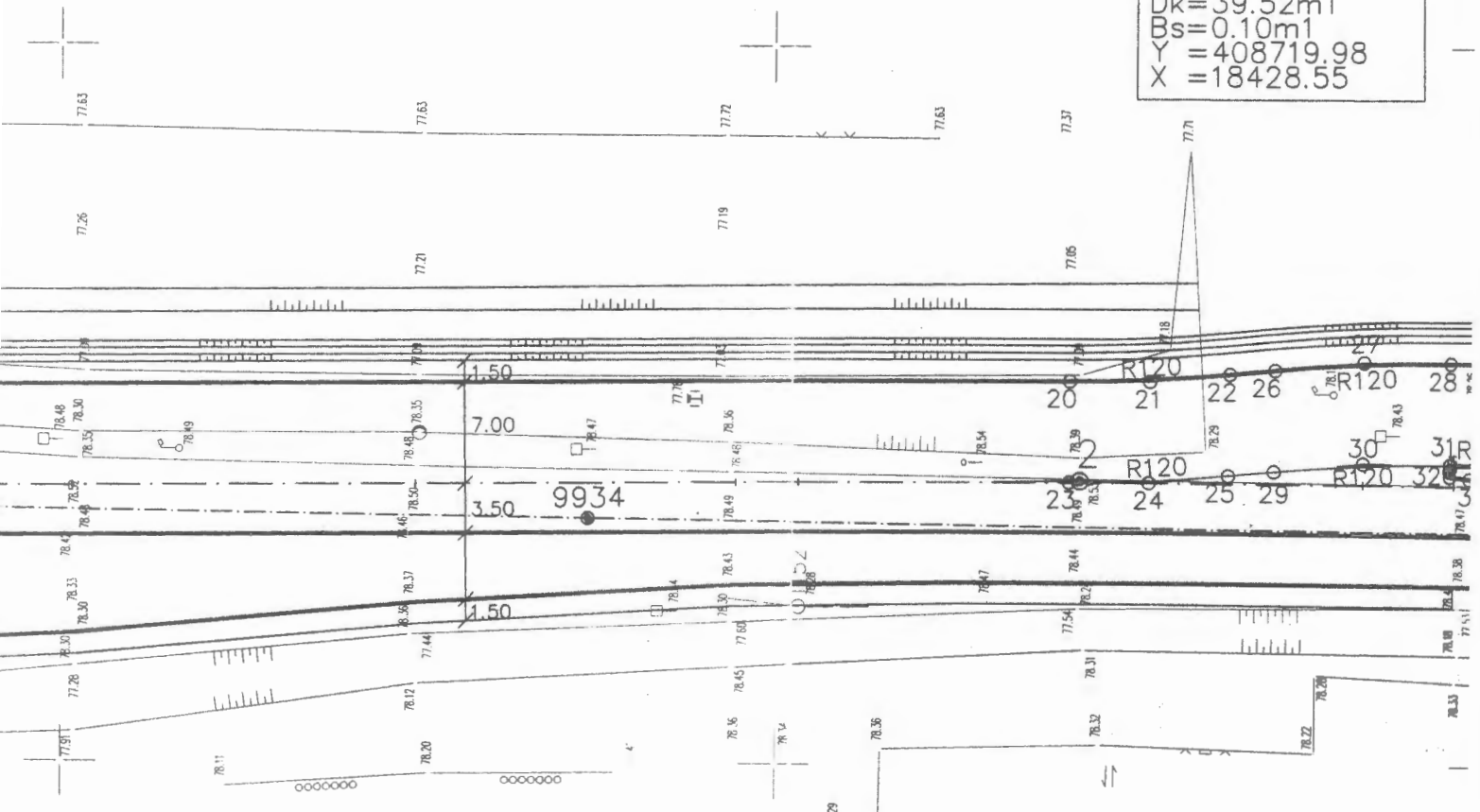

KM 0+155.50 (7)

KM 0+179.50 (8)

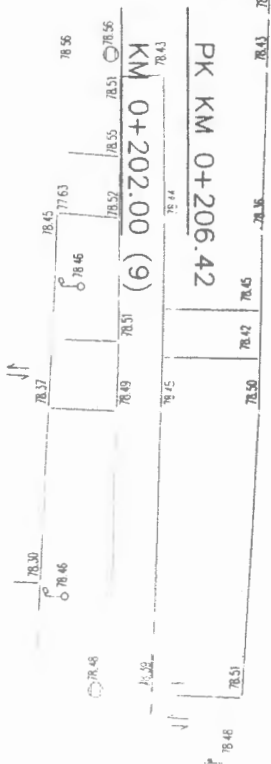

KM 0+202.00 (9)

PK KM 0+206.42

KM 0+226.00 (10)

KK KM 0+245.94

KM 0+252.50 (11)

57/9y

0m1
8

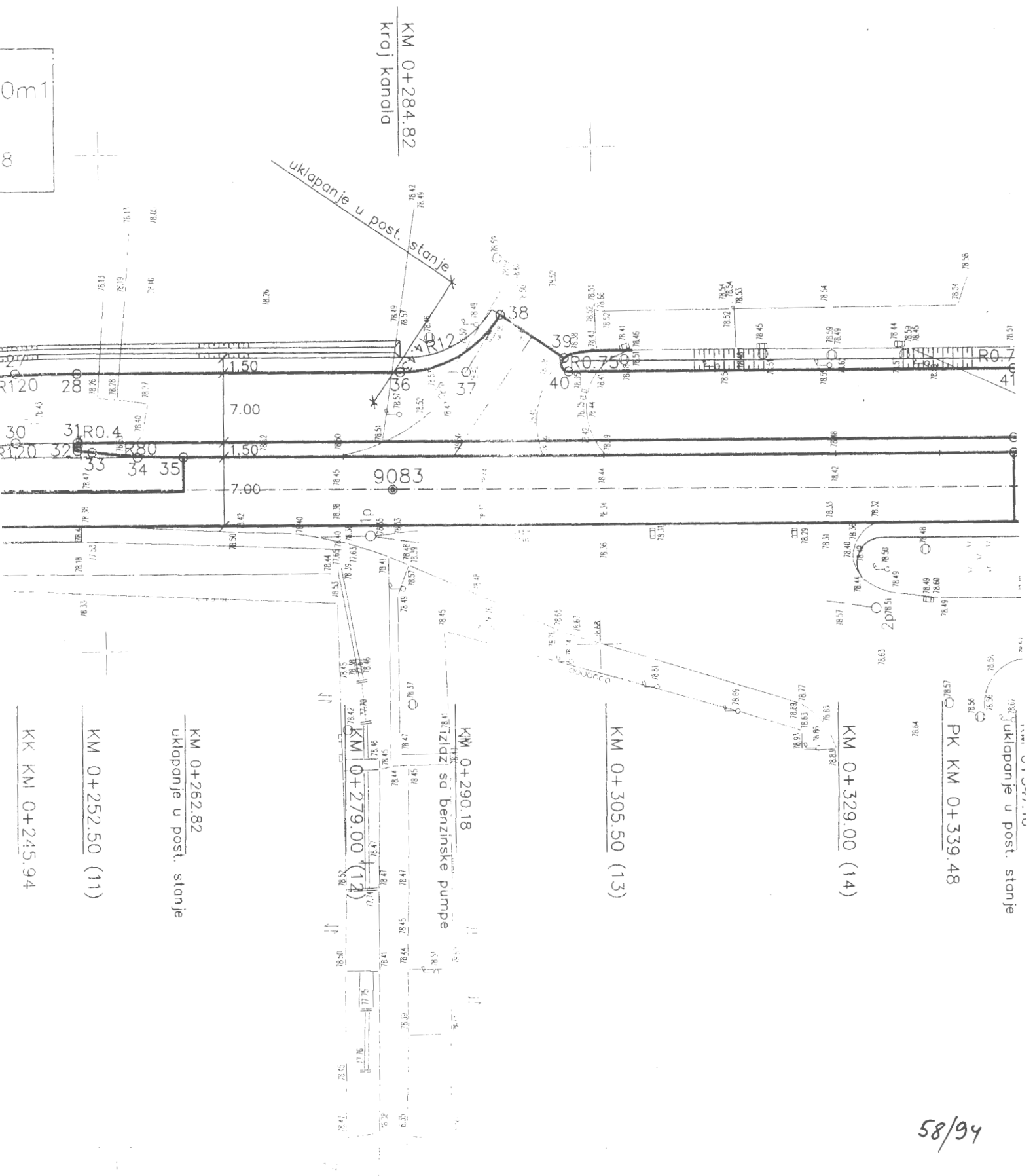

KM 0+284.82
kraj kanala

uklapanje u post. stanje

uklapanje u post. stanje
PK KM 0+339.48

KM 0+329.00 (14)

KM 0+305.50 (13)

KM 0+290.18
izlaz sa benzinske pumpe

KM 0+279.00 (12)

KM 0+262.82
uklapanje u post. stanje

KM 0+252.50 (11)

KK KM 0+245.94

KM 0+364.72
početak kanala

Teme 4
 $A = 4 \cdot 20'15''$
 $R = 300.00m$
 $Tg = 11.36m$
 $DK = 22.71m$
 $Bs = 0.22m$
 $Y = 408720.22$
 $X = 18278.76$

0+402,80

1.00
3.00
3.00
1.00

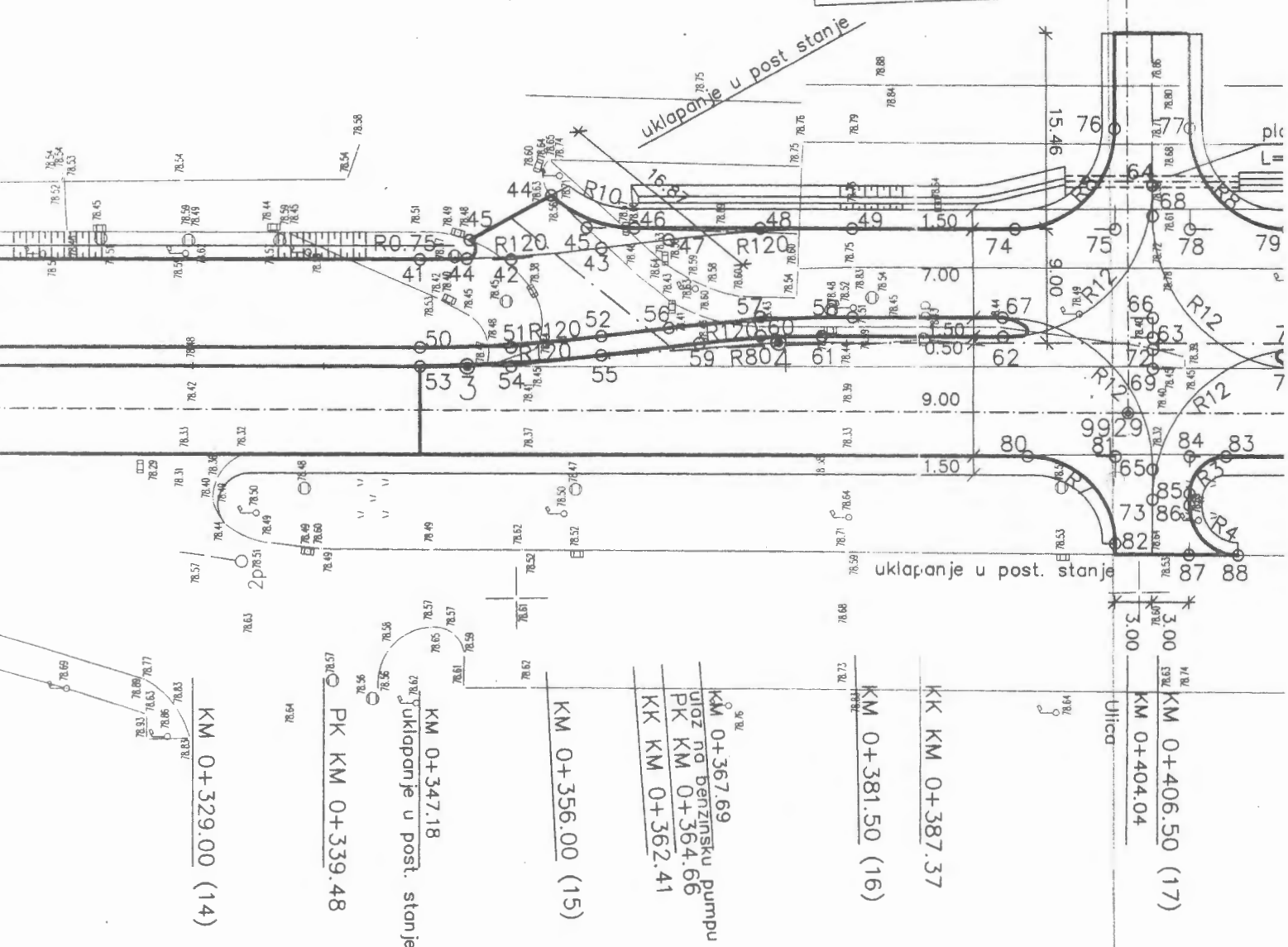

Teme 3
 $A = 4 \cdot 22'45''$
 $R = 300.00m$
 $Tg = 11.47m$
 $DK = 22.93m$
 $Bs = 0.22m$
 $Y = 408718.59$
 $X = 18303.78$

4	408720.22	18278.78
5	408716.54	17926.66
6	408710.77	17155.02
7	408707.16	16878.35
8	408868.62	16424.84
9	408950.88	16196.08
10	408965.82	16161.04

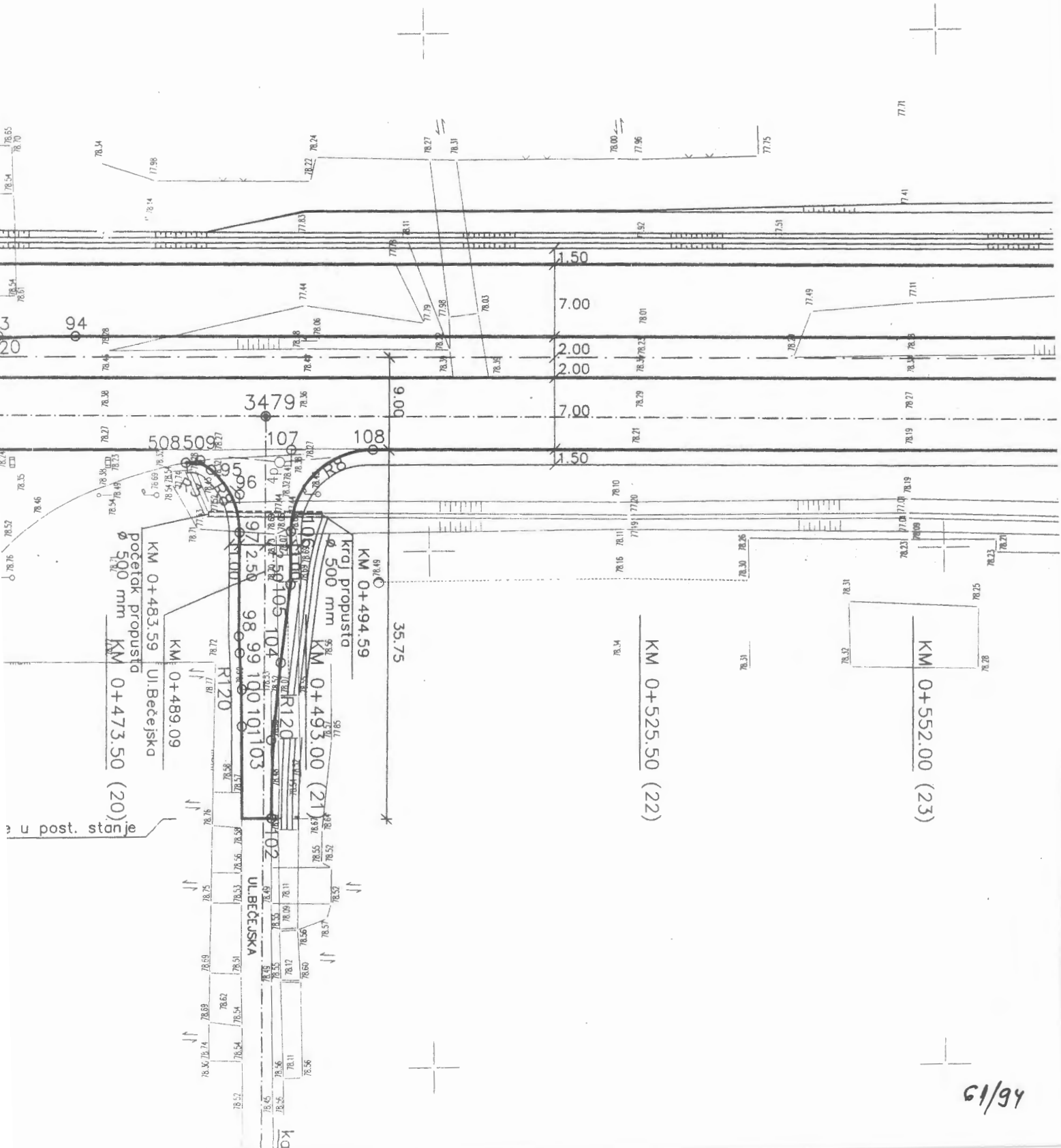

61/94

408716.54	17926.66
408710.77	17155.02
408707.16	16878.35
408868.62	16424.84
408950.88	16196.08
408965.82	1616 .04

7p	408705.48	18008.99	78.0
8p	408715.95	17804.23	79.2
9p	408702.04	17559.97	78.7
10p	408681.07	17821.76	78.3
11p	408711.86	17356.25	78.9
12p	408715.29	17512.05	78.9
13p	408712.73	17235.78	78.9
14p	408699.41	17061.03	79.0
15p	408708.19	16907.52	78.8
16p	408728.06	16790.11	78.5
17p	408789.64	16646.28	78.4
18p	408869.16	16426.69	78.1
19p	408903.94	16323.92	78.0

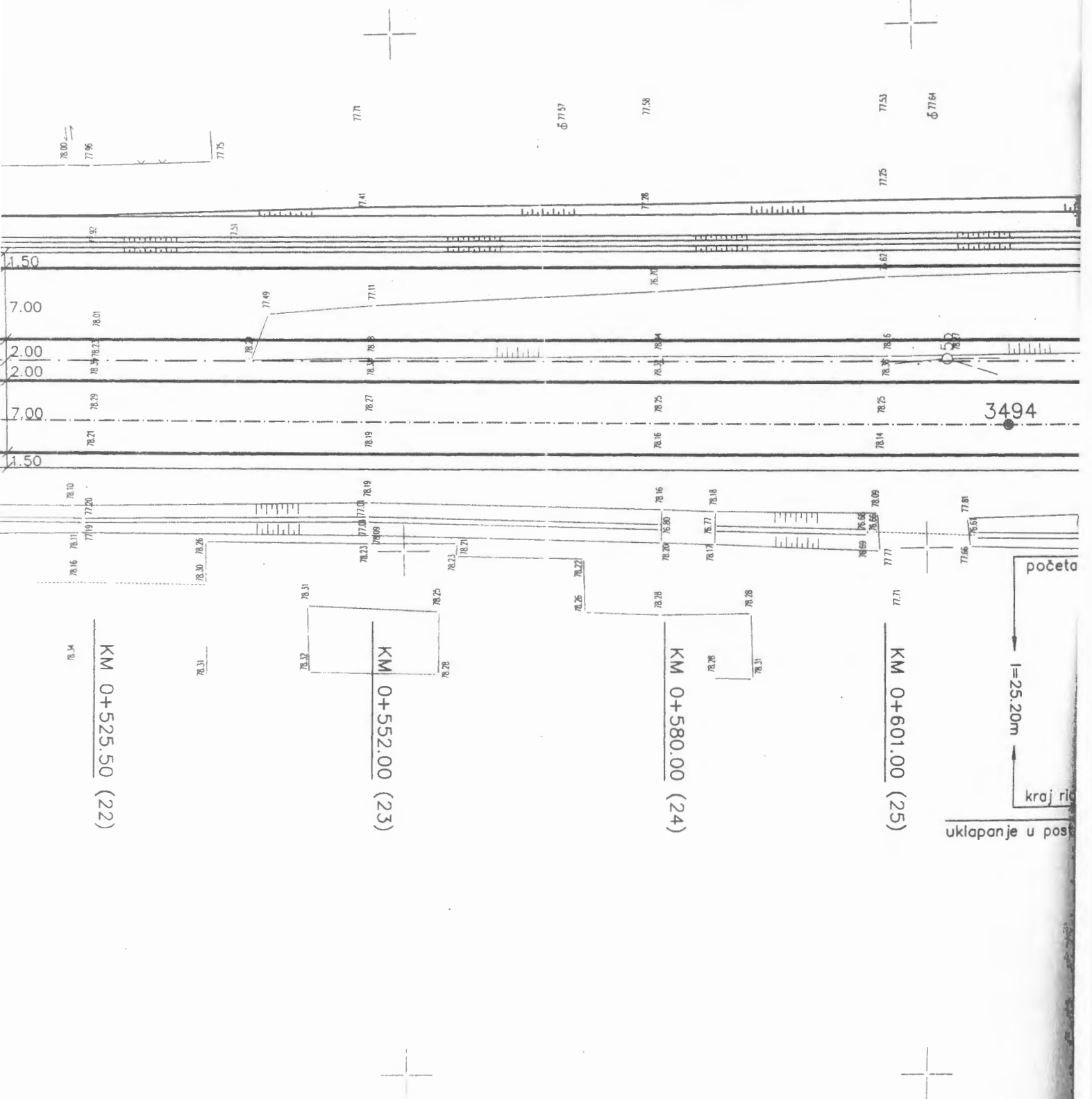

KM 0+525.50 (22)

KM 0+552.00 (23)

KM 0+580.00 (24)

KM 0+601.00 (25)

početa
l=25.20m
kraj r

uklapanje u post

7p	408705.48	18008.99	78.074	kol.
8p	408715.95	17804.23	79.209	bolc.
9p	408702.04	17559.97	78.713	"
10p	408731.07	17821.70	78.370	"
11p	408711.86	17358.25	78.949	krst
12p	408715.29	17512.05	78.967	bolc.
13p	408712.73	17235.78	78.985	"
14p	408699.41	17061.03	79.014	"
15p	408708.19	16907.52	78.813	"
16p	408728.06	16790.11	78.518	"
17p	408789.64	16646.28	78.410	"
18p	408869.16	16426.69	78.155	"
19p	408903.94	16323.92	78.092	kol.

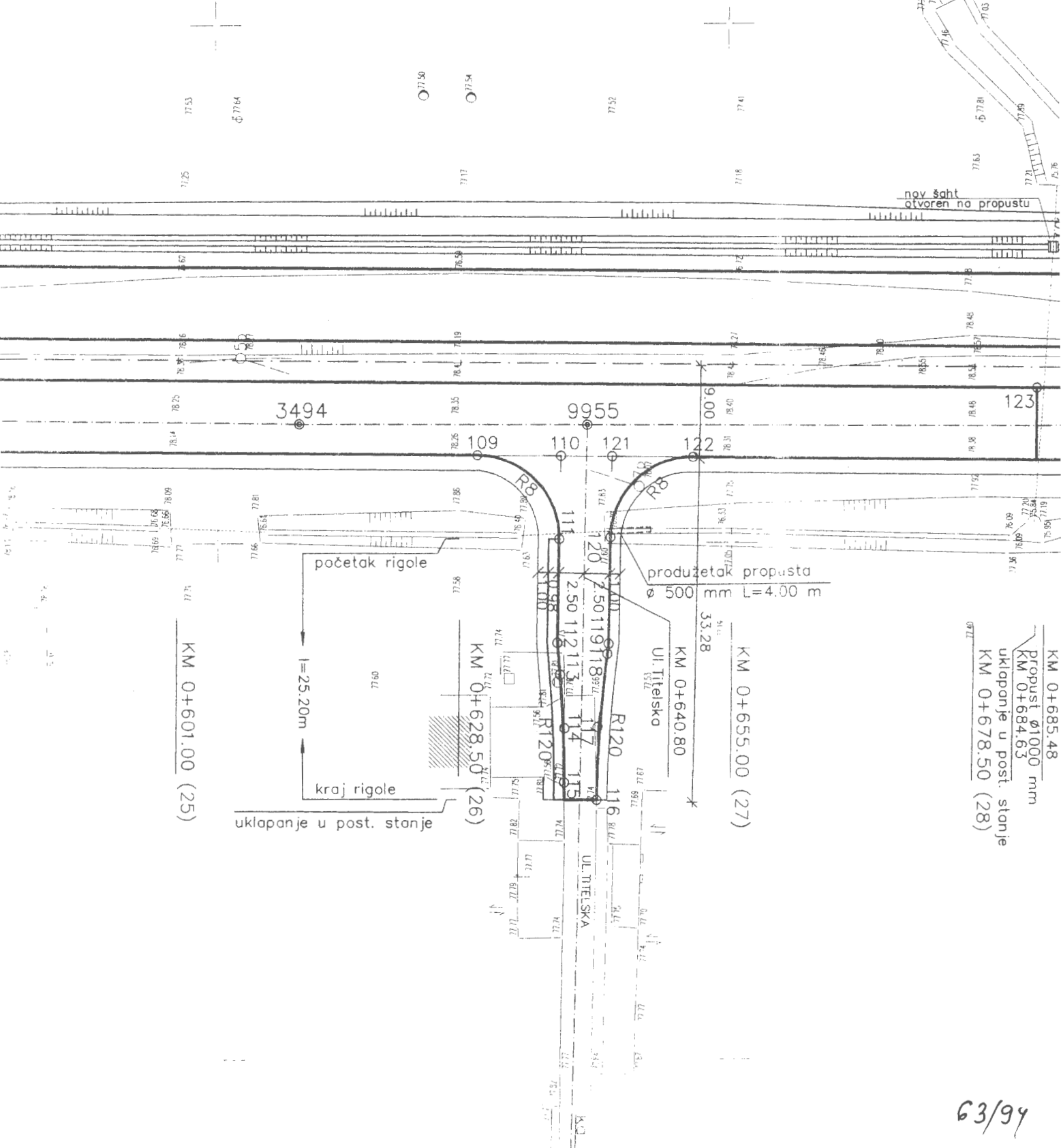
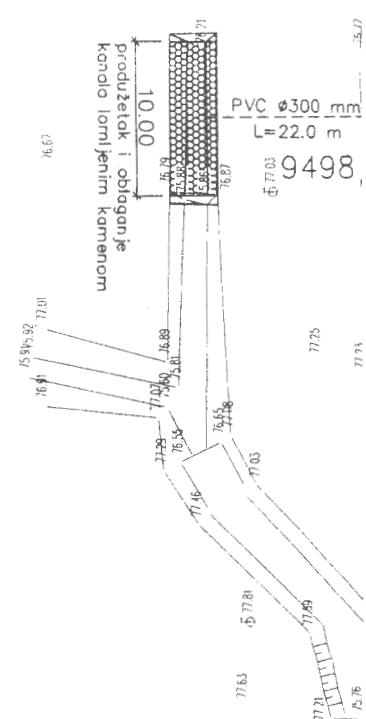

KM 0+685.48
 Propust Ø1000 mm
 KM 0+684.63
 uklapanje u post. stanje
 KM 0+678.50 (28)

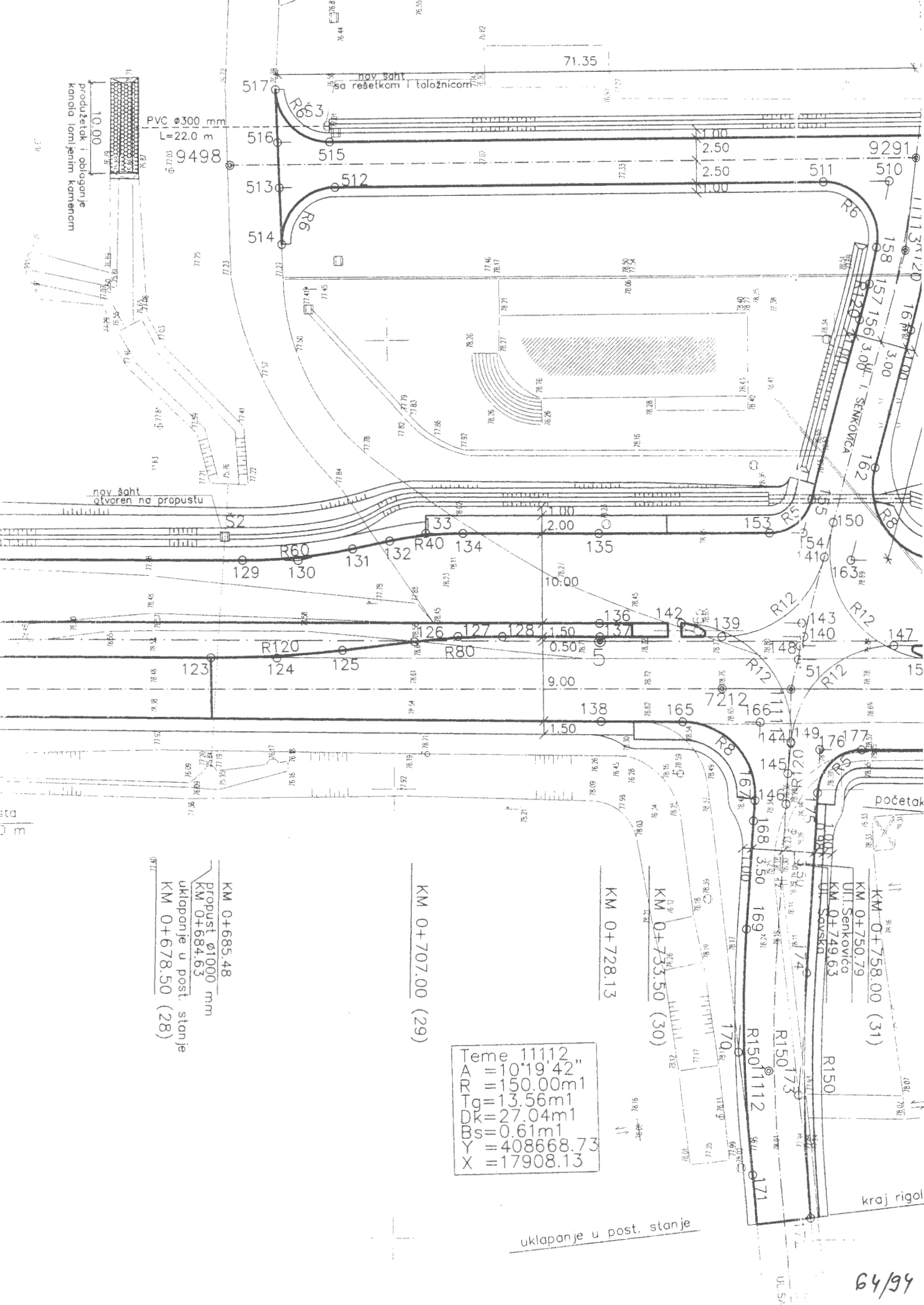

PVC ø300 mm
 L=22.0 m
 9498
 Produžetak i obloganje
 kanala formiranim kamenom
 10.00

novi saht otvoren na propustu

KM 0+685.48
 Propust ø1000 mm
 KM 0+684.63
 uklapanje u post. stanje
 KM 0+678.50 (28)

KM 0+707.00 (29)

KM 0+728.13

KM 0+733.50 (30)

KM 0+758.00 (31)
 KM 0+750.79
 Ukl. Senkovića
 KM 0+749.63
 Ukl. Saviška

Tema 11112
 A = 10°19'42"
 R = 150.00m1
 Tg = 13.56m1
 Dk = 27.04m1
 Bs = 0.61m1
 Y = 408668.73
 X = 17908.13

uklapanje u post. stanje

R1:50

1.04

benkna

78.40

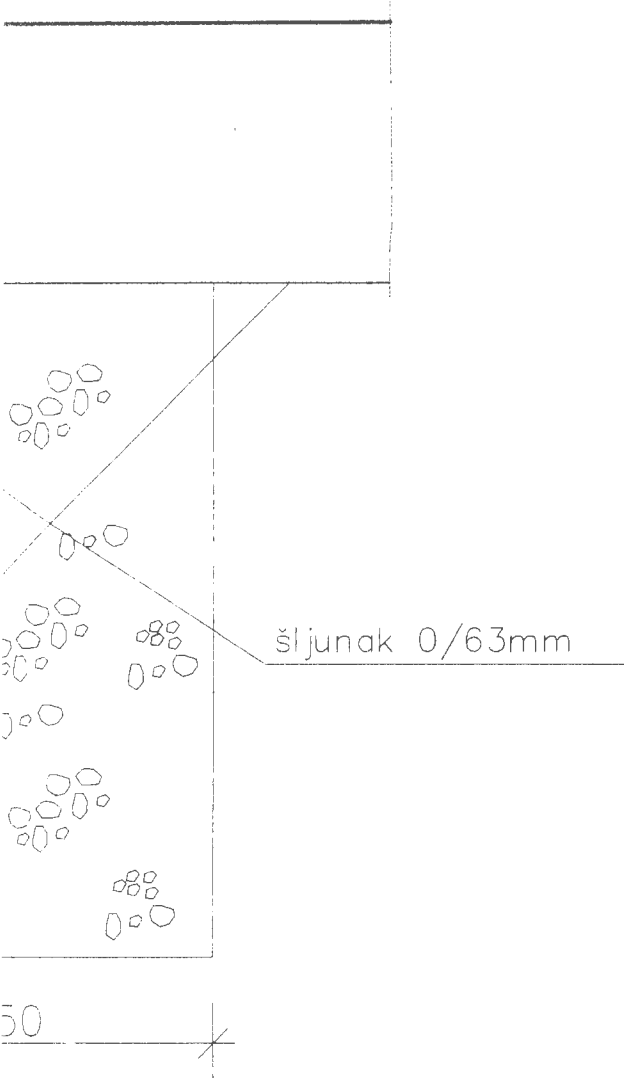
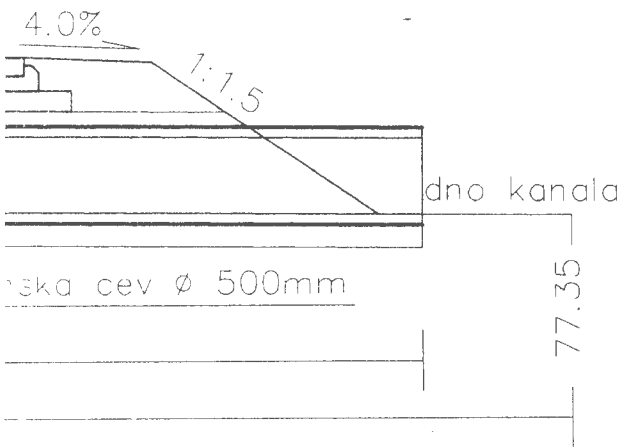

GLAVNI PROJEKAT REKONSTRUKCIJE TEMERINSKOG PUTA OD UL. PRI DO AUTO - PUTA U NOVOM SADU

DETALJ PROPUSNOSTI R 1:50 ; 1:10

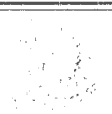
BROJ IZMENE	DATUM	OPIS IZMENE
TD 04/2003		
datum januar 2003.		 akcionarsko društvo za projektovanje i nadzor u oblasti građevinarstva i saobraćaja Jugoslavija Novi Sad, Bulevar cara Lazara 3, PF 411
Investitor ZAVOD ZA IZGRADNJU GRADA NOVI SAD		
gl.odg. projektant	Vesna PAVIČEVIĆ dipl.ing.grad.	Objekat i mesto gradnje REKONSTRUKCIJE TEMERINSKOG PUTA OD AUTO - PUTA U NOVOM SADU
odg. projektant		
projektant		CRTEŽ DETALJ
saradnici	Slavica DANILOVIĆ grad.tehn.	
rukovodilac odeljenja	Miroslav VUČKOVIĆ dipl.ing.grad.	66/94

PROPUST Ul. Bečejska R1:5

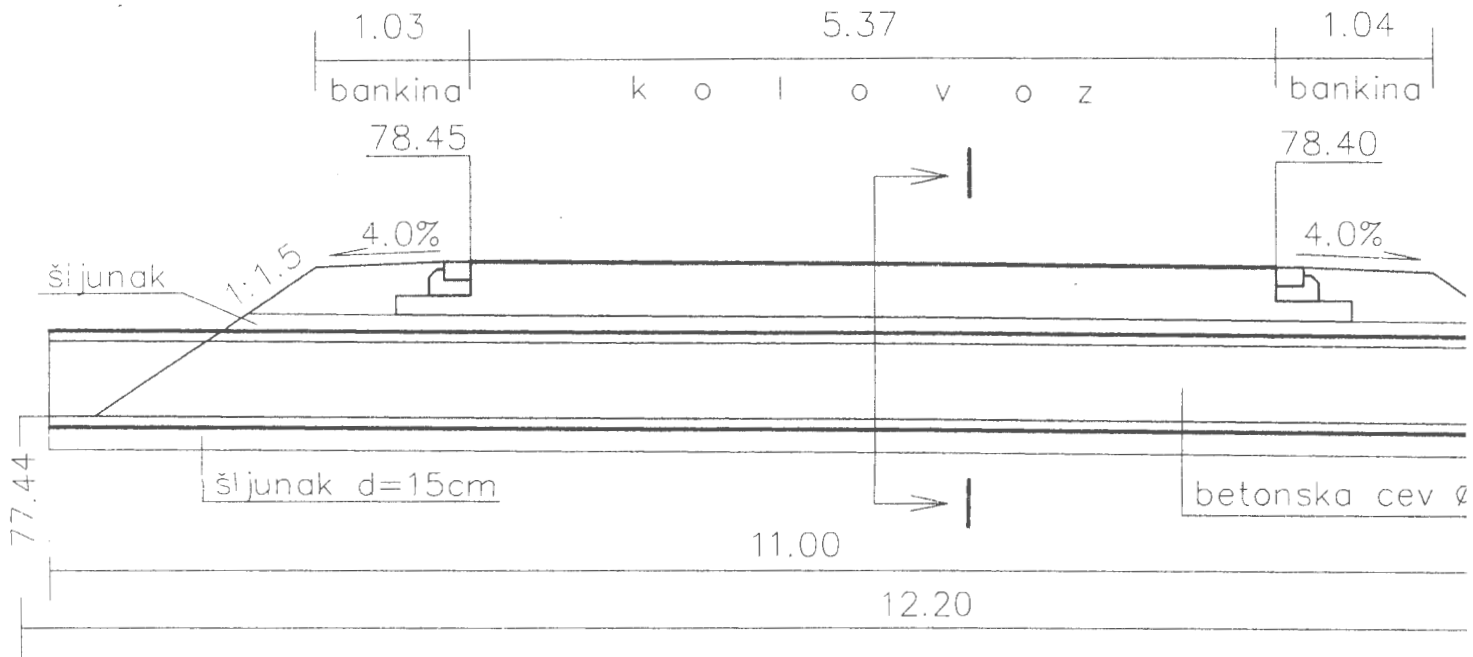

PRESEK I-I R1:10

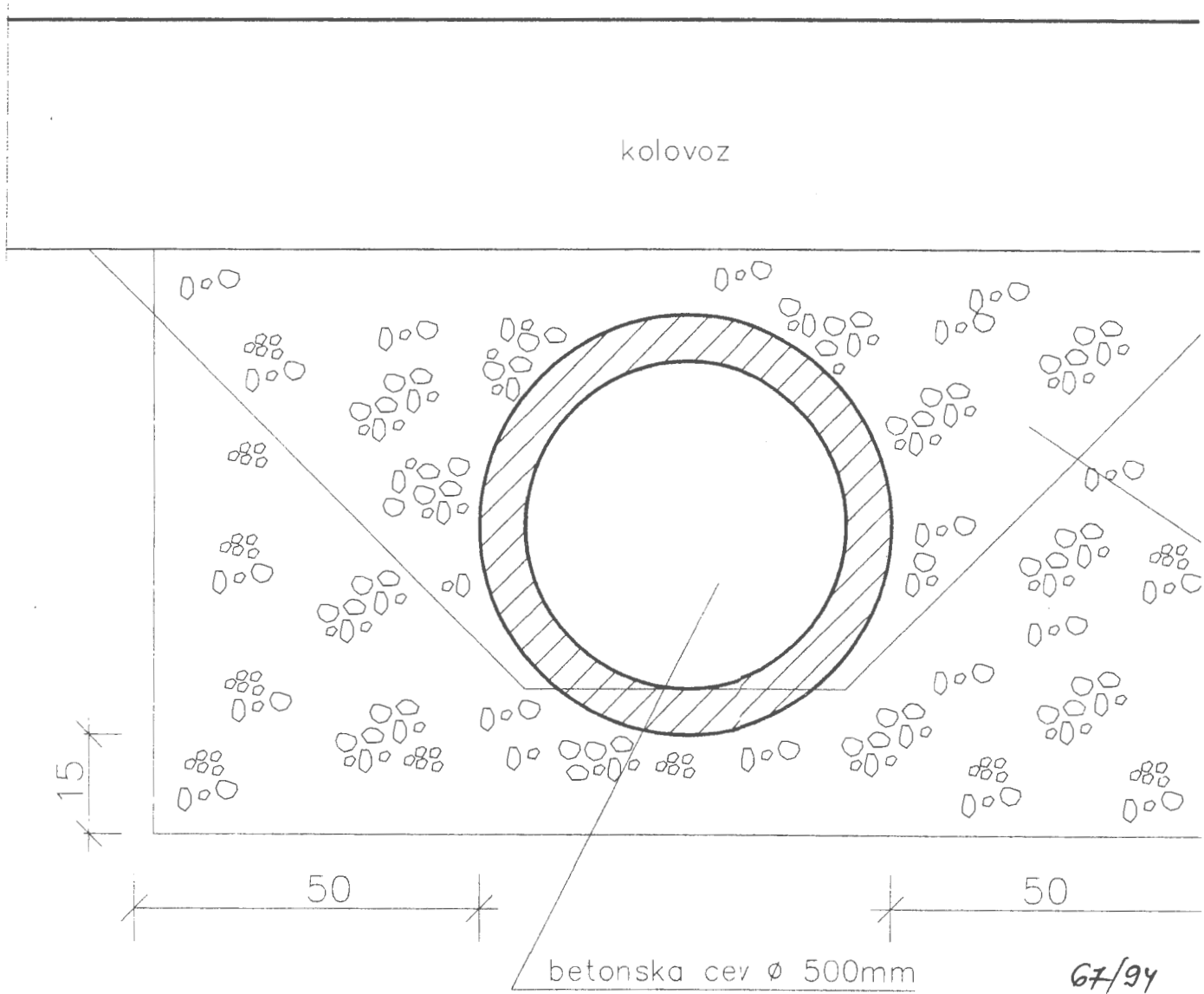

DETALJ "A" R 1:10

D

kolovoz

asfalt beton AB11s

d= 5cm

bituagregat BNS 32sA

d= prom.

2.0%

prom.%

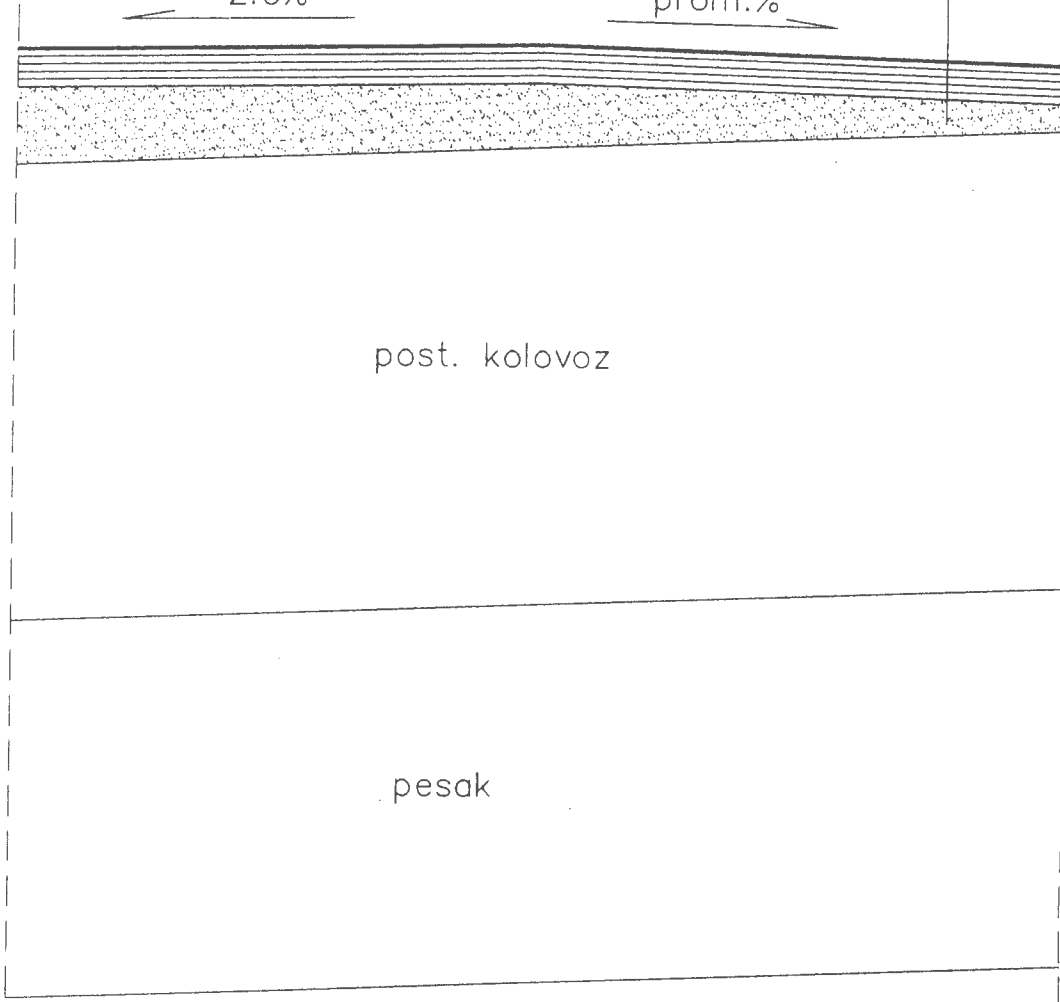

post. kolovoz

pesak

DETALJ "U" R 1:10

"BUS" stajalište
za pešake

biciklistička staza

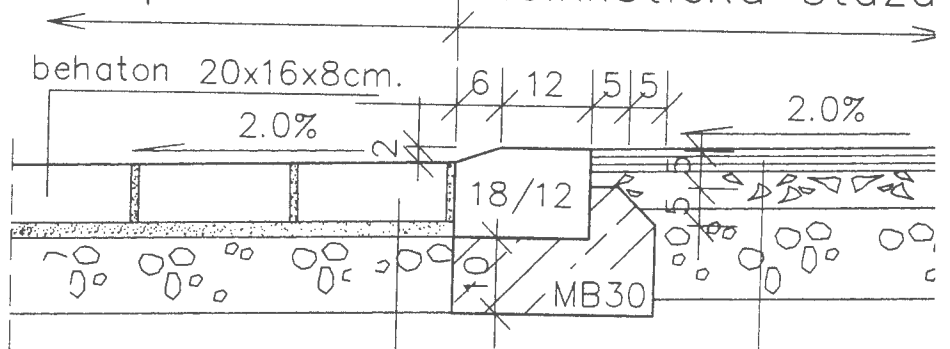

behaton 20x16x8cm.

2.0%

2.0%

18/12

MB30

behaton

d= 8cm

pesak

d= 2cm

tucanik 0/31mm

d=10cm

asfalt t

bitušlju

tucanik

ukupno:

d=20cm

63/94 uku

DETALJ "A" R 1:10

kolovoz

asfalt beton AB11s d= 5cm
 bituagregat BNS 32sA d= prom.
 prom.%

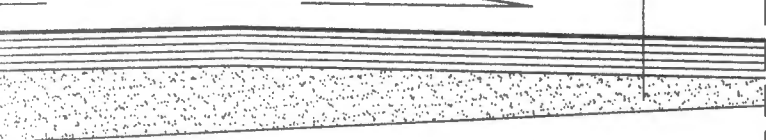

post. kolovoz

pesak

DETALJ "C" R

kolovoz

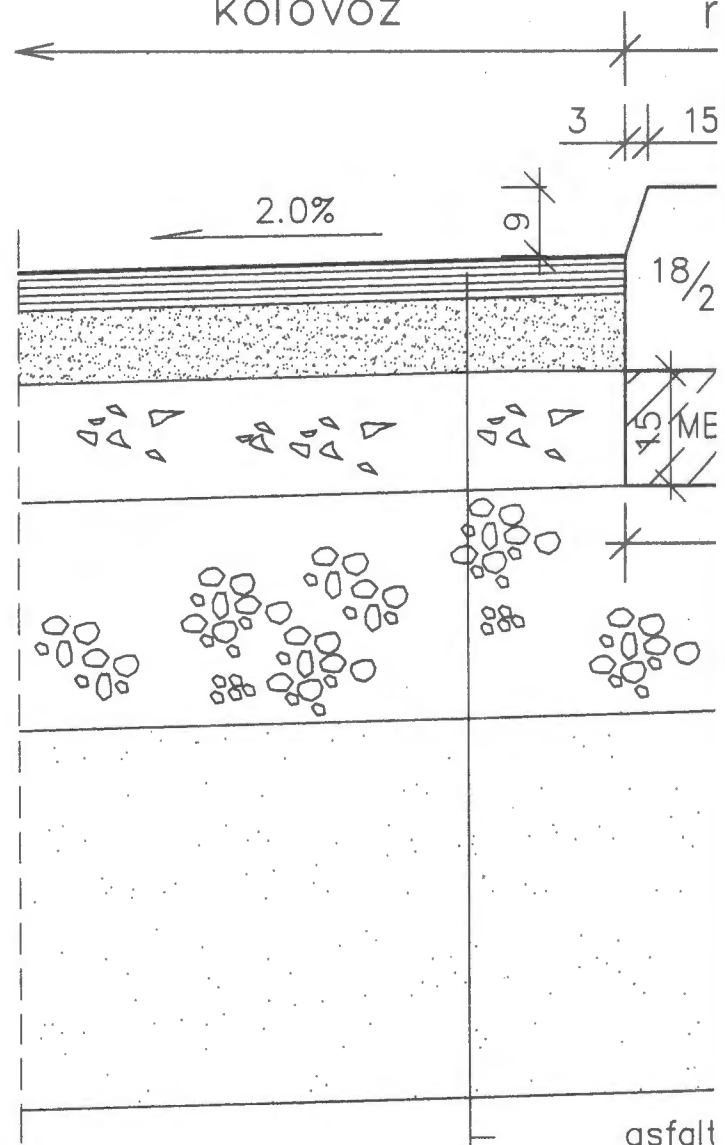

DETALJ "U" R 1:10

"BUS" stajalište
 za pešake

biciklistička staza

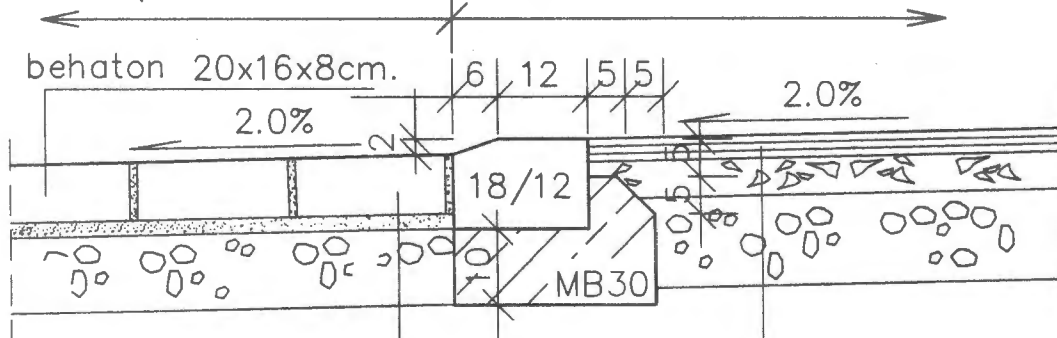

asfalt
 bituag
 tucar
 meša
 i pri

pesak

behaton d= 8cm
 pesak d= 2cm
 tucanik 0/31mm d=10cm
 ukupno: d=20cm

asfalt beton AB8 d= 3cm
 bitušljunak BNS22C d= 5cm
 tucanik 0/31mm d=12cm
 ukupno: d=20cm

"C" R 1:10

DETALJ

razdelno ostrvo

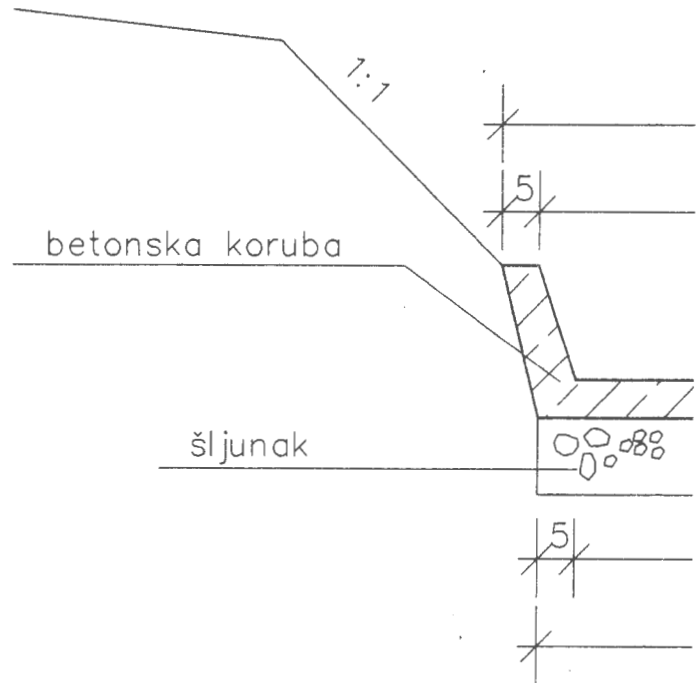
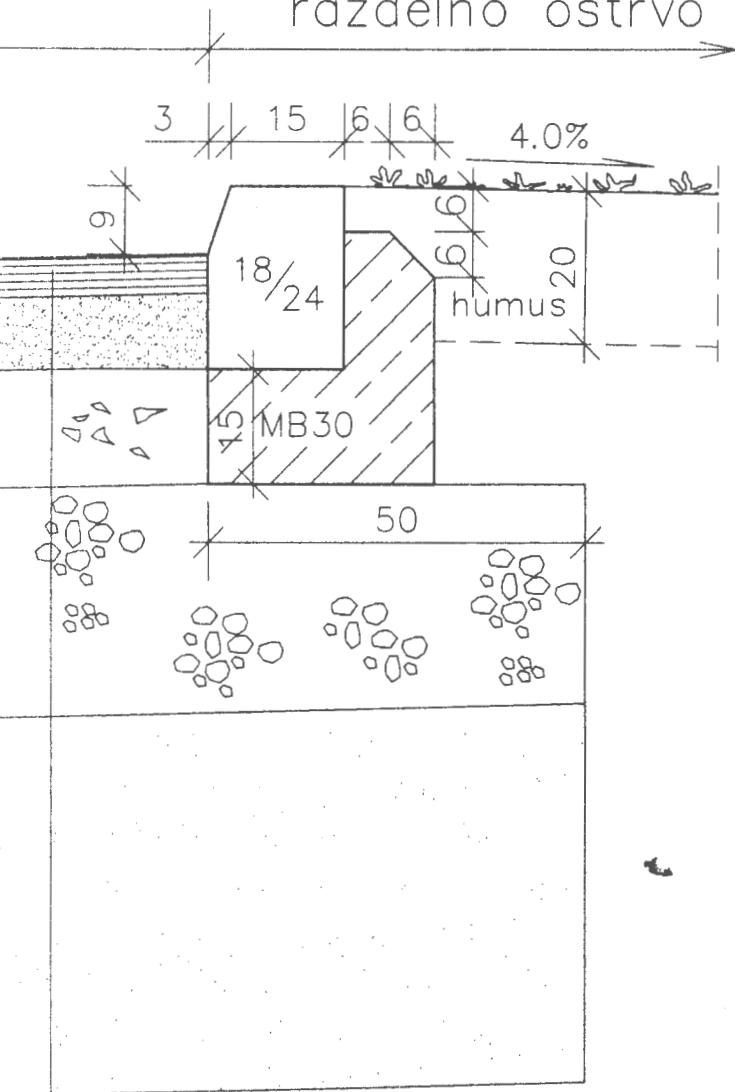

asfalt beton AB11s
 bituagregat BNS32sA
 tucanik 0/31mm
 mešavina tucanika 31/63mm
 i prirodnog šljunka (50% : 50%)

d= 5cm
 d=10cm
 d=15cm

ukupno:
 pesak

d=30cm
 d=60cm
 d=50cm

DE
 pešačka

beton 20x16

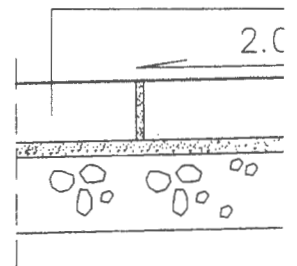

beton d= 8
 pesak d= 2
 tucanik 0/31mm d=10

ukupno: d=20

d= 3cm
 d= 5cm
 d=12cm
 d=20cm

70/94

R 1:10
kolovoz

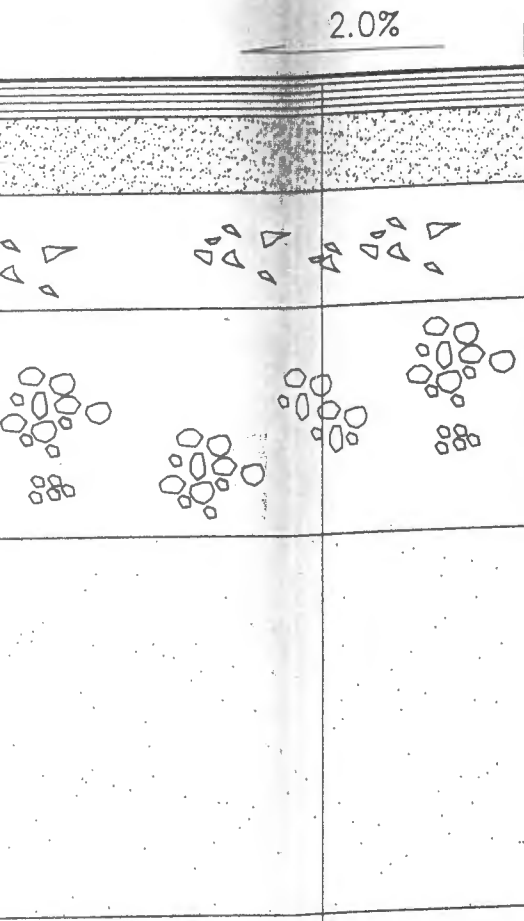

DETALJ "D" R 1:10
kolovoz pešačka staza

deo post. kol. se ruši
za ugradnju ivičnjaka
prom. %

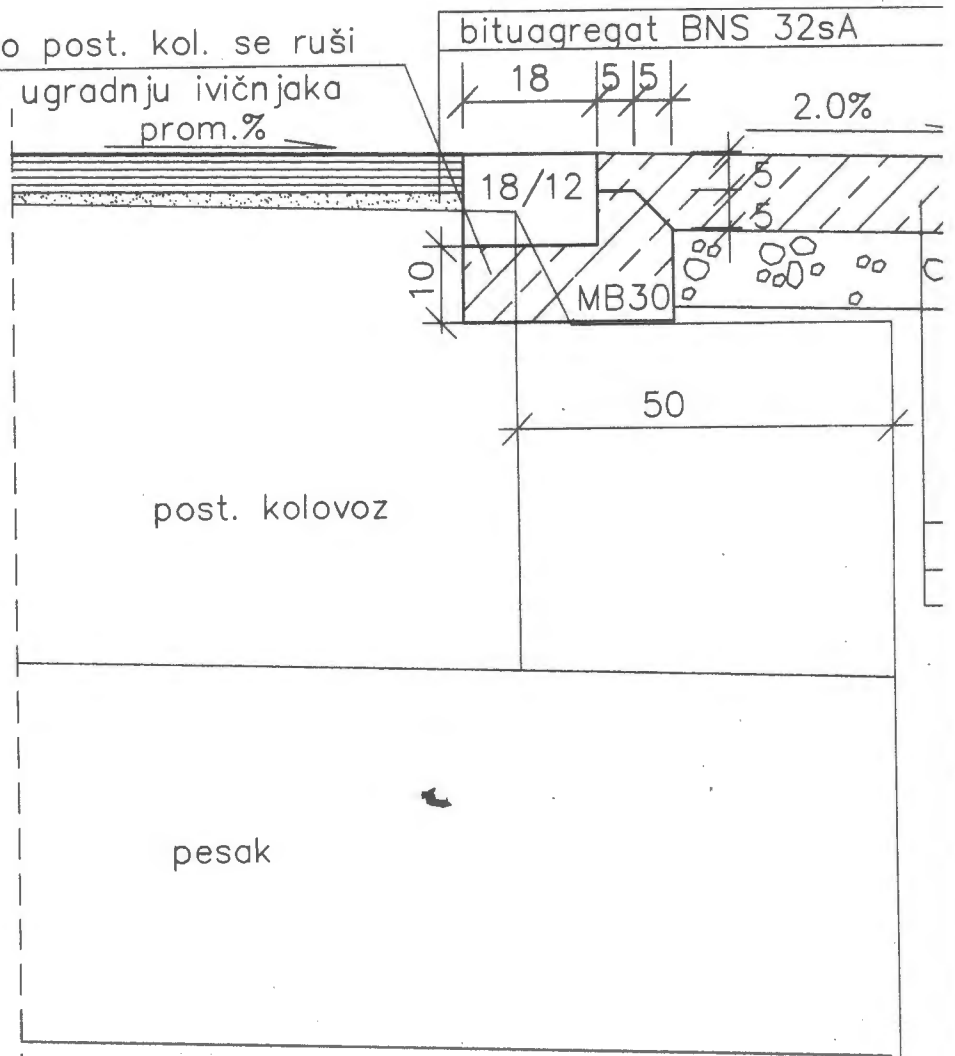

- d= 5cm
- d=10cm
- d=15cm
- d=30cm
- d=60cm
- d=50cm

DETALJ "R" R 1:10

biciklistička staza pešačka staza

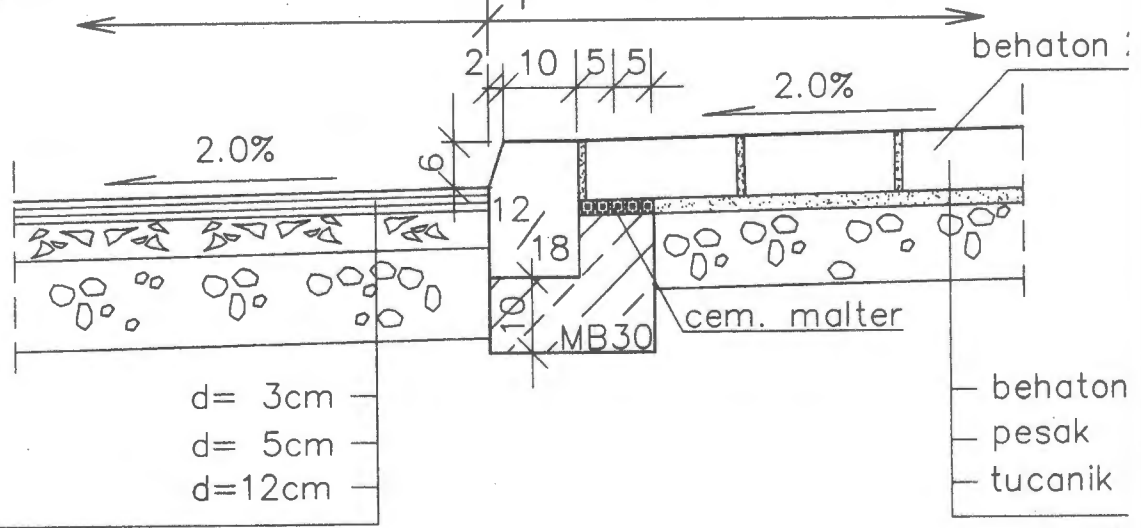

- asfalt beton AB8
- bitušljunak BNS22C
- tucanik 0/31mm

- d= 3cm
- d= 5cm
- d=12cm

- behaton
- pesak
- tucanik

ukupno:

d=20cm

uk

72/97

DETALJ "E" R 1:10

razdelno ostrvo

kolovoz

5cm
prom.

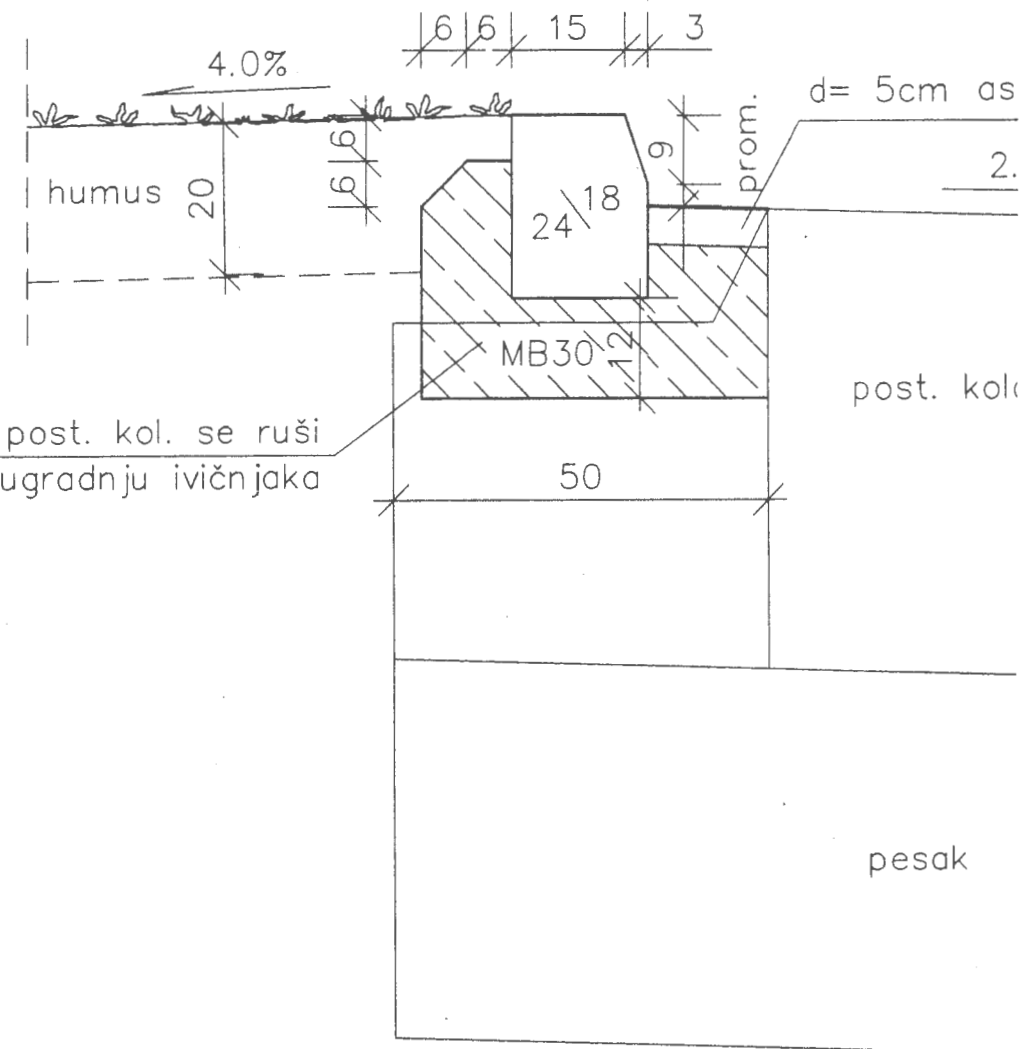
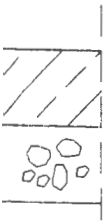

deo post. kol. se ruši
za ugradnju ivičnjaka

on MB-30 d= 10cm
anik 0/31mm d= 10cm
ukupno: d= 20cm

DETALJ "S" R 1:10

zelenilo

biciklistička staza

6x8cm.

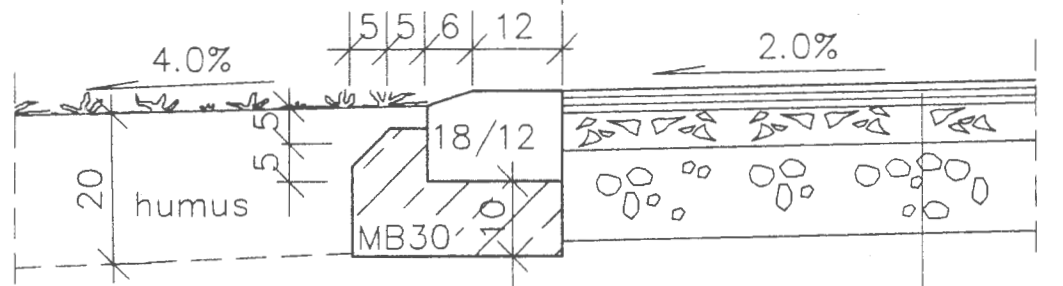

d= 8cm
d= 2cm
mm d=10cm
d=20cm

asfalt beton AB8 d= 3cm
bitušljunak BNS22C d= 5cm
tucanik 0/31mm d=12cm
ukupno: d=20cm

DETALJ "F" R 1:10

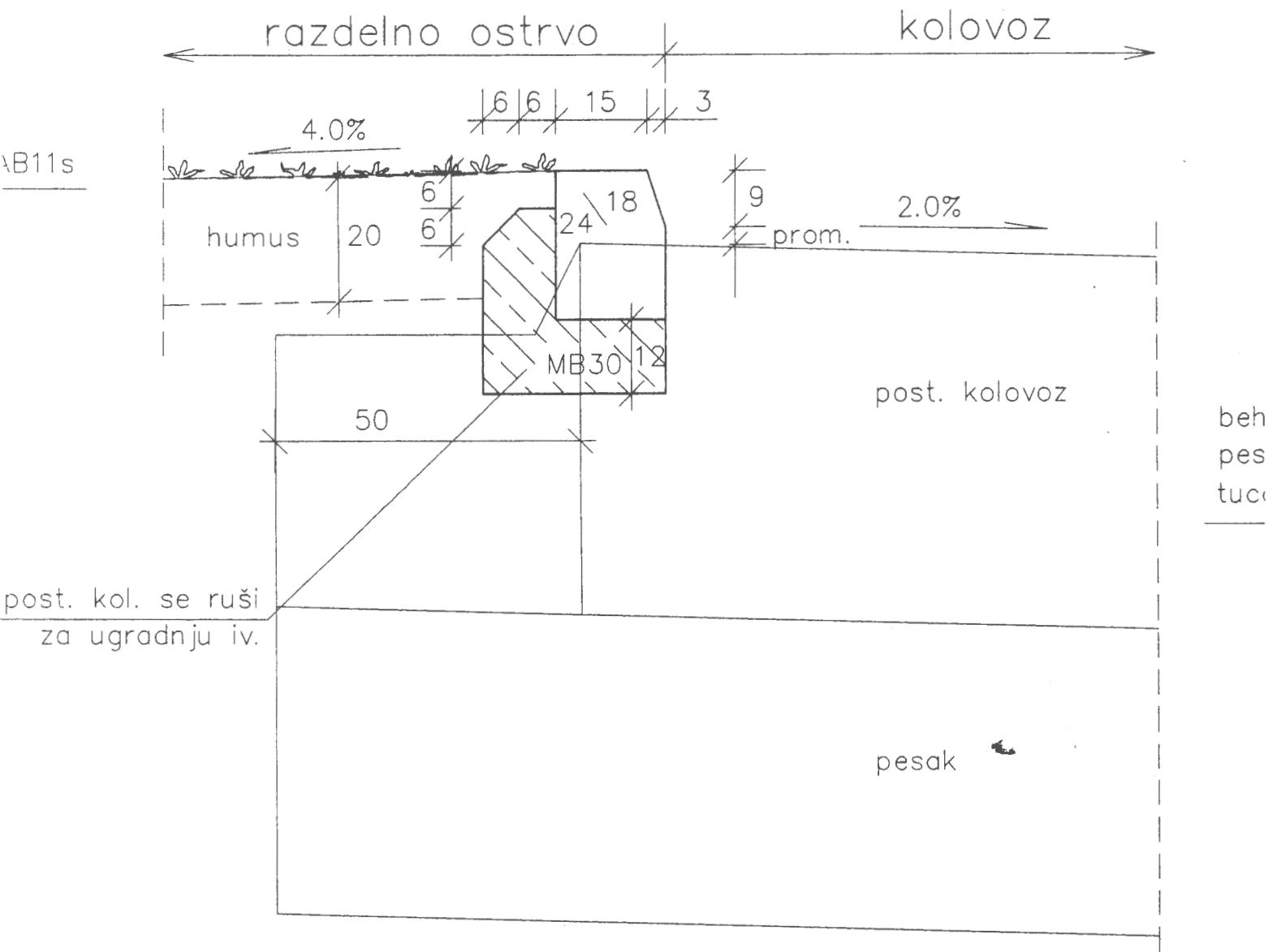

DETALJ "I" R 1:10

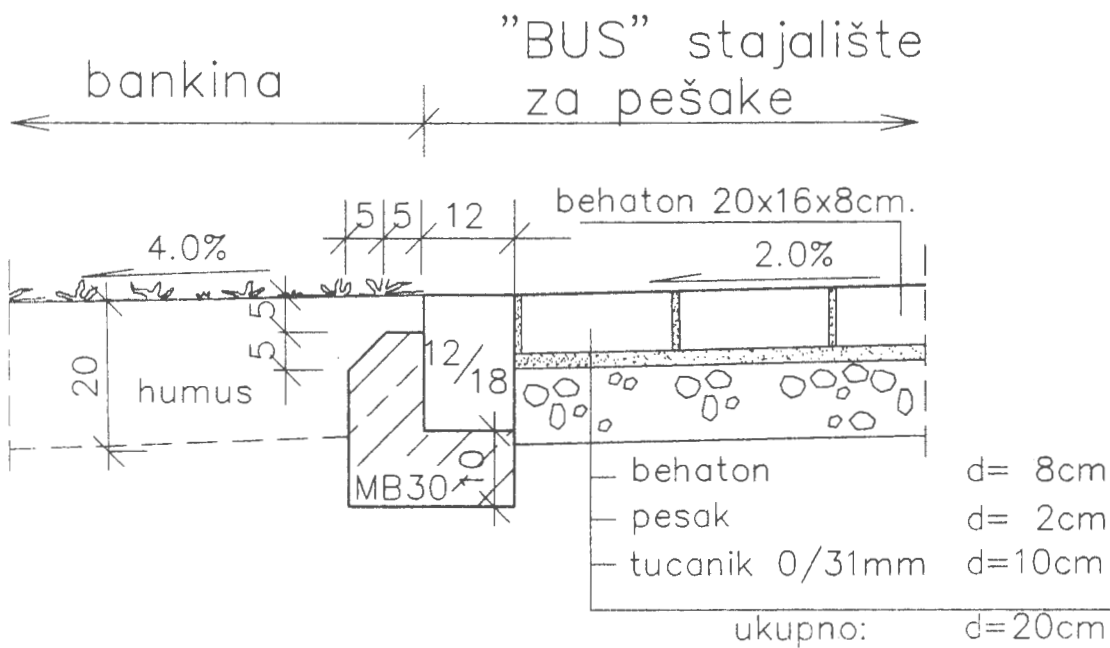

DETALJ "H" R 1:10

"BUS" stajalište
za pešake

kolovoz

beton 20x16x8cm.

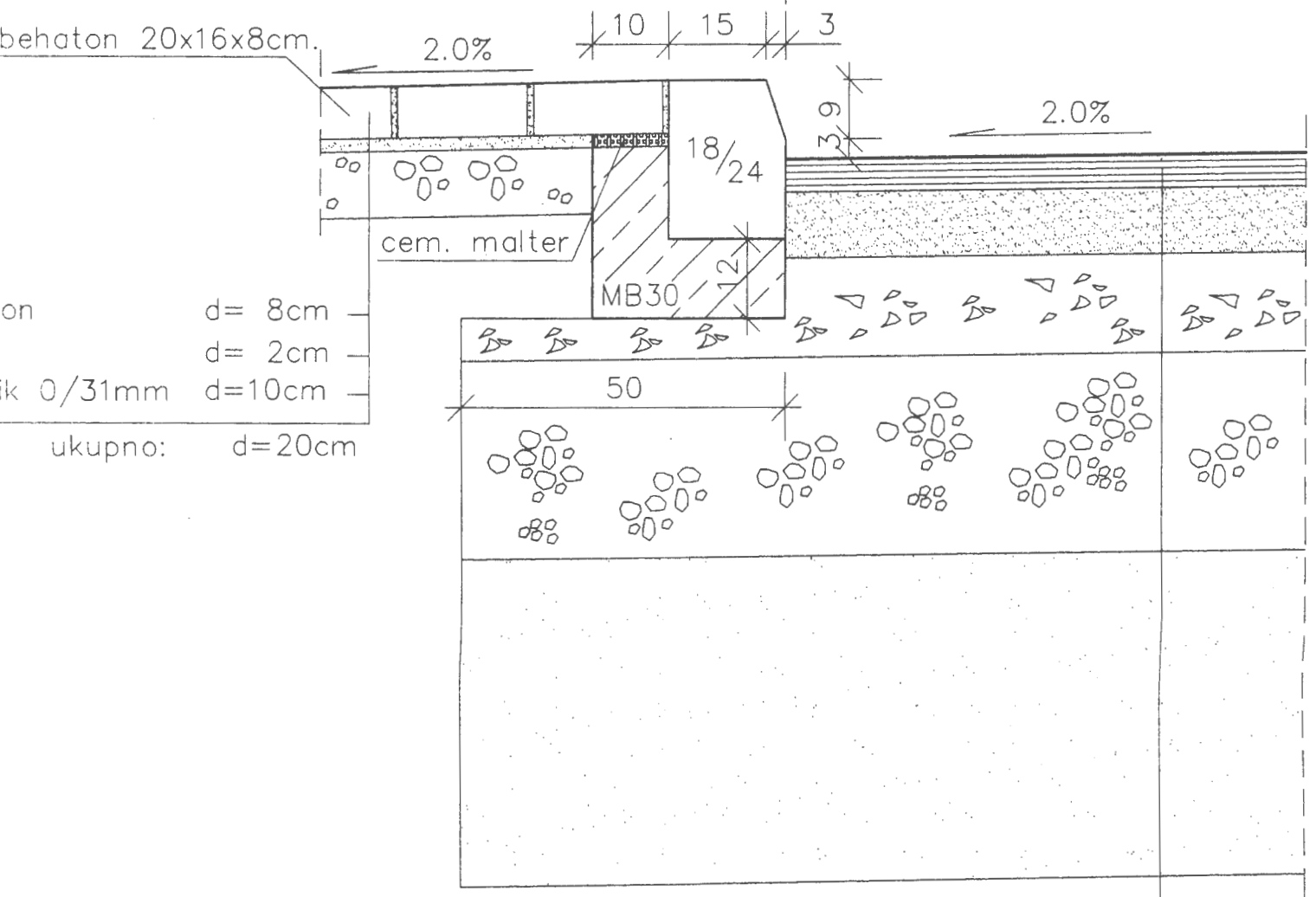

on
d= 8cm
d= 2cm
k 0/31mm d=10cm
ukupno: d=20cm

- asfalt beton AB11s d= 5cm
- bituagregat BNS32sA d=10cm
- tucanik 0/31mm d=15cm
- mešavina tucanika 31/63mm
i prirodnog šljunka (50% : 50%) d=30cm
- ukupno: d=60cm
- pesak d=50cm

DETALJ "0"

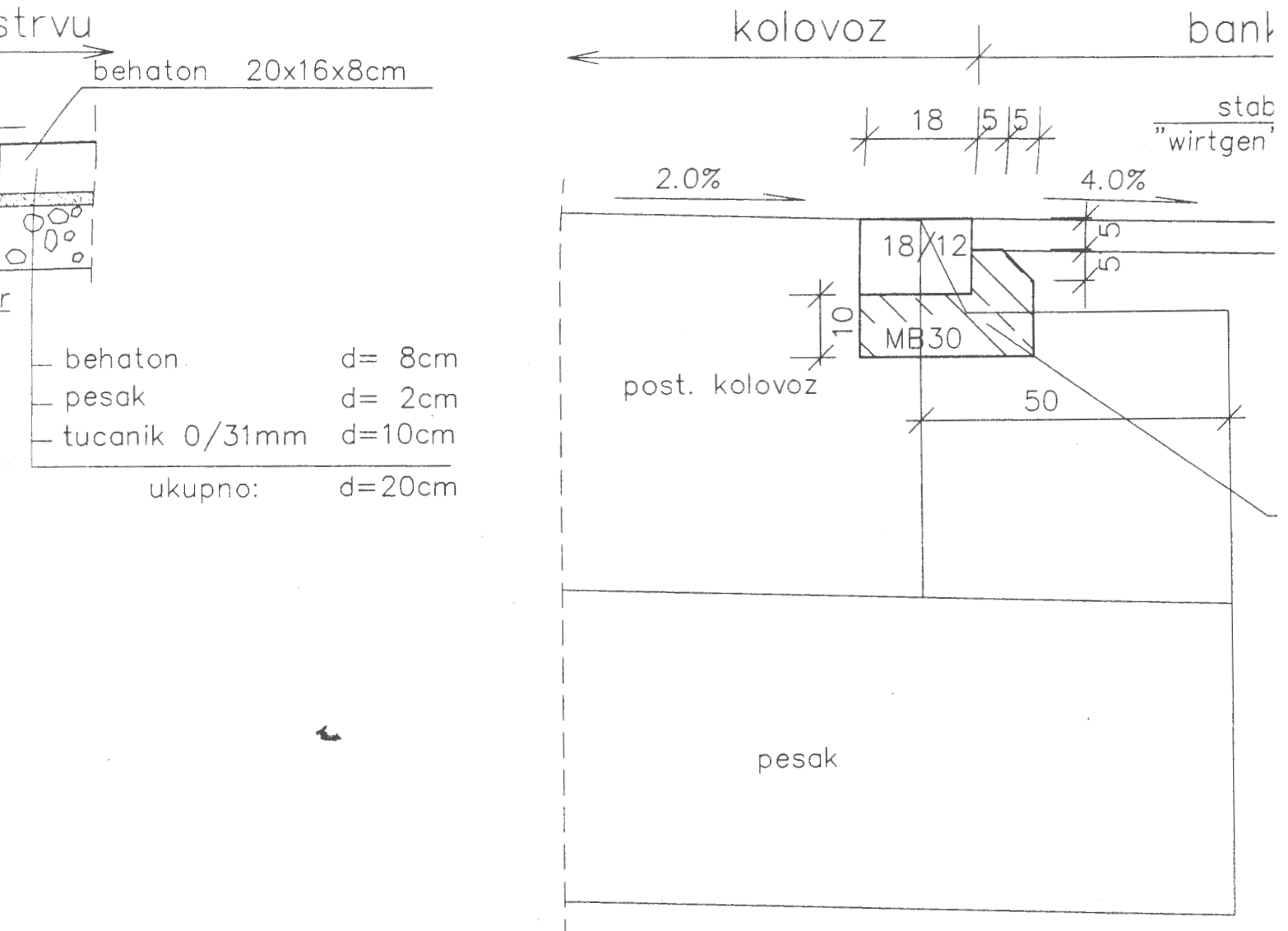

DETALJ na priključnim ul. R 1:10

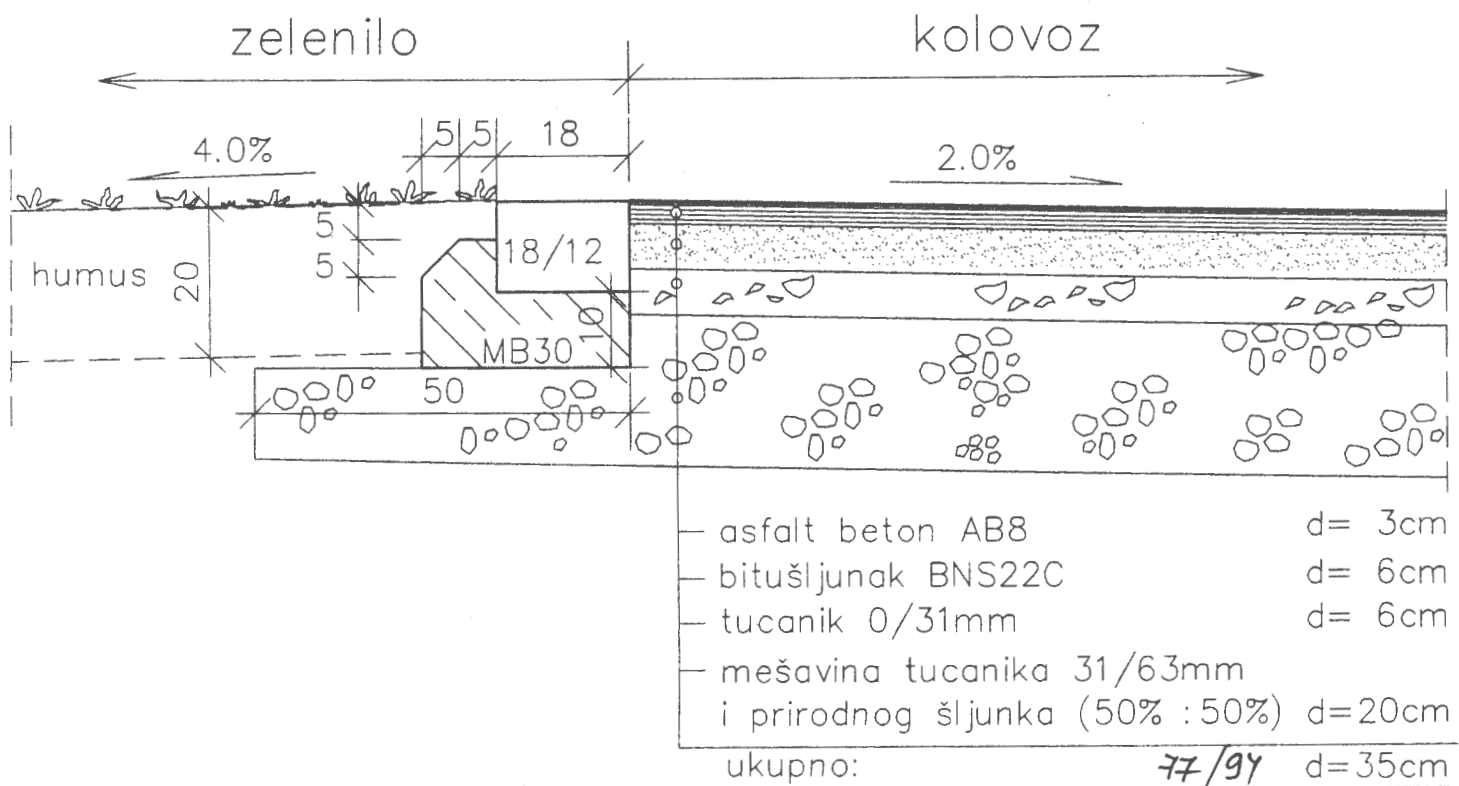

0" R 1:10

bankina

obradjeno posebnim projektom

stabilizacija bankine
"irtgen" masom d=5cm

kanal

post. kol. se ruši
za ugradnju iv.

DETALJ na ukrsnim u zelenilo

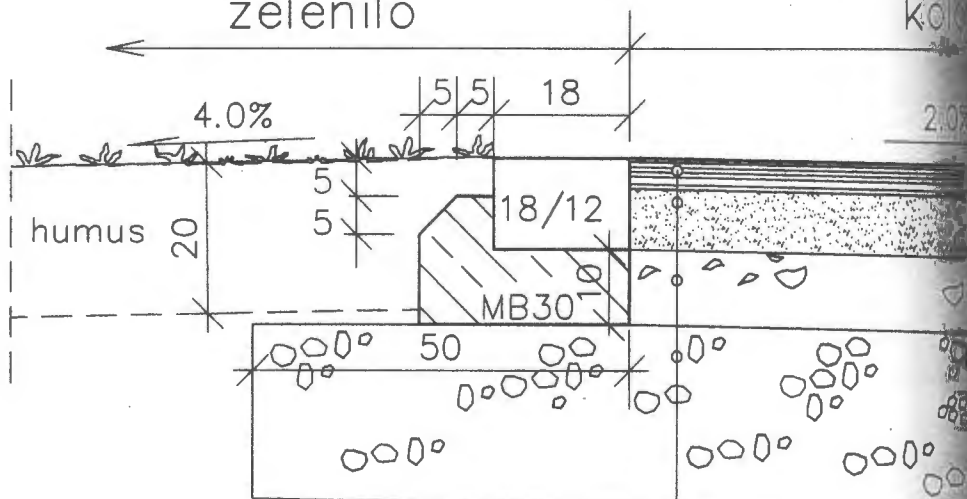

- = 3cm
- = 6cm
- = 6cm
- = 20cm
- = 35cm

- asfalt beton A
- bitušljunak BNS
- tucanik 0/31mm
- mešavina tucanika i prirodnog šljunaka
- ukupno:

78/94

DETALJ "T" R 1:10

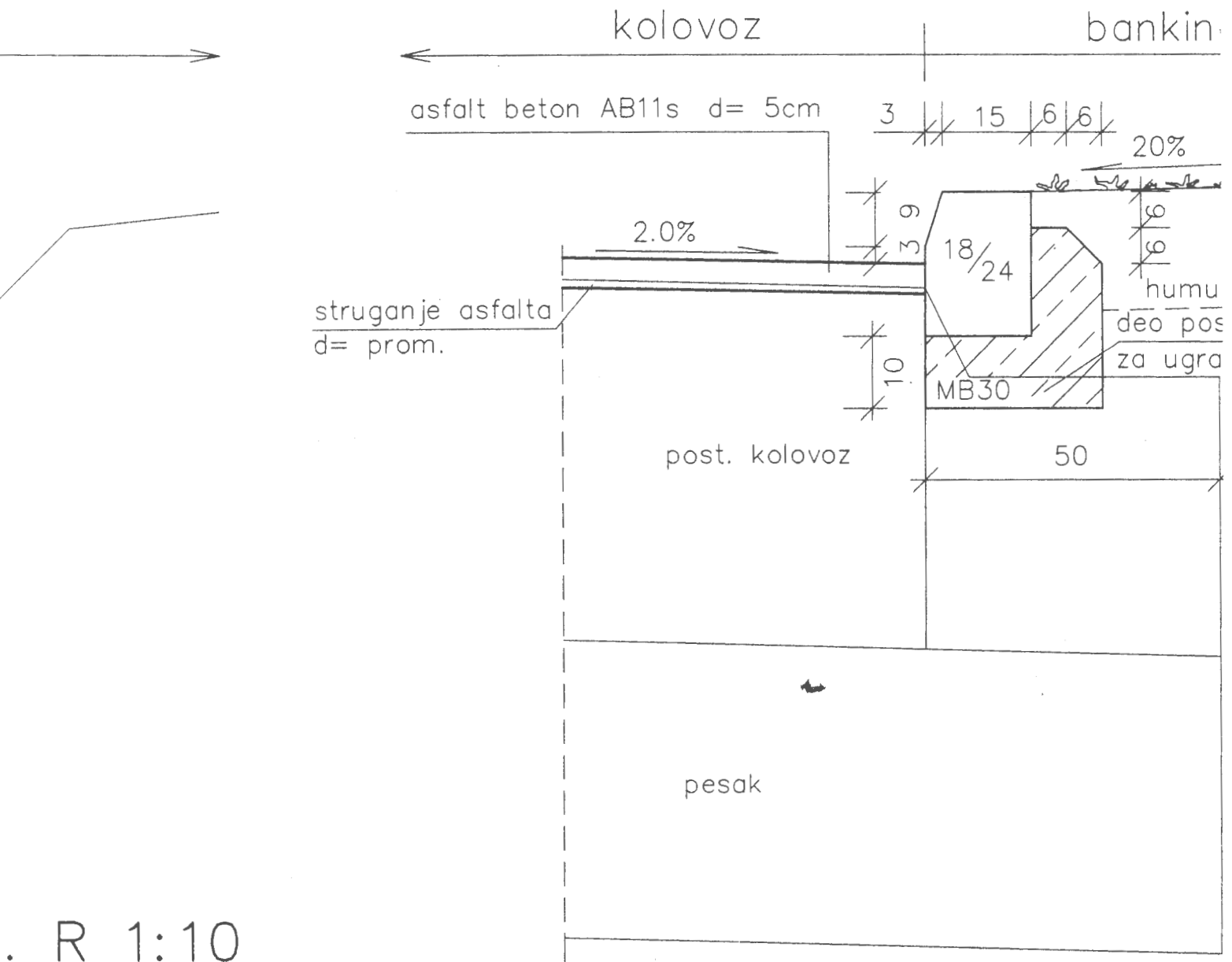

R 1:10

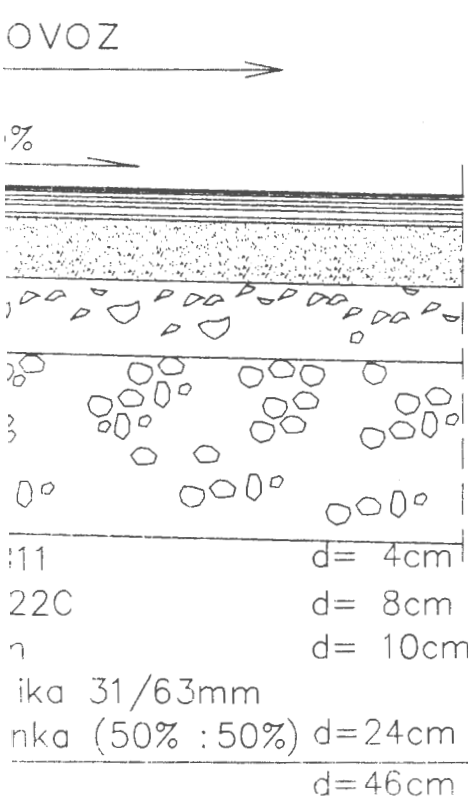

DETALJ na priključku zelenilo

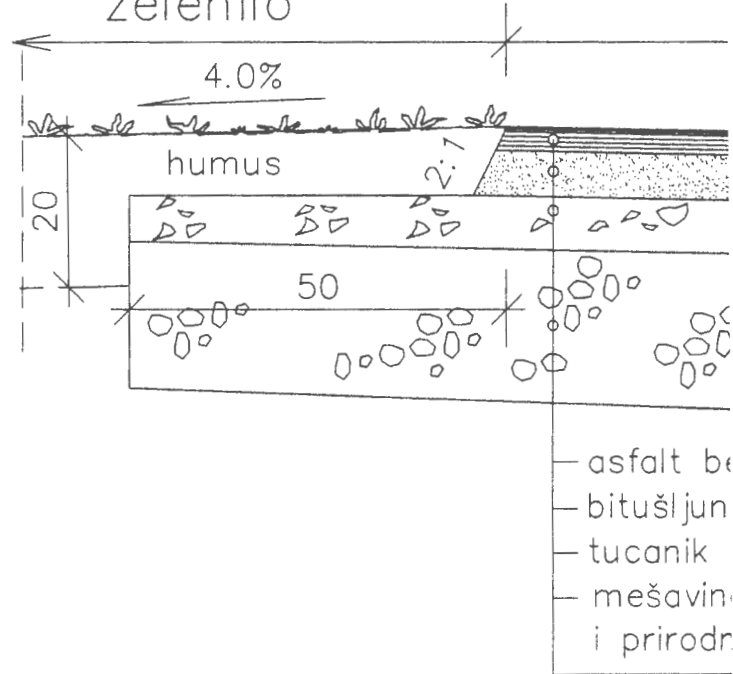

79/94 ukupno:

DETALJ PROŠIRENJA KOL. ZBOG

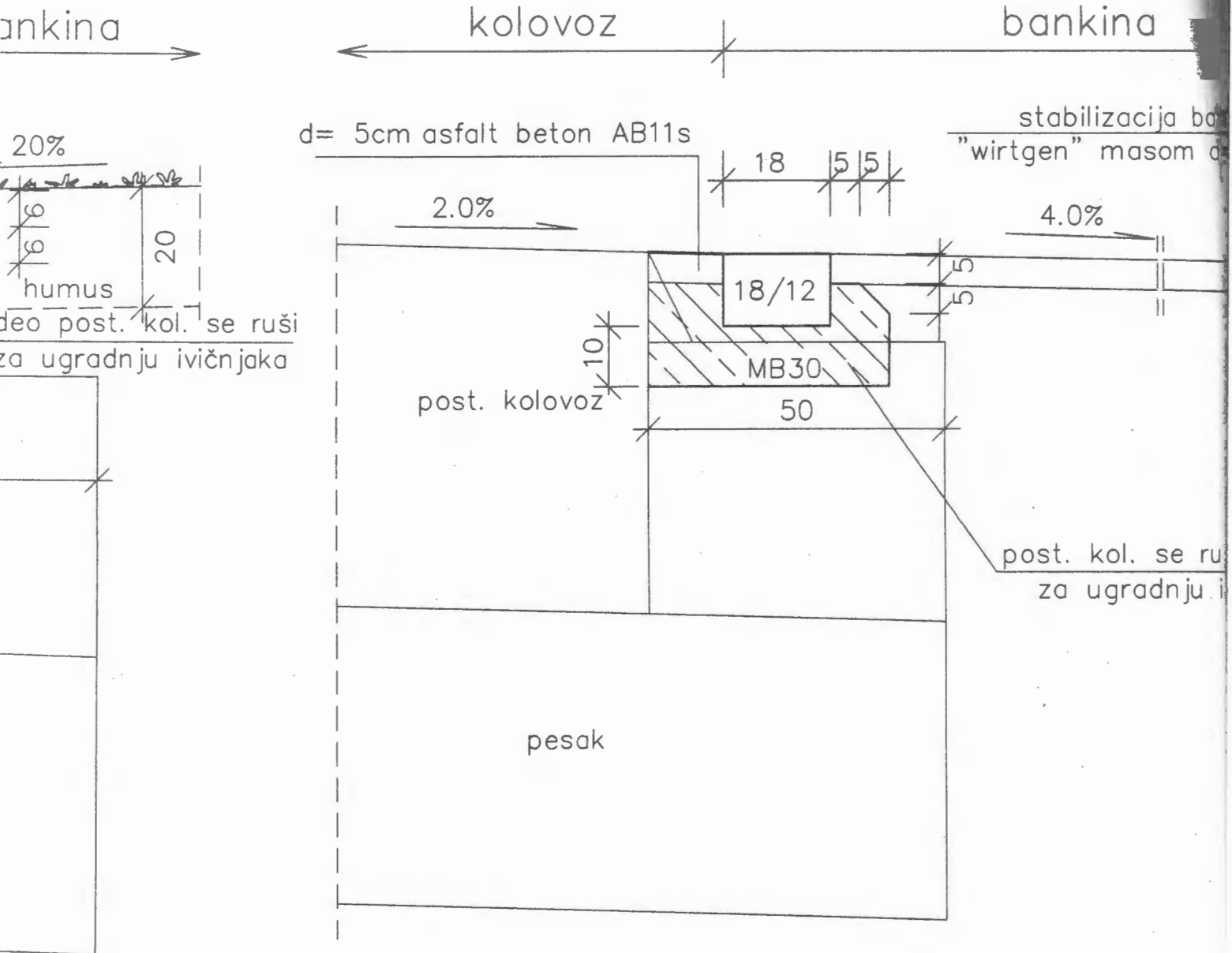

ključnim ul. R 1:10

kolovoz

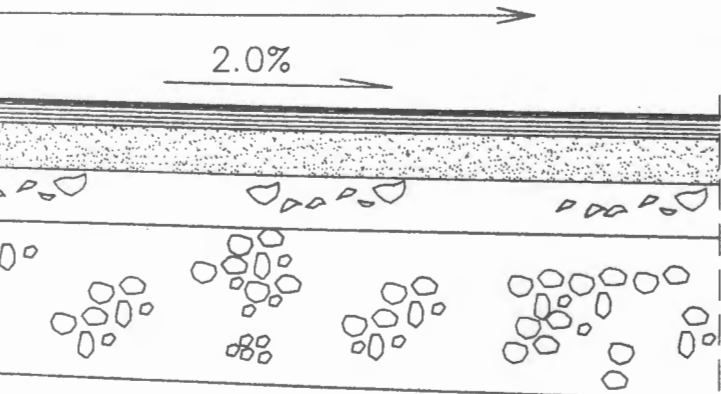

- asfalt beton AB8 d = 3cm
- bitušljunak BNS22C d = 6cm
- ucanik 0/31mm d = 6cm
- mešavina tucanika 31/63mm
- prirodnog šljunka (50% : 50%) d = 24cm
- kupno: d = 35cm

DETALJ na

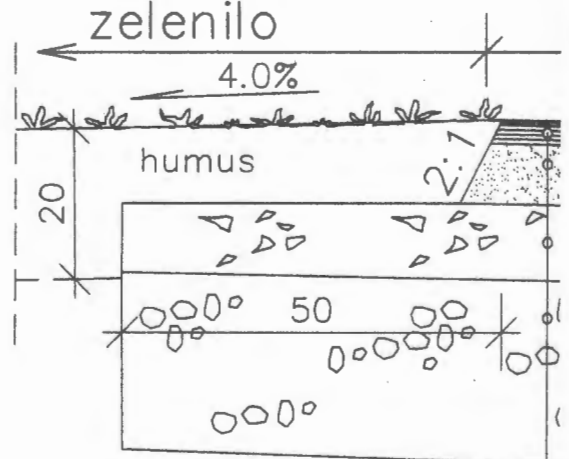

UGRADNJE IVIČNJAKA R 1:10

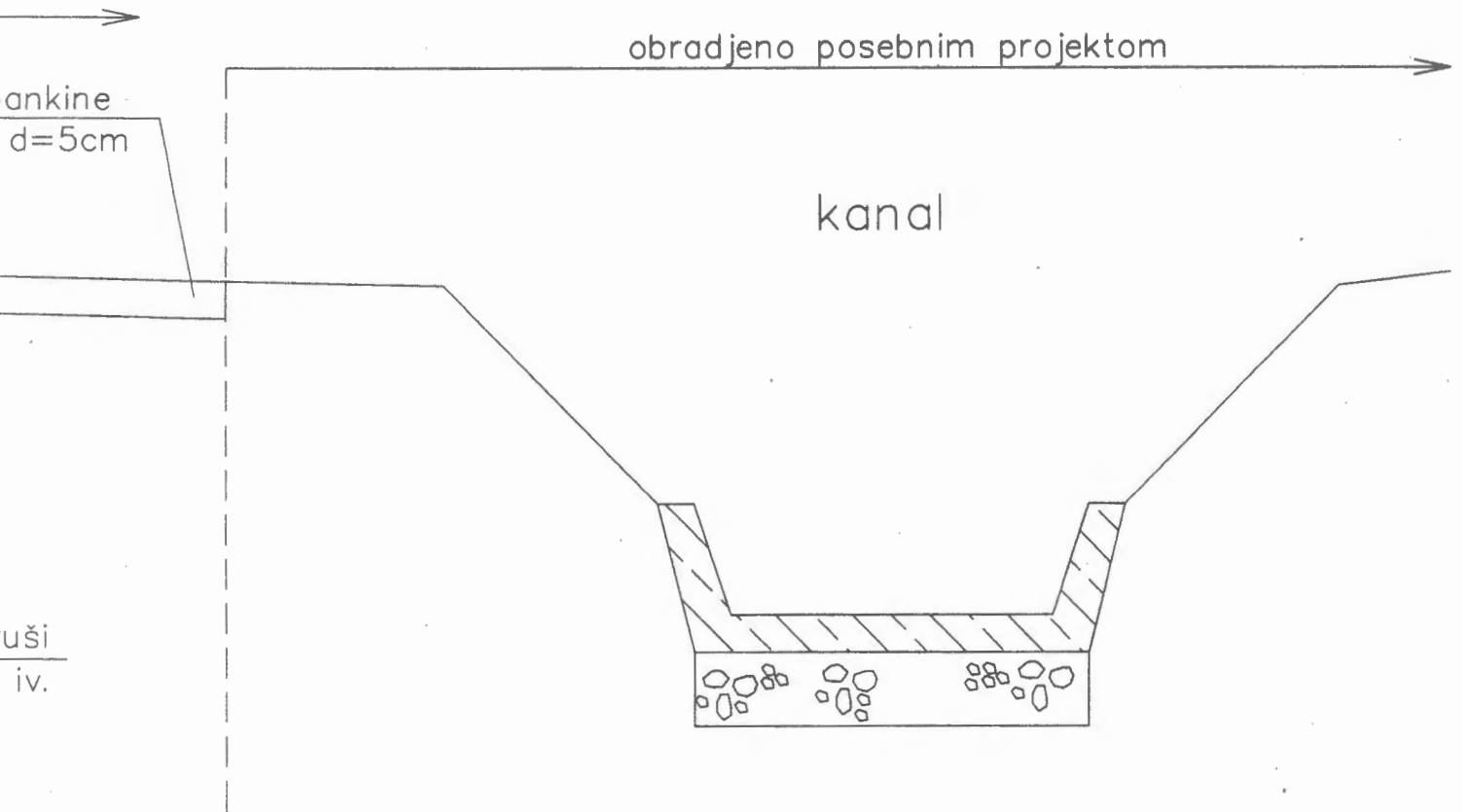

ukrsnim ul. R 1:10 kolovoz

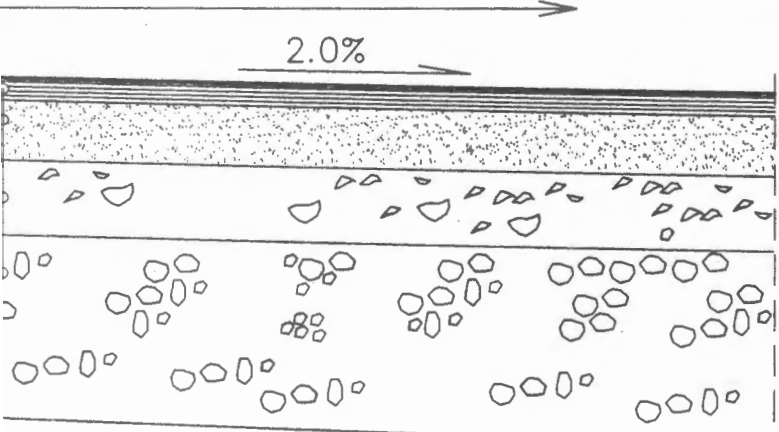

- asfalt beton AB11 d= 4cm
- bitušljunak BNS22C d= 8cm
- tucanik 0/31mm d= 10cm
- mešavina tucanika 31/63mm
i prirodnog šljunka (50% : 50%) d=24cm
- ukupno: d=46cm

: 50

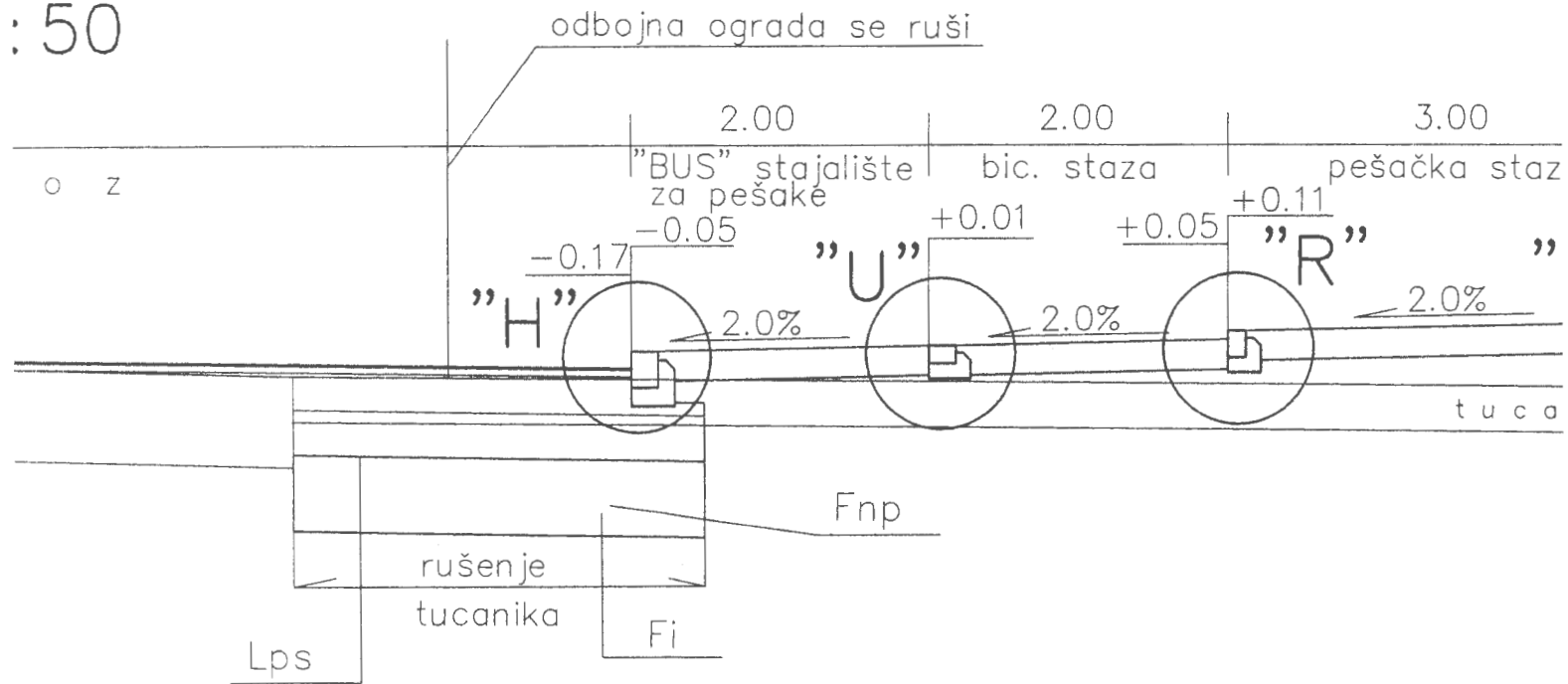

50

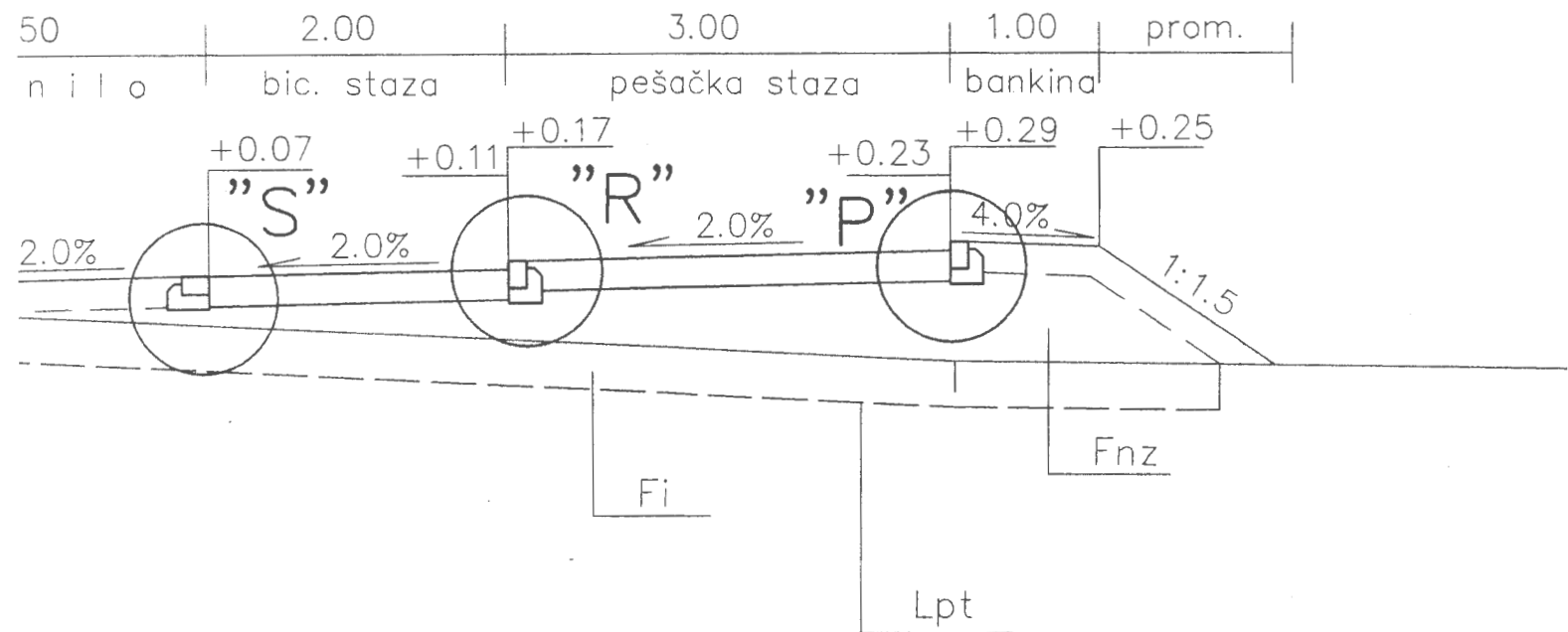

82/94

OPREČNI PROFIL VII-VII R1:50

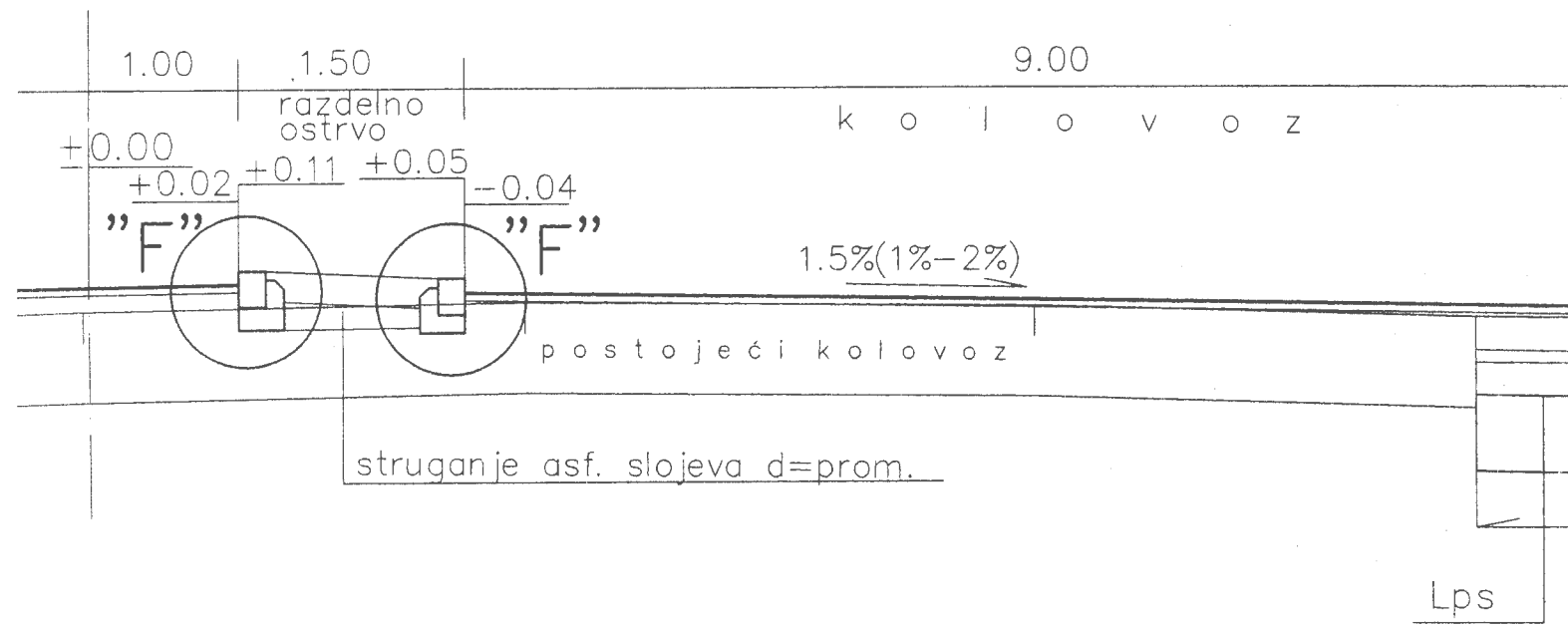

OPREČNI PROFIL VIII-VIII R1:50

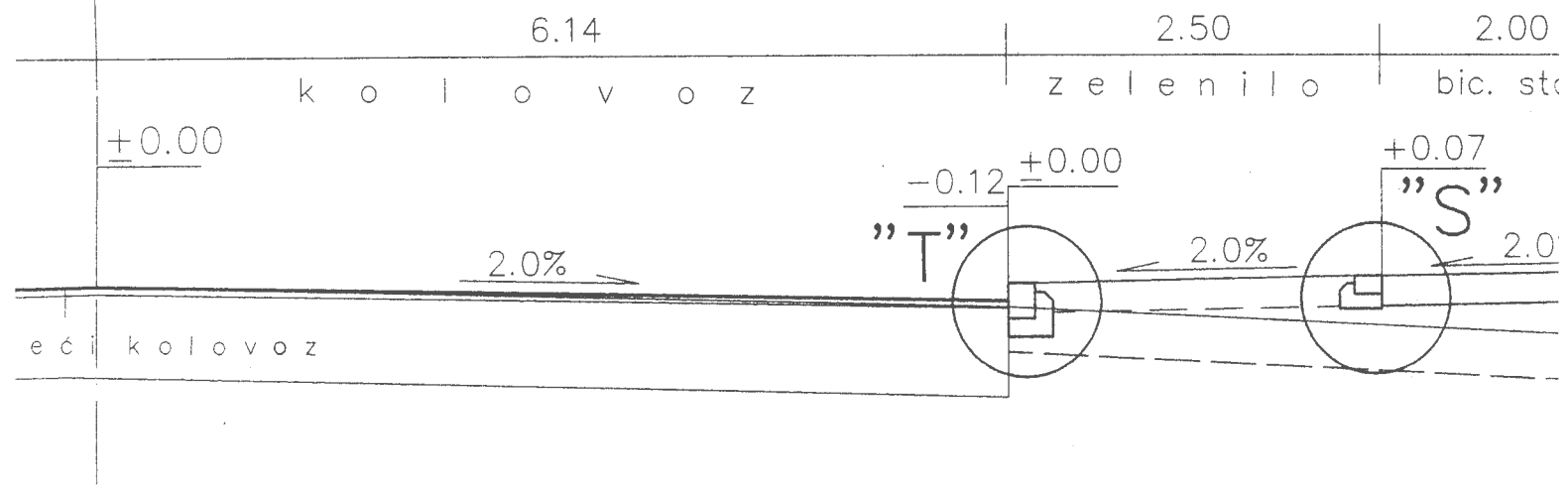

KARAKTERISTIČNI POPREČEK

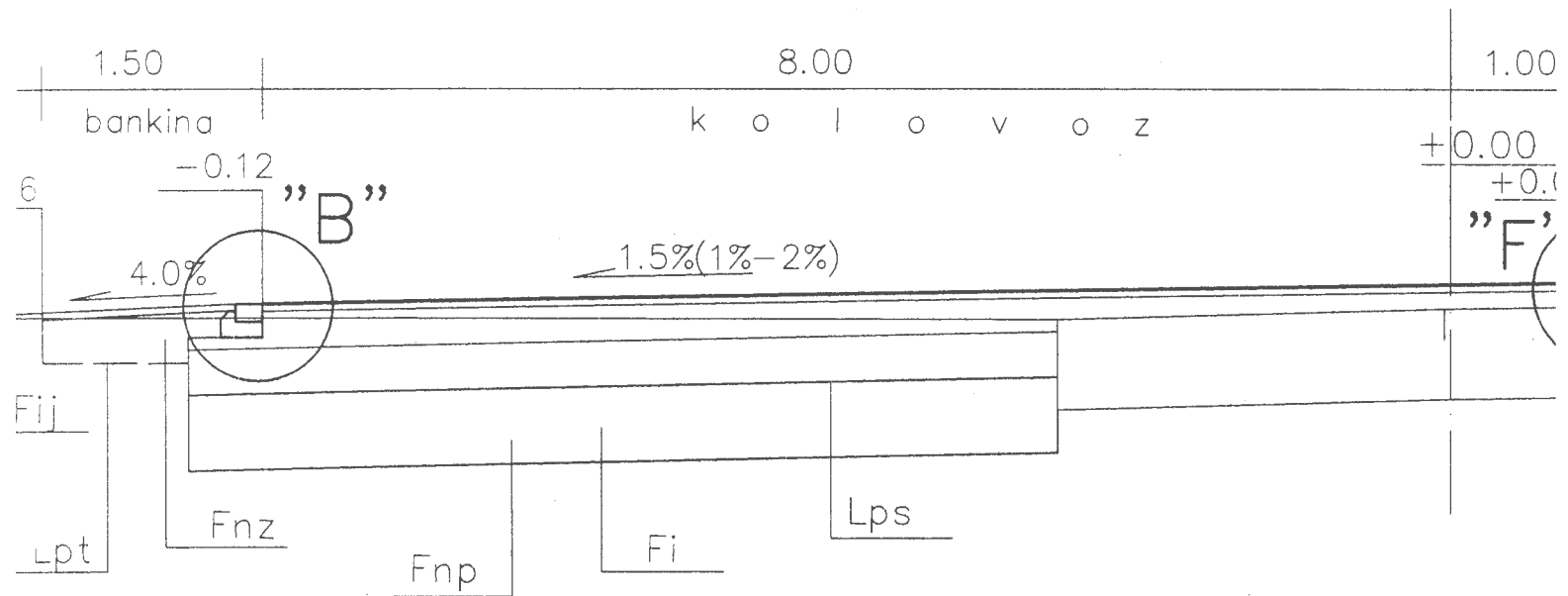

KARAKTERISTIČNI POPREČEK

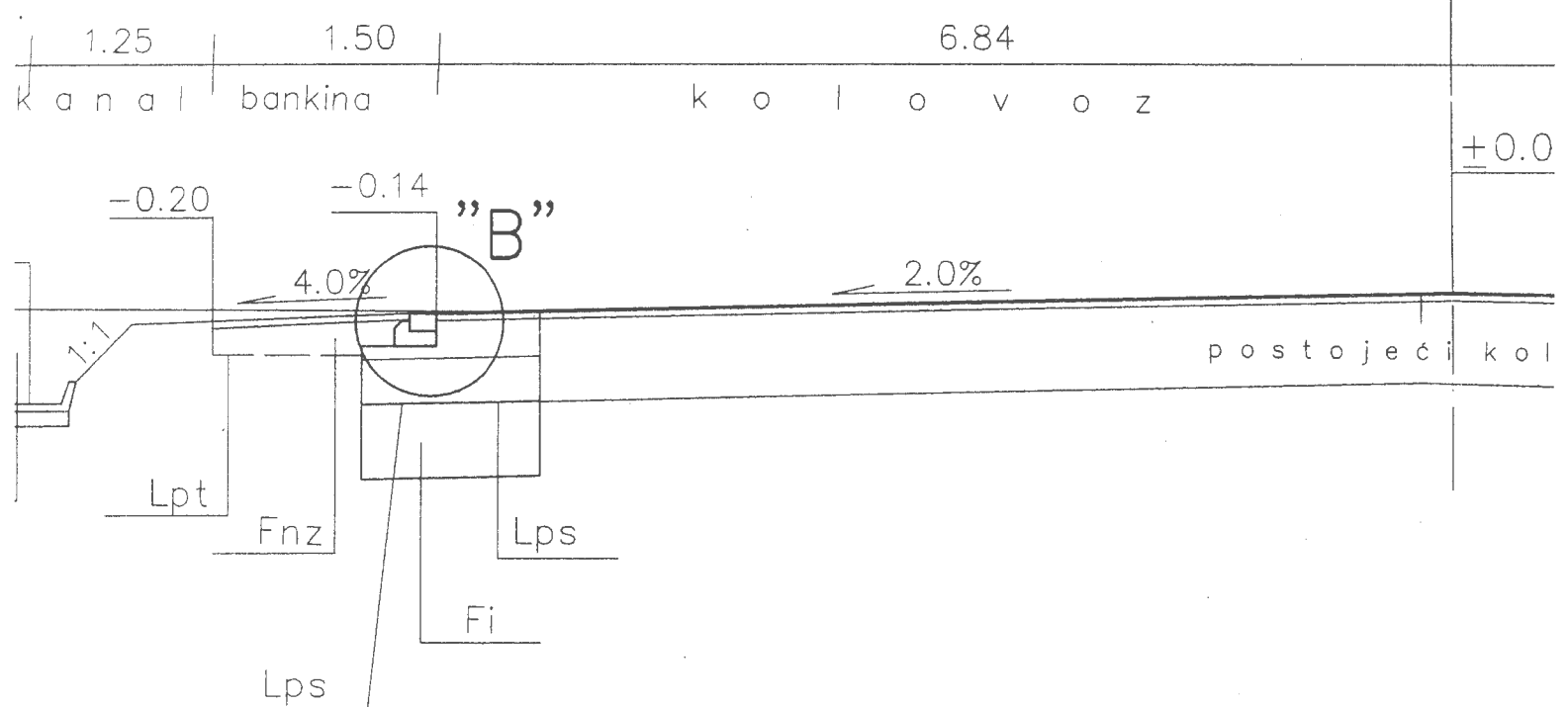

KAF

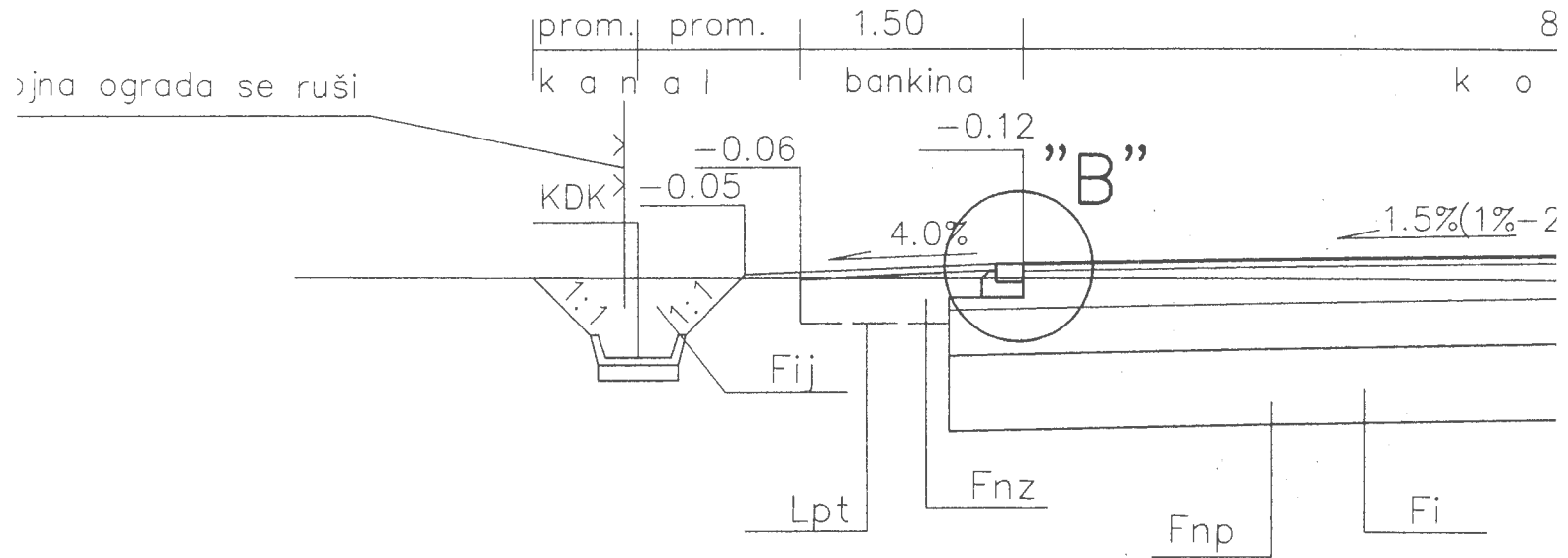

KAF

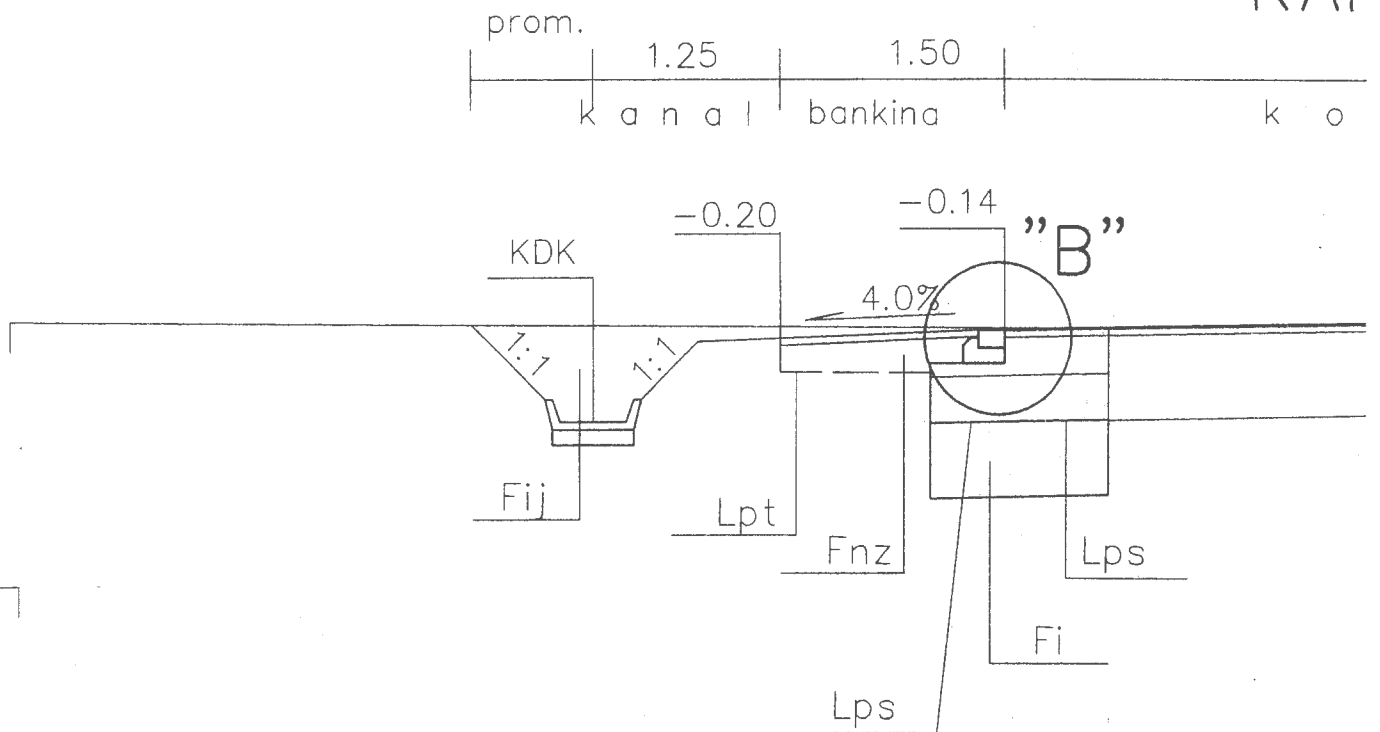

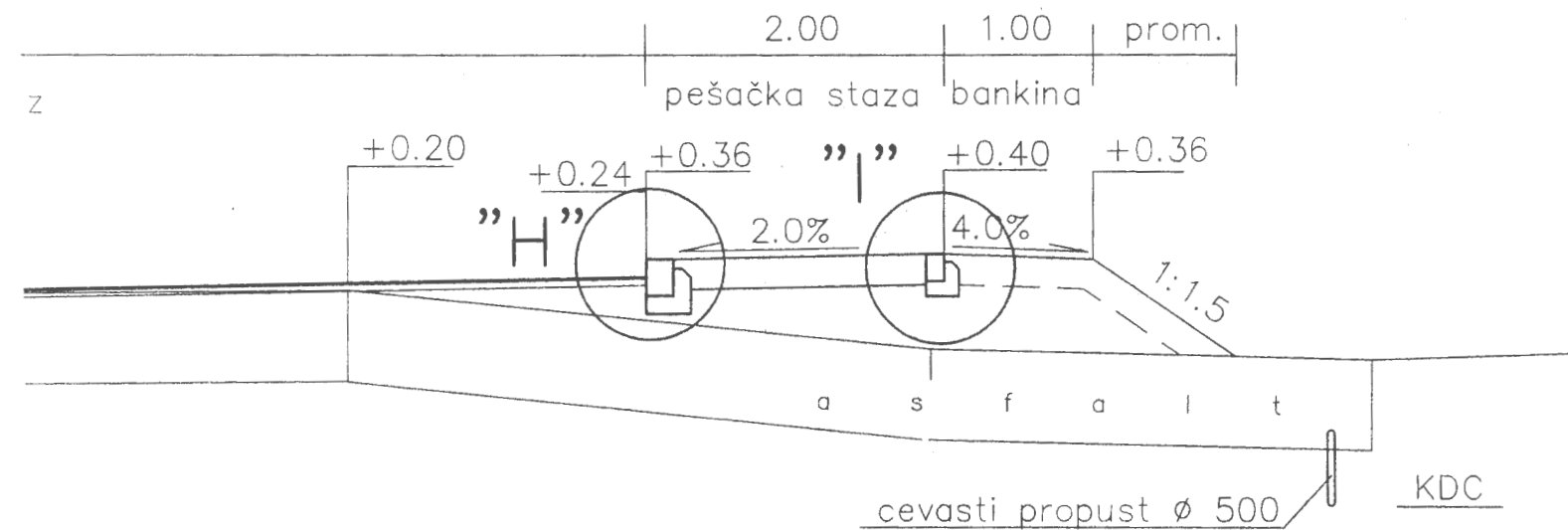
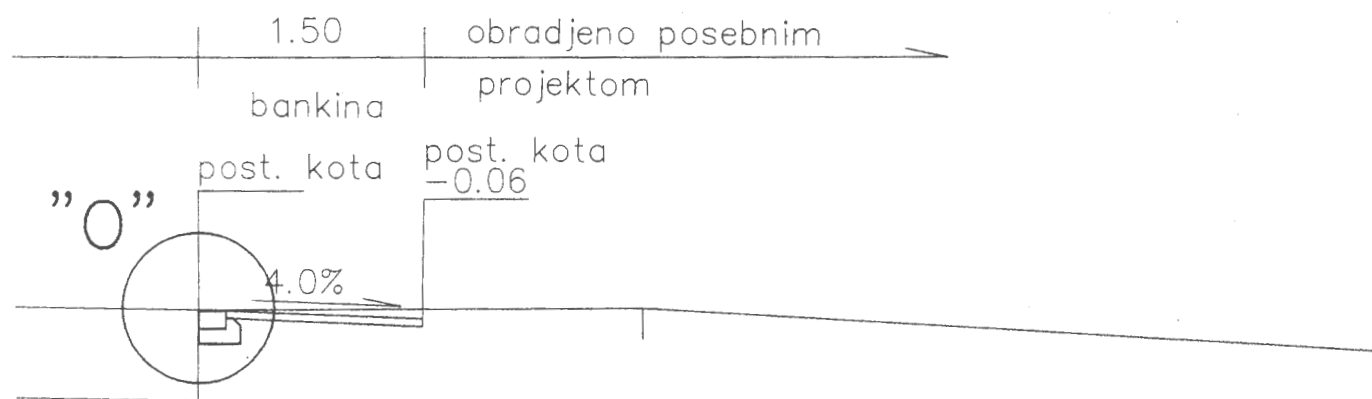
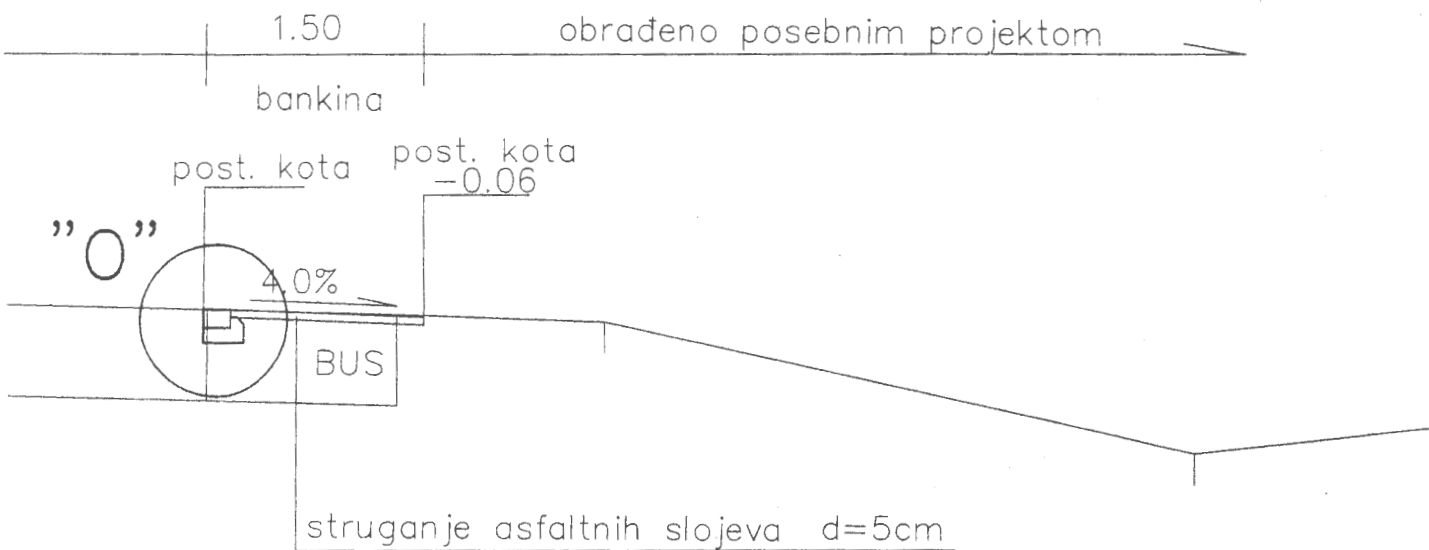

ČNI PROFIL IV-IV R1:50

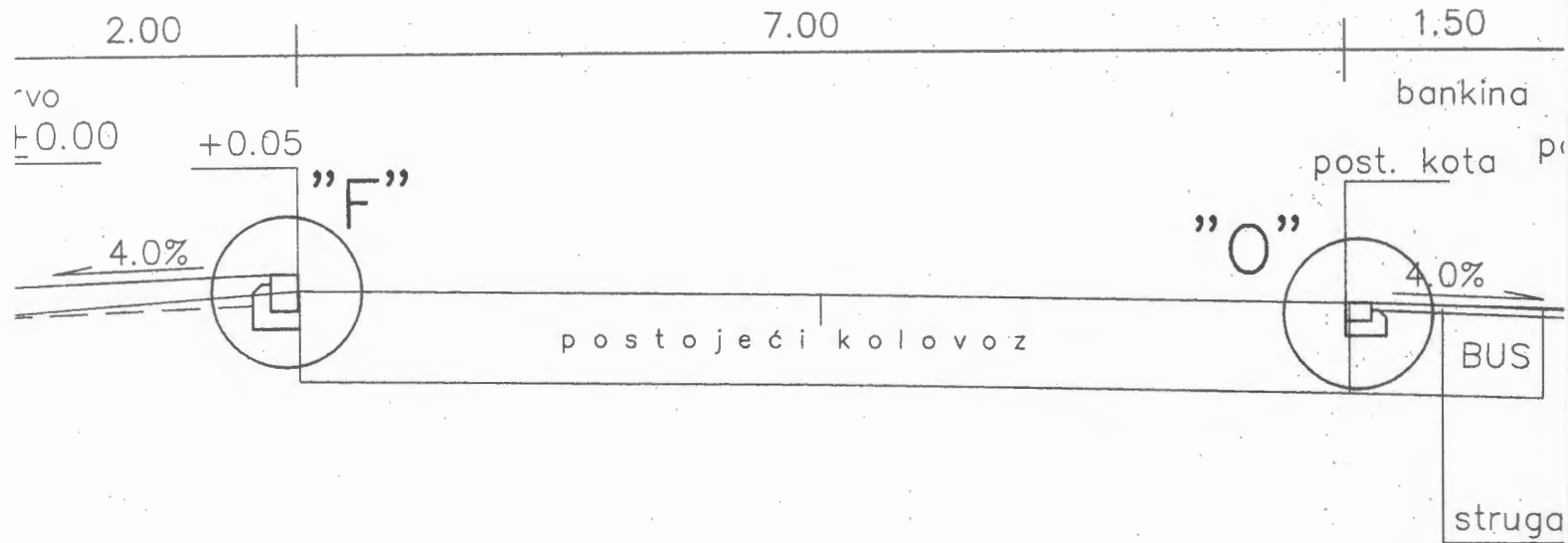

ČNI PROFIL V-V R1:50

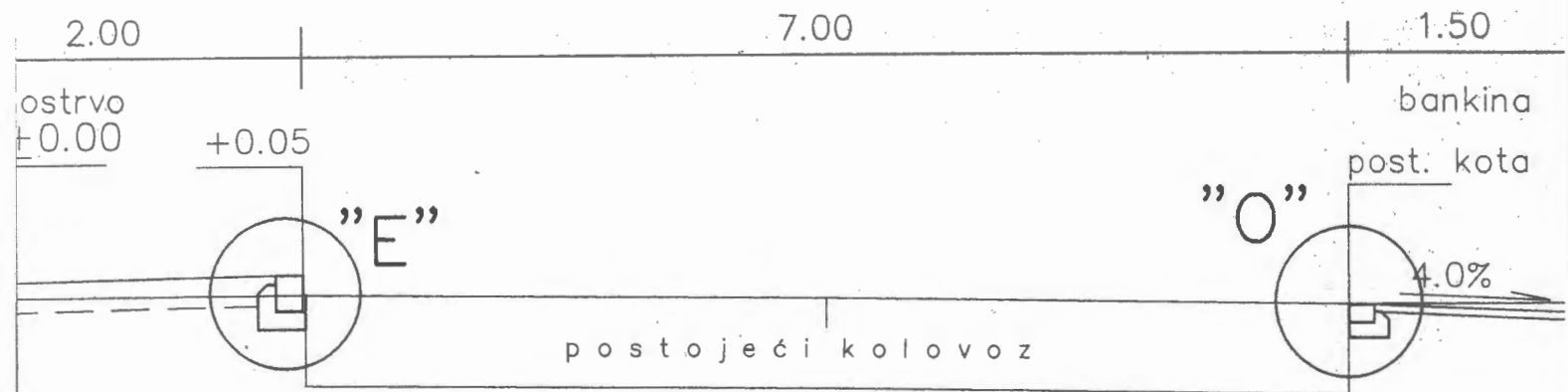

ČNI PROFIL VI-VI R1:50

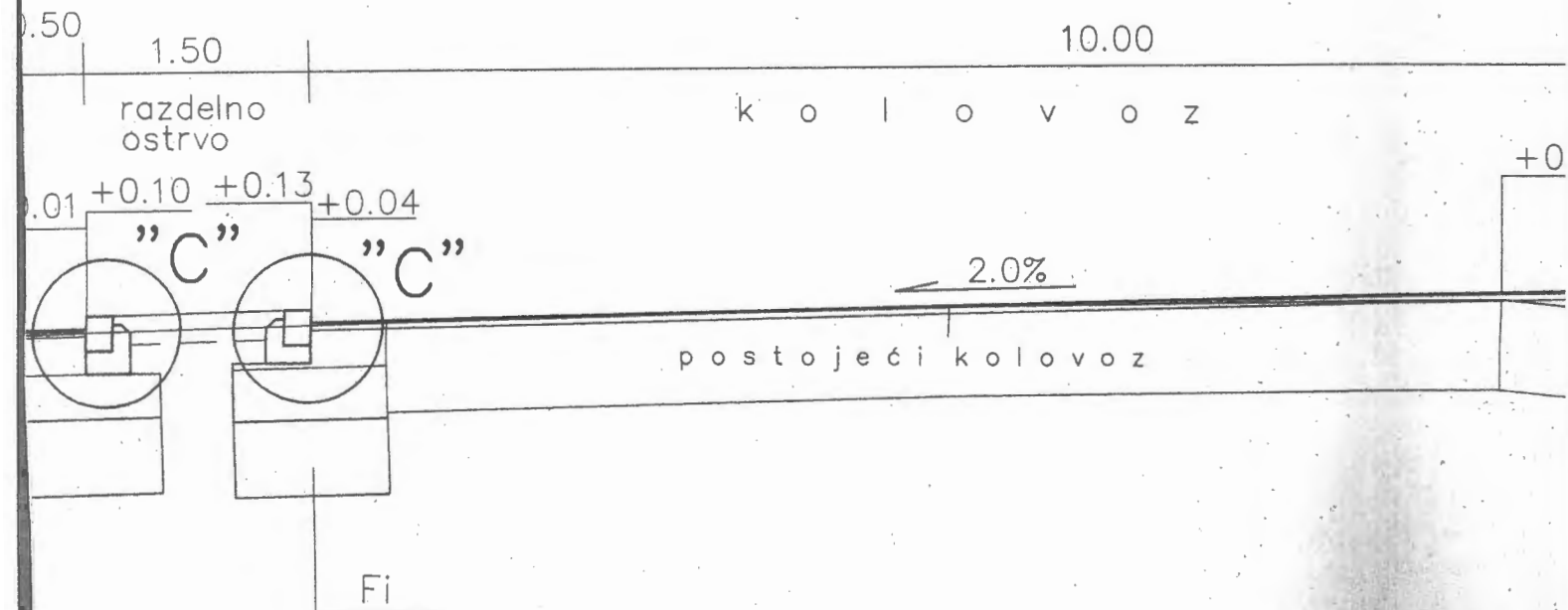

KARAKTERISTIČNI POPREČNI PR

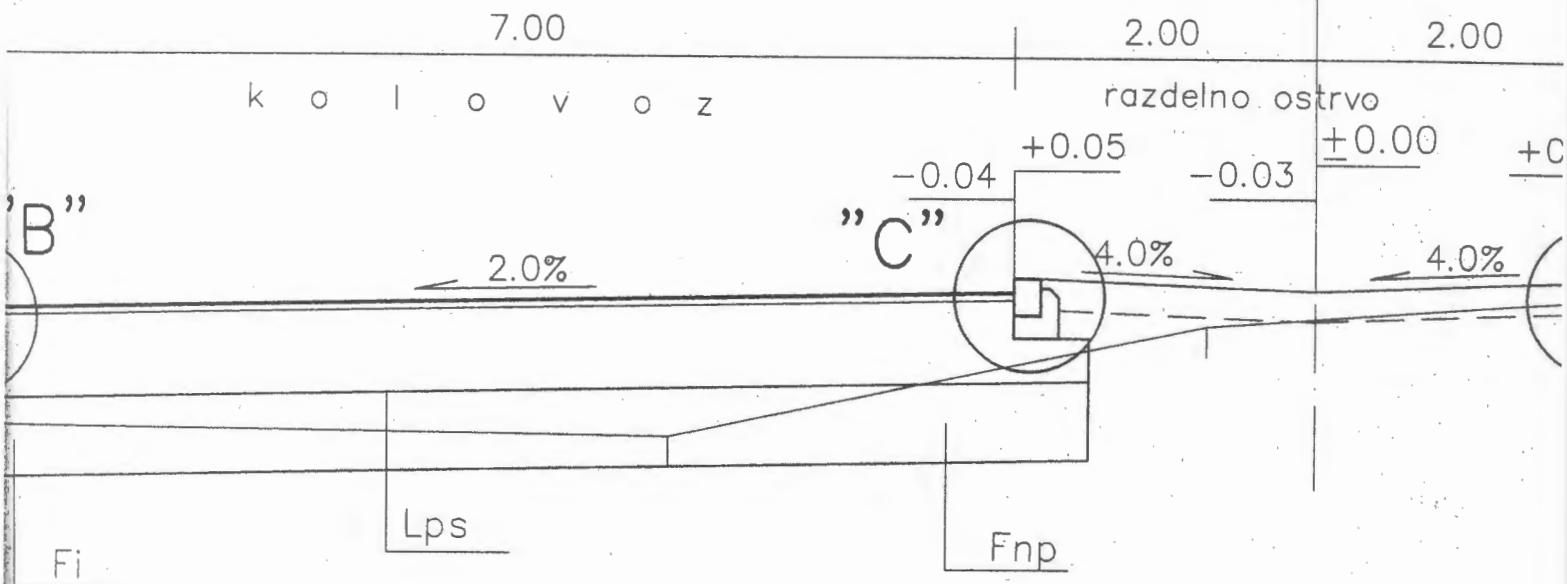

KARAKTERISTIČNI POPREČNI PR

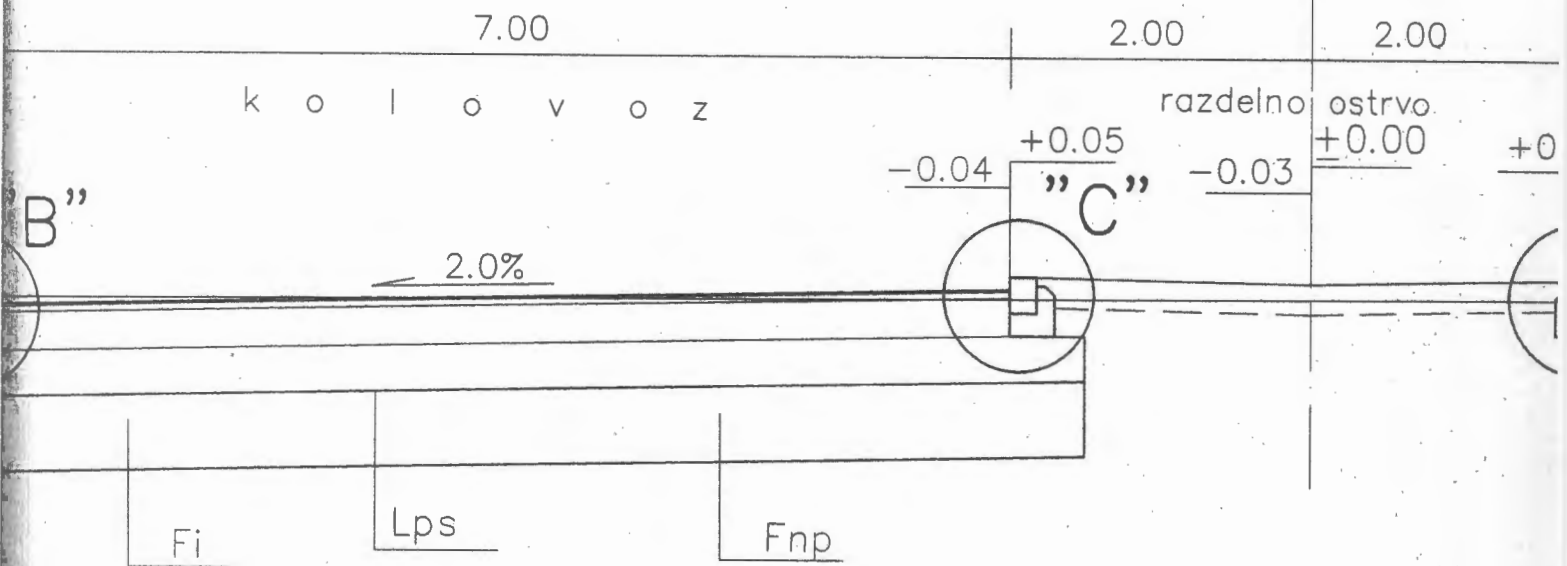

KARAKTERISTIČNI POPREČNI PR

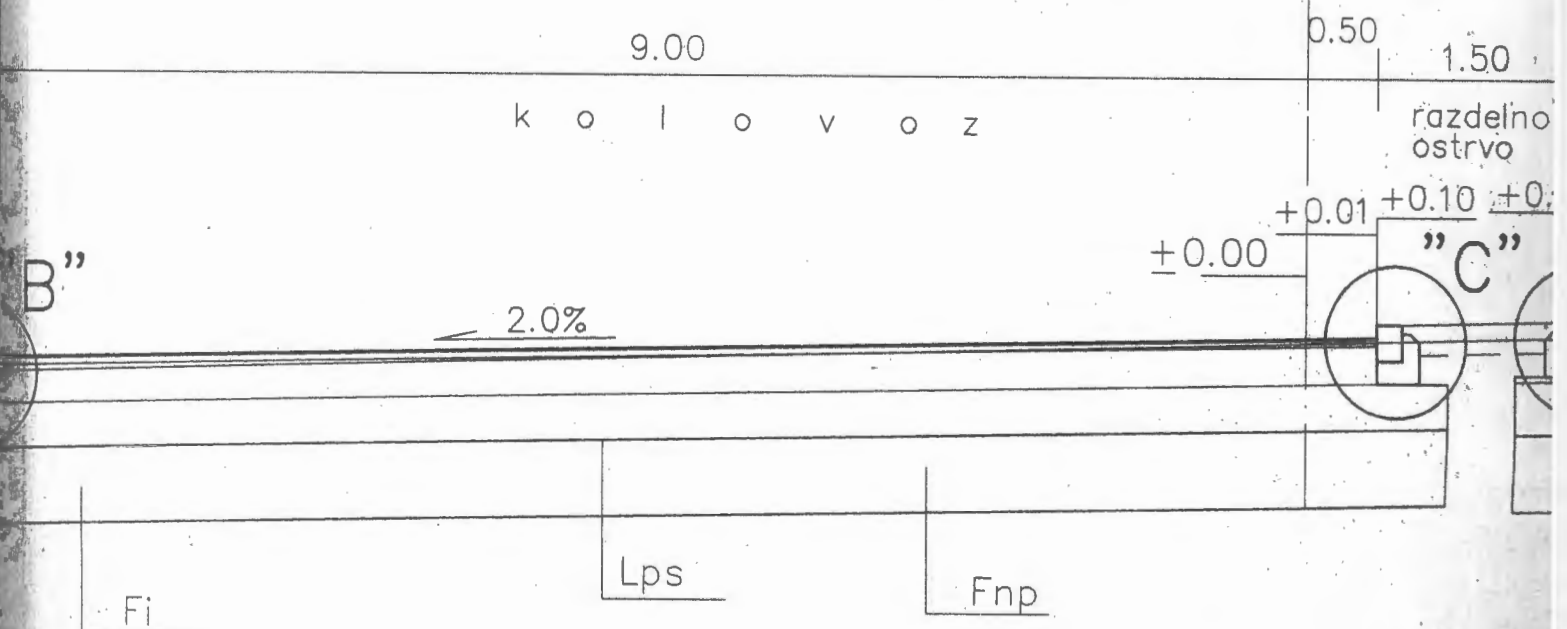

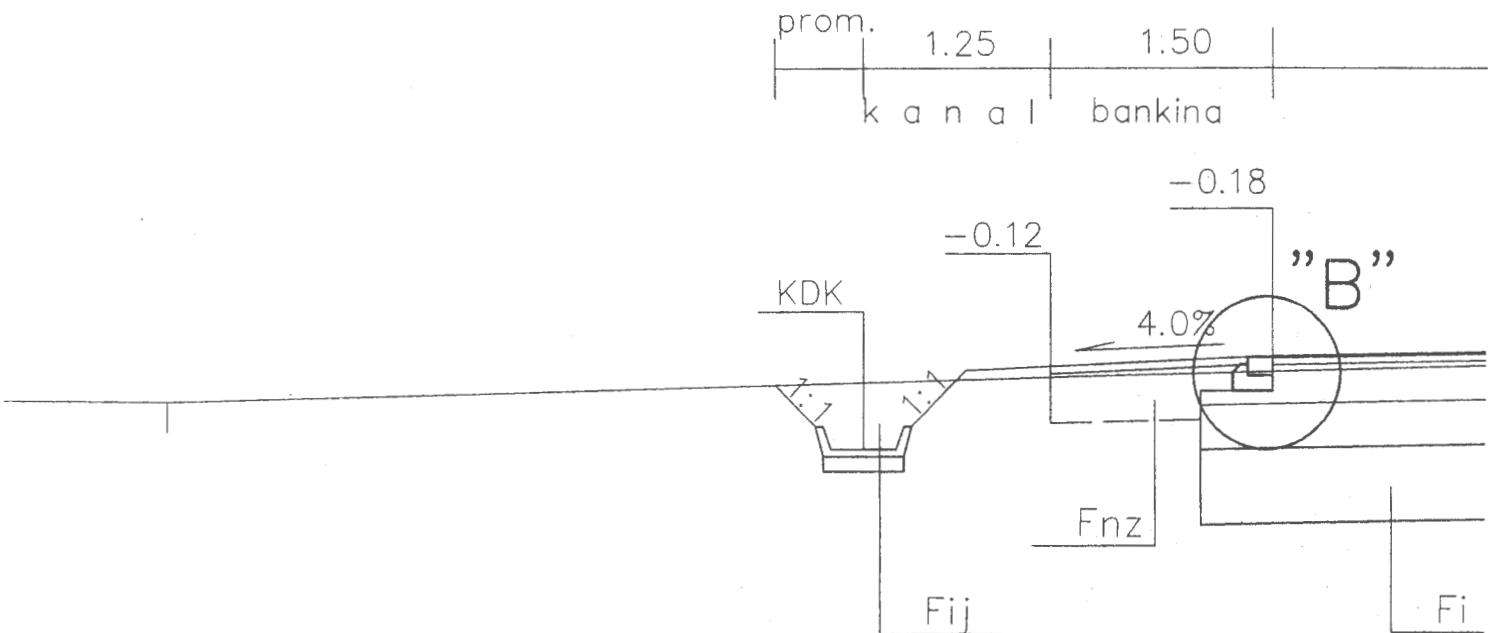
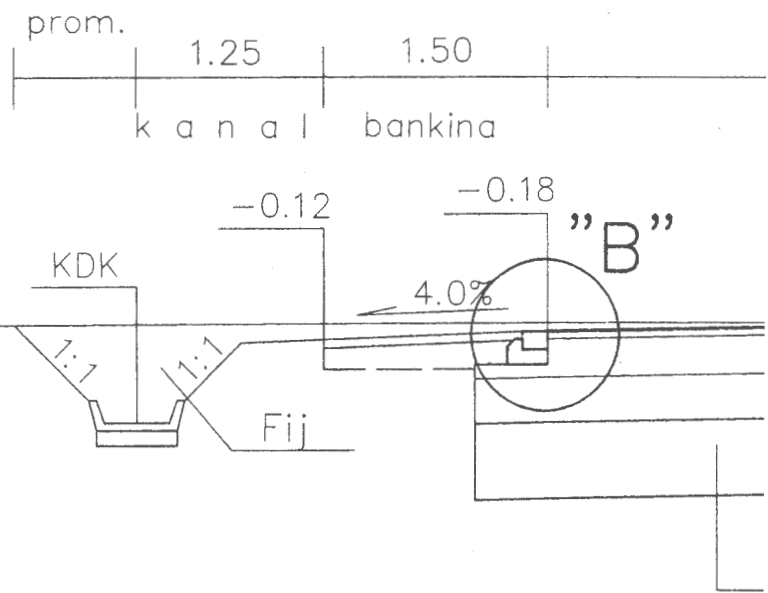
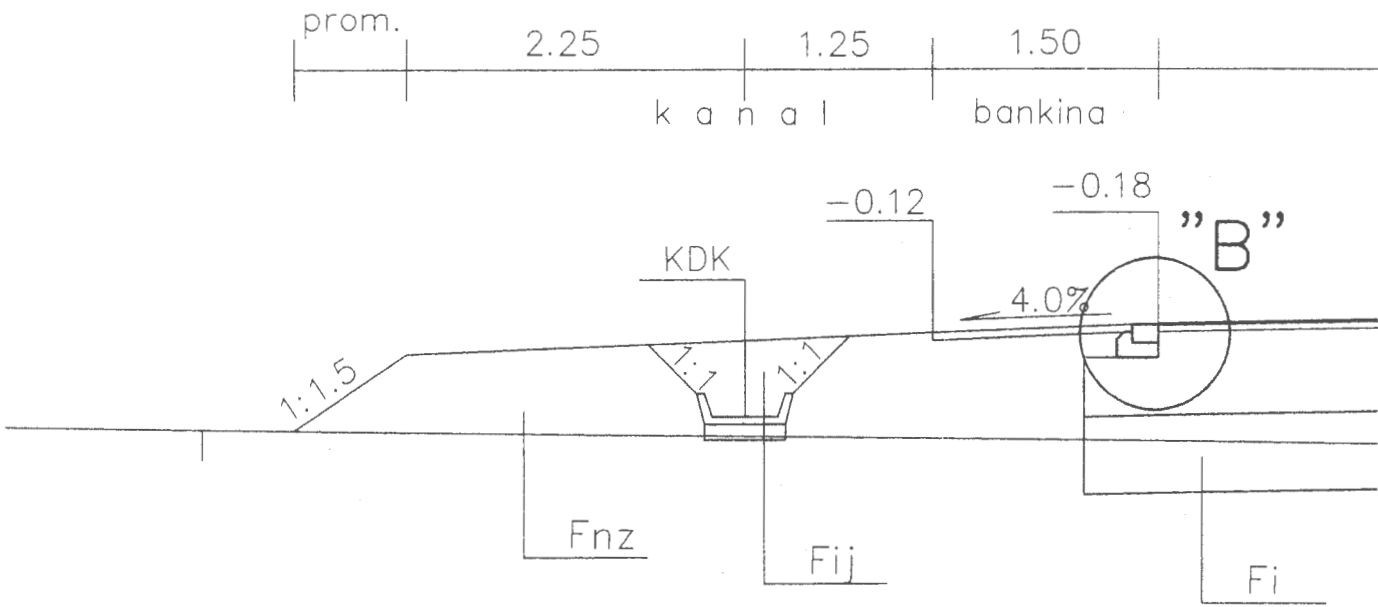

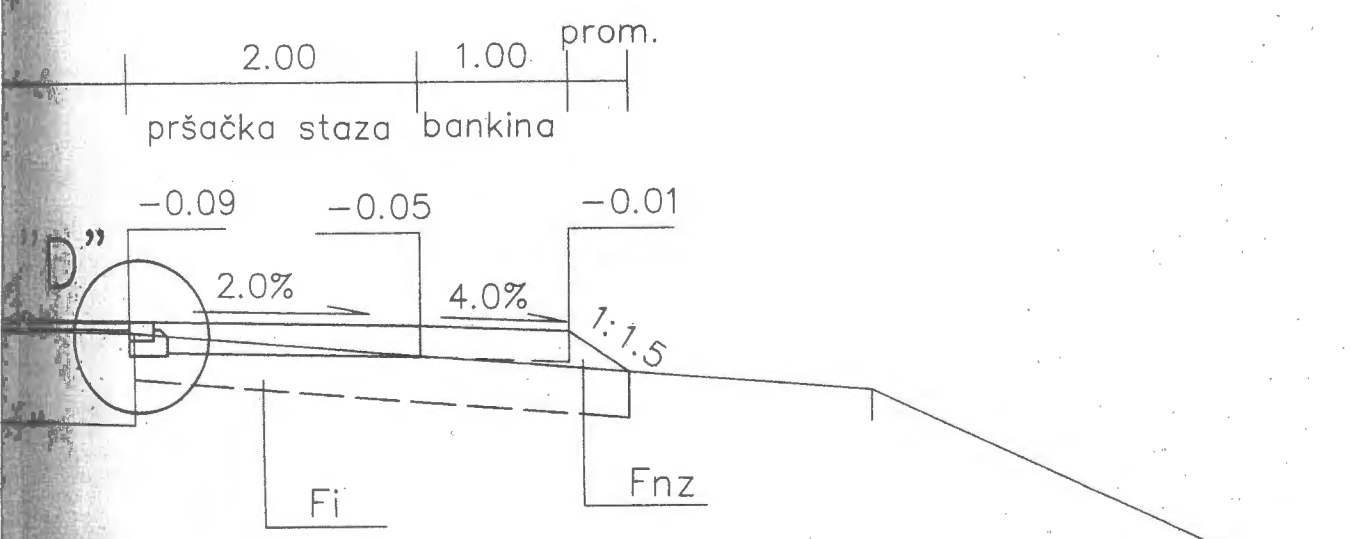
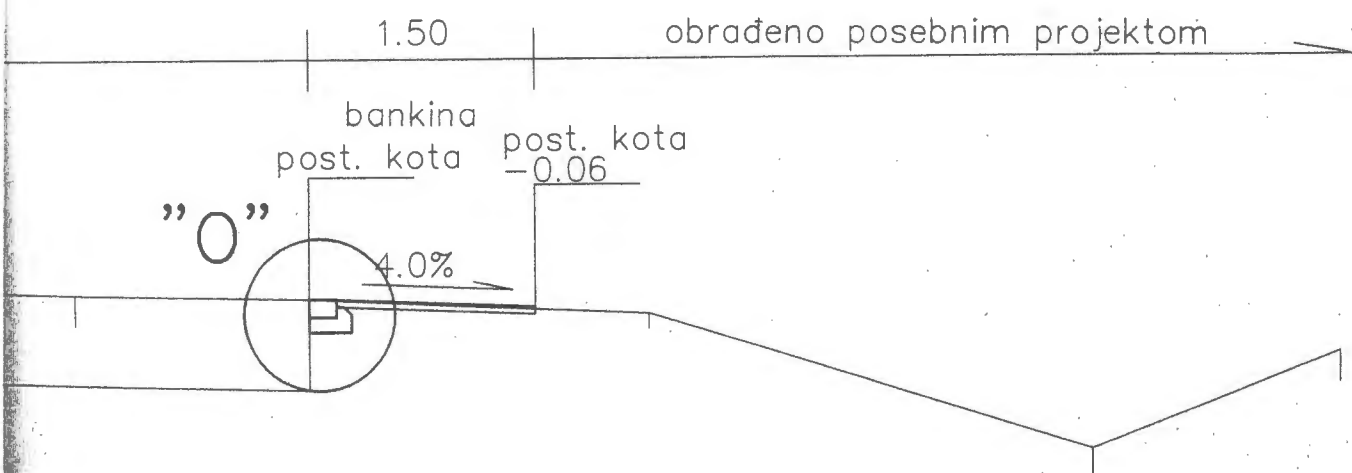

OPREČNI PROFIL I-I R1:50

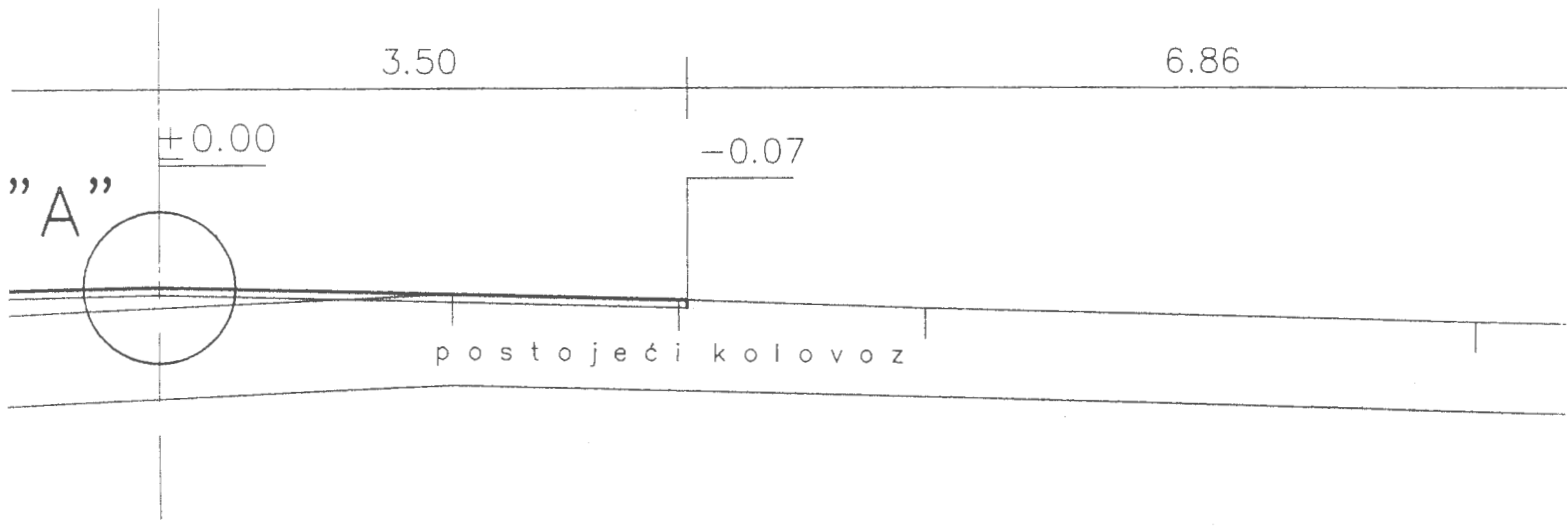

OPREČNI PROFIL II-II R1:50

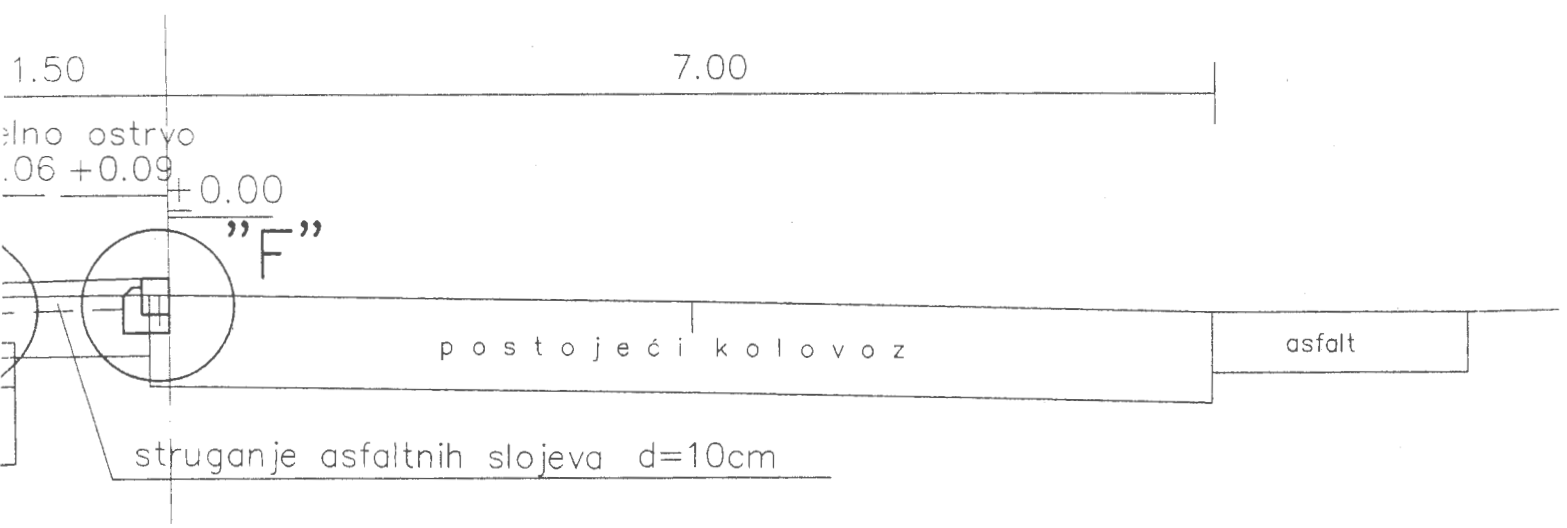

OPREČNI PROFIL III-III R1:50

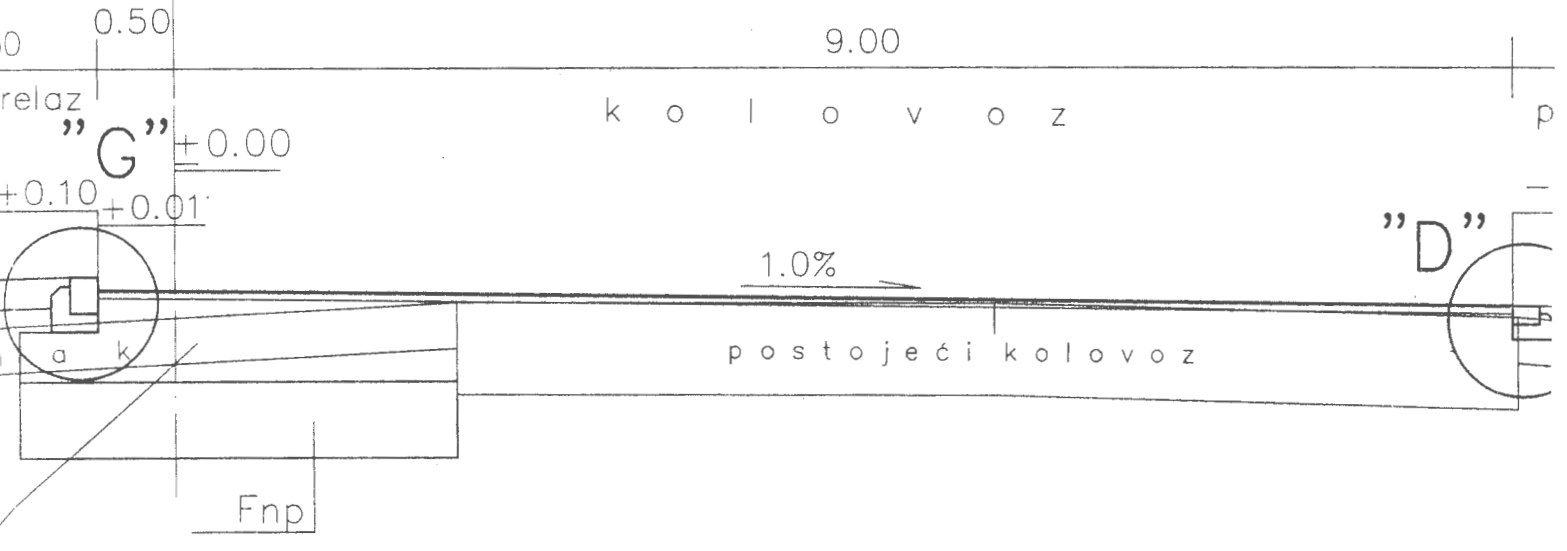

KARAKTERISTIČNI POPREČNI PREREZI

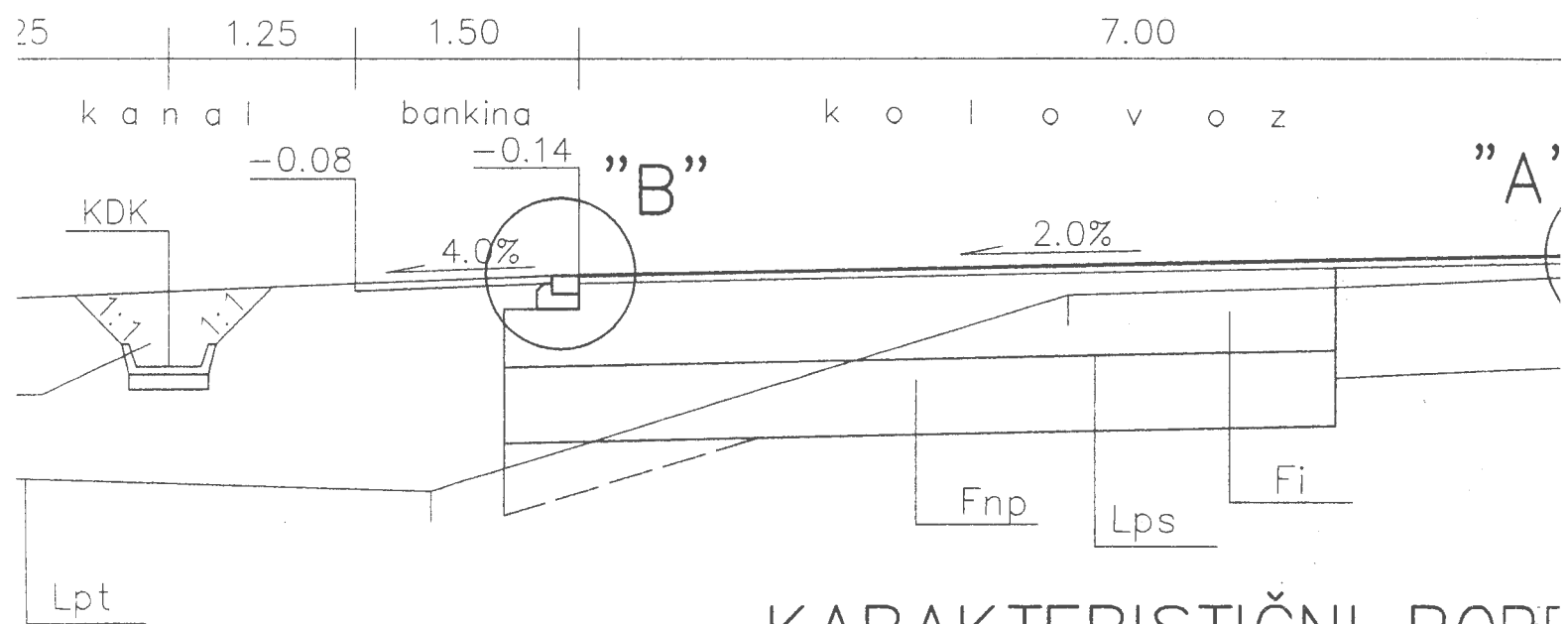

KARAKTERISTIČNI POPREČNI PREREZI

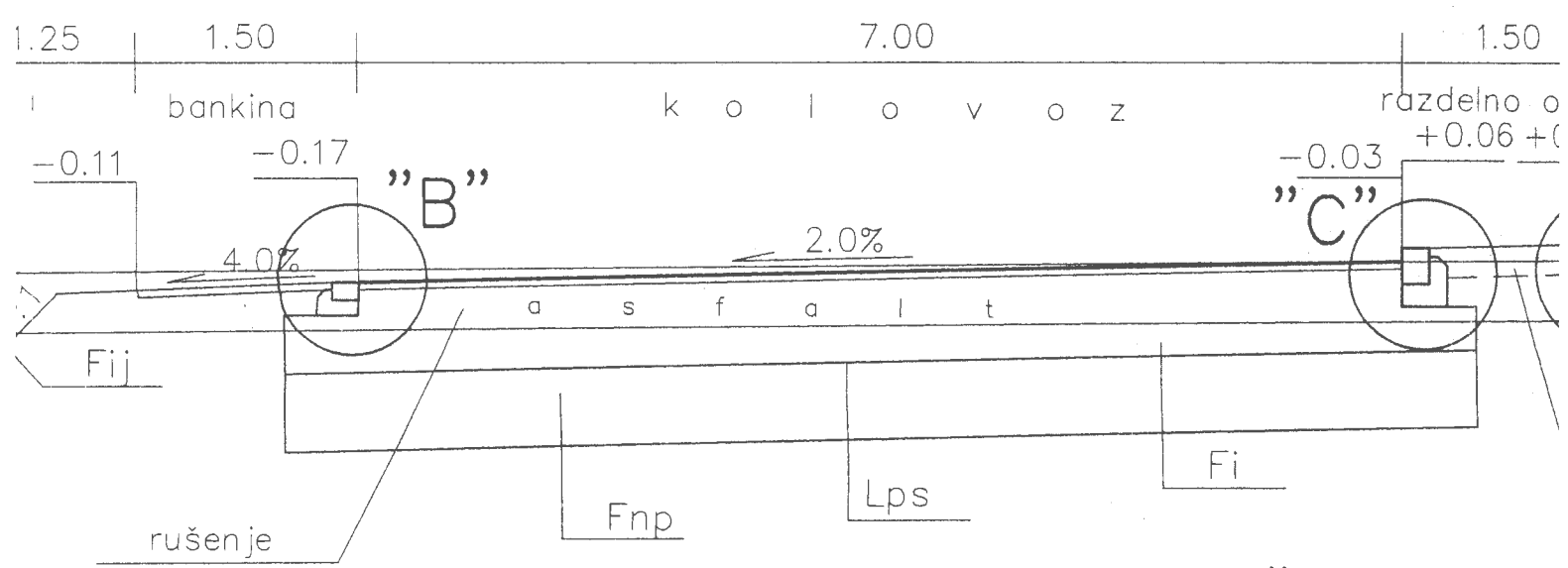

KARAKTERISTIČNI POPREČNI PREREZI

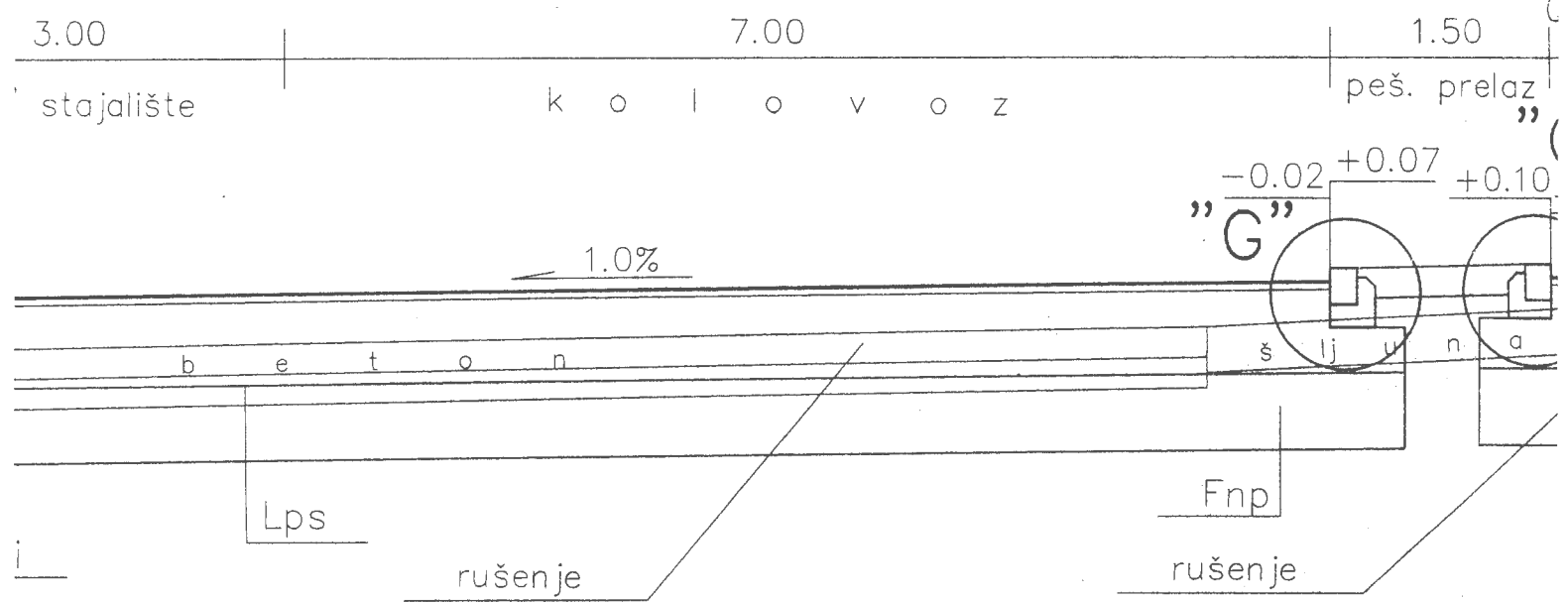

LEGENDA

- bituagregat
- iskop
- nasip od zemlje
- nasip od peska
- posteljica
- podtlo
- iskop jarka

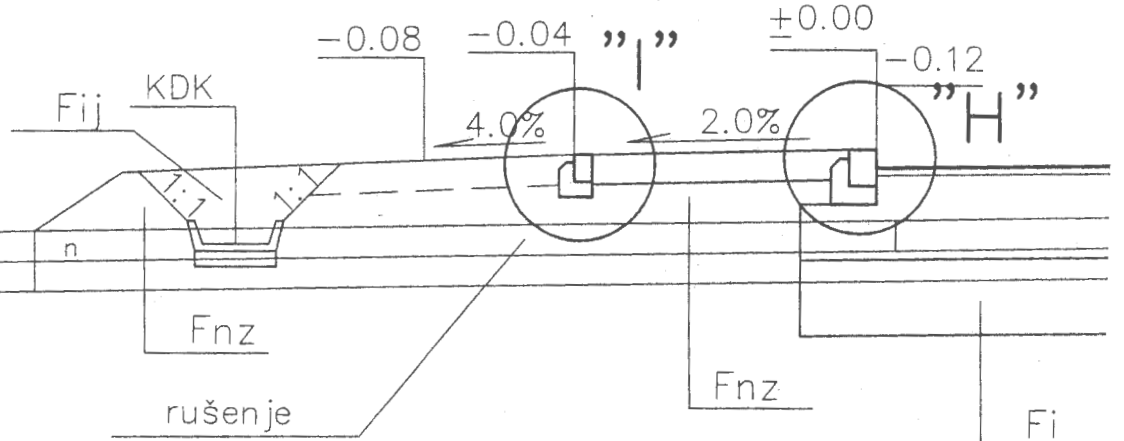
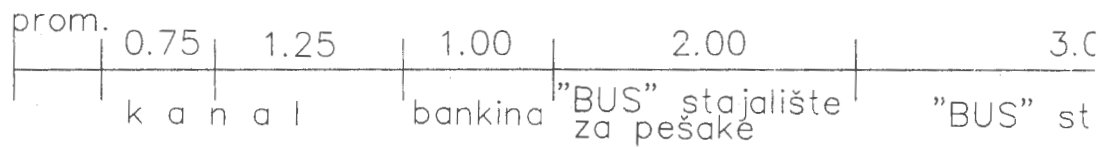
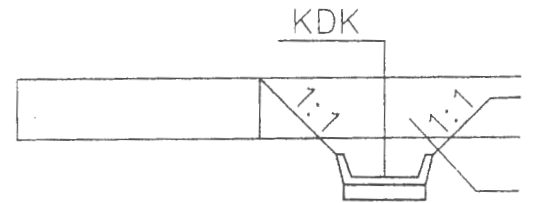
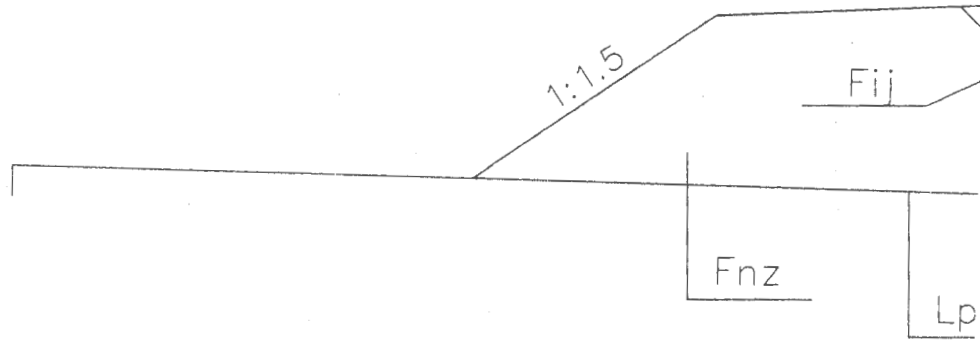
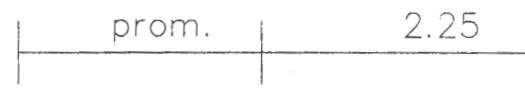

GLAVNI PROJEKAT TEMERINSKOG PU DO AUTO - PUTA

KARA POPR

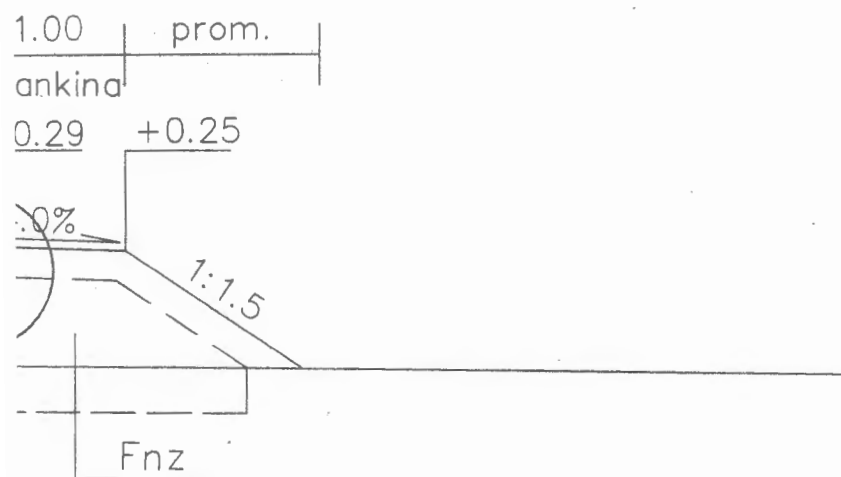
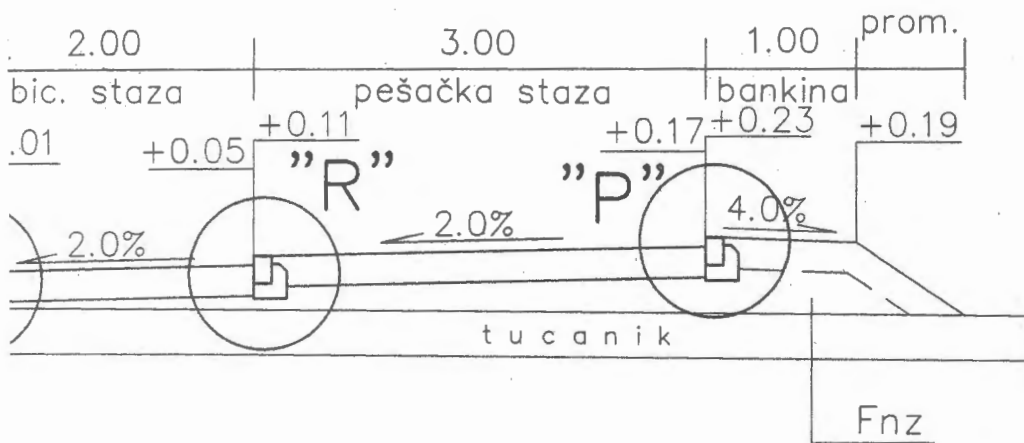

BROJ IZMENE	DATUM
TD 04/2003	
datum januar 2003.	
Investitor	
ZAVOD ZA IZGRADNJU GRADA NOVI S	
gl.odg. projektant	Vesna PAVIČEVIĆ dipl.ing.grc
odg. projektant	
projektant	
saradnici	SlavicaDANILOVIĆ grad.tehn.
rukovodilac odeljenja	Miroslav VUČKOVIĆ dipl.ing.g

94/94

Ovaj dokument je autorska svojina AD "URBI